

**DPA**<sup>25</sup>  
ANNIVERSARY

25

ans  
d'excellence sonore

GET CLOSER\*  
TO DPA MICROPHONES  
\* PLUS PROCHE DE DPA

*Catalogue Général 2017-18*

[dpamicrophones.com](http://dpamicrophones.com)



© Mai 2017, DPA Microphones A/S

Les descriptions et les caractéristiques des produits sont susceptibles de modifications sans préavis.

PAGE

08

d:screet™  
Miniature Microphones  
...



PAGE

40

d:fine™  
Headset Microphones  
...



PAGE

64

d:vote™  
Instrument Microphones  
...



PAGE

80

d:facto™  
Handheld Microphones  
...



PAGE

88

d:dicate™  
Recording Microphones  
...



PAGE

134

d:mension™  
Surround Solutions  
...



PAGE

140

d:vice™  
Digital Audio Interfaces  
...

NEW



PAGE

148

Accessories  
...



PAGE

172

Adapters  
...





Les Misérables



d:fine™

Stevie Wonder



d:facto™

The Lord of the Rings



d:screet™

Des voix d'une étonnante clarté. Une musicalité exceptionnelle. Aucune marque de microphone n'est aussi proche de votre véritable son que DPA.

Quel que soit votre public, nous sommes prêts à vous rendre plus proche de lui.

Un son sans intermédiaire.

Lukas Graham



d:dicate™

d:vote™

d:facto™



Capturer le son du désert



d:dicate™

# PLUS PRÈS

D'UN SON EXCEPTIONNEL : LE VÔTRE



Big Mick - Metallica

d:vote™



Katy Perry

d:fine™

# L'ADN de DPA



DPA Microphones fut l'un des premiers à développer des microphones miniatures, contribuant ainsi à l'originalité et à l'innovation dans le domaine du spectacle vivant, du théâtre et de la comédie musicale, en termes de créativité et d'expressivité. Ces microphones ont ensuite conquis les tournages cinéma et télévision, grâce à leur exceptionnelle qualité sonore et à leur étonnante souplesse d'utilisation.

On trouve aujourd'hui des microphones DPA en exploitation dans tous les secteurs du spectacle. De fait, aujourd'hui les reportages d'actualité reposent entièrement sur les micros miniatures et les tours d'oreille. Même les orchestres utilisent des microphones miniatures DPA pour apporter un son de qualité à leur public. La prise de son de proximité permet de faire ressortir chaque instrument.

Concevoir des microphones possédant un son étonnant, une qualité constante et une fiabilité exceptionnelle n'a rien de facile. DPA Microphones s'appuie sur plus de 60 ans d'expérience dans le domaine de la conception de microphones de classe mondiale. L'histoire commence dans les années 50 ; notre ancêtre, Brüel & Kjær, développe alors les premiers microphones de mesure de précision. Le début d'une remise en cause des standards de qualité admis jusqu'alors. Aujourd'hui, la supériorité sonore et l'innovation technique sont au cœur de notre démarche.

Prenez votre microphone DPA préféré, fermez les yeux et écoutez. Ce que vous entendez est le VRAI SON, capté avec honnêteté et passion.

## Fabriqué au Danemark



DPA Microphones poursuit, aujourd'hui encore, une tradition de précision et de perfection. Chacun de nos microphones est assemblé à la main au Danemark, dans notre usine de haut de gamme. Il faut au moins 200 opérations manuelles pour en assembler un. Jusqu'à 15 calibrations interviennent avant le feu vert final. Des tolérances très étroites assurent que vous ne percevrez jamais de différence entre deux exemplaires d'un même micro DPA. Vous pouvez être assuré que vos micros DPA seront les meilleurs que vous utiliserez jamais.

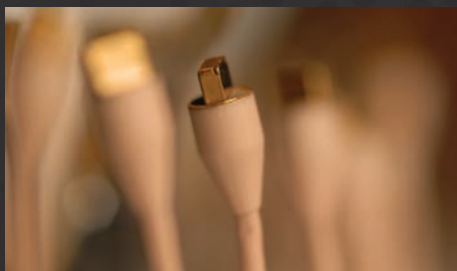

## Comment reconnaître le son et la patte DPA

D'abord, fermez les yeux et écoutez la fidélité d'un micro DPA. Puis découvrez que DPA assure cette transparence jour après jour : vous pouvez vous concentrer sur le son, pas sur notre technologie.

**Un son étonnant**, toujours naturel et fidèle : réponses en fréquence et en phase linéaires – même hors axe –, bruit de fond et distorsion faibles, gamme dynamique très étendue.

**Une qualité constante**, d'un micro à l'autre, dans tout notre catalogue. La calibration manuelle en usine dispense d'égalisation. Optimal pour les traitements numériques.

**Une directivité sans rivale** assure un contrôle complet du son partagé avec votre public. La conception rigoureuse des capsules se traduit par une directivité cardioïde, supercardioïde ou omnidirectionnelle précise.

**Des dimensions réduites** et une conception ingénieuse permettent une liberté créatrice sans limites pour la prise de son des chanteurs et des instruments. Discrétion, confort et efficacité.

**Une fiabilité exceptionnelle** pour garder l'esprit tranquille, dans toutes les conditions, jour après jour.

**Une connectivité modulaire** facilite l'utilisation de nos microphones pour les artistes comme pour les ingénieurs du son. Notre concept d'éléments micro, fixations et adaptateurs HF interchangeables protège votre investissement pour des années.



# d:screet™

## Microphones miniatures

Les microphones miniatures d:screet™ et leurs accessoires constituent une gamme spécifique, adaptée à la prise de son de voix et d'instruments en broadcast, spectacle vivant, installation fixe et tournage. Comme pour tous nos produits, priorité à la qualité sonore, à la longévité, à la reproductibilité des résultats et à la facilité d'utilisation.

Les microphones miniatures d:screet™ sont disponibles en différentes couleurs, pour une discrétion visuelle maximale au théâtre ou en tournage film ou TV. Ils sont classés par sensibilité et directivité, et répondent aux applications les plus exigeantes.

Ces microphones sont à l'aise dans toutes les conditions : niveau de pression acoustique élevé ou faible, humidité, chaleur, poussière... et assurent une fiabilité optimale et un son de haute qualité, riche en détails, avec un faible bruit de fond.

La diversité des options de montage disponibles grâce aux kits et accessoires d:screet™ vous permet de placer vos micros facilement, avec précision et discrétion, pour des résultats optimaux. Les possibilités de connexion sont essentielles : notre gamme complète d'adaptateurs assure une utilisation facile des microphones DPA avec tous les produits HF, consoles et enregistreurs d'autres marques.



## Slim 4060 – Microphone omnidirectionnel, Hi-Sens



### Description

Ce microphone est parfaitement adapté aux tournages cinéma et à toutes les situations où le micro doit être complètement caché. Le microphone omnidirectionnel d:screet™ Slim est plat et court, et son câble sort à angle droit, pour une fixation facile et une quasi-invisibilité. Utilisé

avec le support sur boutonnière ou fixé sur son cache, il passe complètement inaperçu. Sa qualité sonore est équivalente à celle des modèles d:screet™ classiques : vous pouvez être sûr que le d:screet™ Slim omnidirectionnel ne vous décevra pas.

### Caractéristiques

#### Directivité :

Omnidirectionnelle

#### Réponse en fréquence, $\pm 2$ dB :

20 Hz - 20 kHz, légère bosse de 3 dB entre 5 et 20 kHz

Sur boutonnière : 20 Hz - 18 kHz, bosse de 5 dB de 5 à 18 kHz

#### Sensibilité à 1 kHz, valeur nominale $\pm 3$ dB :

20 mV/Pa, soit -34 dB (réf. 1 V/Pa)

#### Niveau de bruit équivalent, pond. A :

Typ. 23 dB(A) réf. 20  $\mu$ Pa (max. 26 dB(A))

#### Rapport S/B, réf. 1 kHz à 1 Pa (94 dB SPL) :

71 dB(A)

#### Gamme dynamique :

Typ. 100 dB

#### Niveau SPL max (crête) avant écrêtage :

134 dB

#### Tension d'alimentation (pour caractéristiques nominales) :

Systèmes HF : de 5 à 50 V via adaptateur DPA pour système HF

ou tension fantôme 48 V  $\pm$  4 V via adaptateur XLR DAD6001-BC

#### Connecteur :

MicroDot

#### Longueur du câble :

1,8 m

### Courbe de réponse en fréquence

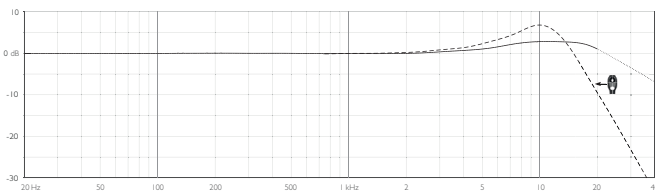

### Courbes polaires

Directivités (fréquences normalisées)

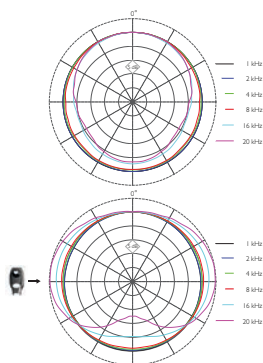

#### Références :

● SCO60BOO-S   ● SCO60COO-S   ● SCO60FOO-S   ○ SCO60WOO-S



## Slim 406 I – Microphone omnidirectionnel, Lo-Sens



### Description

Ce microphone est parfaitement adapté aux tournages cinéma et à toutes les situations où le micro doit être complètement caché. Le microphone omnidirectionnel d:screet™ Slim est plat et court, et son câble sort à angle droit, pour une fixation facile et une quasi-invisibilité. Utilisé

avec le support sur boutonnière ou fixé sur son cache, il passe complètement inaperçu. Sa qualité sonore est équivalente à celle des micros omnidirectionnels d:screet™ classiques : vous pouvez être sûr que le d:screet™ Slim omnidirectionnel ne vous décevra pas.

### Caractéristiques

#### Directivité :

Omnidirectionnelle

#### Réponse en fréquence, $\pm 2$ dB :

20 Hz - 20 kHz, légère bosse de 3 dB entre 5 et 20 kHz

Sur boutonnière : 20 Hz - 18 kHz, bosse de 5 dB de 5 à 18 kHz

#### Sensibilité à 1 kHz, valeur nominale $\pm 3$ dB :

6 mV/Pa, soit -44 dB (réf. 1 V/Pa)

#### Niveau de bruit équivalent, pond. A :

Typ. 26 dB(A) réf. 20  $\mu$ Pa (max. 28 dB(A))

#### Rapport S/B, réf. 1 kHz à 1 Pa (94 dB SPL) :

68 dB(A)

#### Gamme dynamique :

Typ. 97 dB

#### Niveau SPL max (crête) avant écrêtage :

144 dB

#### Tension d'alimentation (pour caractéristiques nominales) :

Systèmes HF : de 5 à 50 V via adaptateur DPA pour système HF

ou tension fantôme 48 V  $\pm$  4 V via adaptateur XLR DAD6001-BC

#### Connecteur :

MicroDot

#### Longueur du câble :

1,8 m

### Courbe de réponse en fréquence

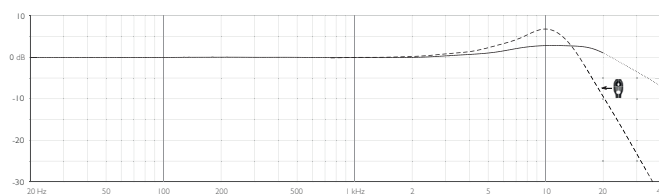

### Courbes polaires

Directivités (fréquences normalisées)

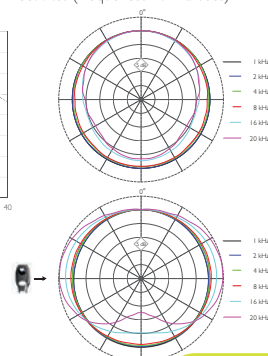

#### Références :

● SCO61BOO-S   ● SCO61COO-S   ● SCO61FOO-S   ○ SCO61WOO-S

## 4060 – Microphone miniature omnidirectionnel, Hi-Sens



### Description

Le microphone miniature omnidirectionnel d:screet™ 4060 est unanimement reconnu comme le meilleur modèle miniature au monde pour la voix parlée ou chantée, même en conditions humides. Conçu pour l'utilisation avec systèmes HF au théâtre et sur les tournages TV ou

film, sa capsule est d'une grande discrétion et assure une excellente restitution de la voix, alliant finesse et respect des détails. Le 4060 possède un bruit de fond très faible, une sensibilité élevée ("Hi-Sens"), et il s'associe avec toute une gamme d'accessoires, connecteurs et adaptateurs.

### Caractéristiques

#### Directivité :

Omnidirectionnelle

#### Réponse en fréquence, $\pm 2$ dB :

Avec grille "Soft Boost" : 20 Hz - 20 kHz, bosse de 3 dB de 8 à 20 kHz

Avec grille "High Boost" : 20 Hz - 20 kHz, bosse de 10 dB à 12 kHz

#### Sensibilité à 1 kHz, valeur nominale $\pm 3$ dB :

20 mV/Pa, soit -34 dB (réf. 1 V/Pa)

#### Niveau de bruit équivalent, pond. A :

Typ. 23 dB(A) réf. 20  $\mu$ Pa (max. 26 dB(A))

#### Rapport S/B, réf. 1 kHz à 1 Pa (94 dB SPL) :

71 dB(A)

#### Gamme dynamique :

Typ. 100 dB

#### Niveau SPL max (crête) avant écrêtage :

134 dB

#### Tension d'alimentation (pour caractéristiques nominales) :

Systèmes HF : de 5 à 50 V via adaptateur DPA pour système HF  
ou tension fantôme 48 V  $\pm$ 4 V via adaptateur XLR DAD6001-BC

#### Connecteur :

MicroDot

#### Longueur du câble :

1,8 m

### Courbe de réponse en fréquence

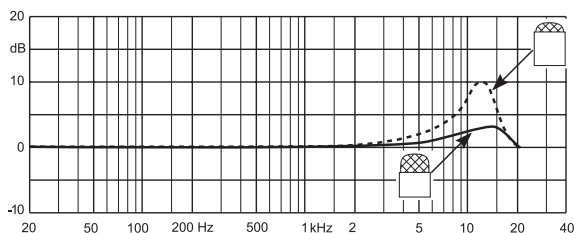

Dotted line is with high boost grid and solid line with soft boost grid.

#### Références :

● SC4060-BM ● SC4060-CM ● SC4060-FM ○ SC4060-WM

### Courbes polaires

Directivités (fréquences normalisées)

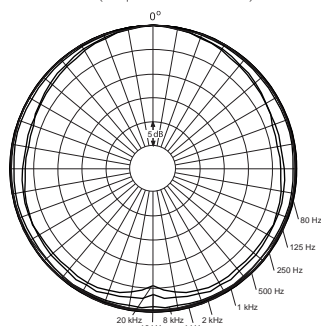

## 406 I – Microphone miniature omnidirectionnel, Lo-Sens



### Description

Le microphone miniature omnidirectionnel d:screet™ 406 I est une variante "Lo-Sens" du d:screet™ 4060, d'une sensibilité inférieure de 10 dB et acceptant des niveaux sonores supérieurs de 10 dB SPL, soit 144 dB SPL avant écrêtage – parfait pour la prise de son en proximité de

chanteurs ou d'instruments forts. Sa réponse linéaire et naturelle respecte chaque source sonore. Le d:screet™ 406 I est livré avec des grilles "High Boost" et "Soft Boost" pour modification de la réponse en fréquence, par accentuation plus ou moins marquée et ciblée dans les aigus.

### Caractéristiques

#### Directivité :

Omnidirectionnelle

#### Réponse en fréquence, ± 2 dB :

Avec grille "Soft Boost" : 20 Hz - 20 kHz, bosse de 3 dB de 8 à 20 kHz.

Avec grille "High Boost" : 20 Hz - 20 kHz, bosse de 10 dB à 12 kHz..

#### Sensibilité à 1 kHz, valeur nominale ± 3 dB :

6 mV/Pa, soit -44 dB (réf. 1 V/Pa)

#### Niveau de bruit équivalent, pond. A :

Typ. 26 dB(A) réf. 20 µPa (max. 28 dB(A))

#### Rapport S/B, réf. 1 kHz à 1 Pa (94 dB SPL) :

68 dB(A)

#### Gamme dynamique :

Typ. 97 dB

#### Niveau SPL max (crête) avant écrêtage :

144 dB

#### Tension d'alimentation (pour caractéristiques nominales) :

Systèmes HF : de 5 à 50 V via adaptateur DPA pour système HF, ou tension fantôme 48 V ±4 V via adaptateur XLR DAD6001-BC

#### Connecteur :

MicroDot

#### Longueur du câble :

1,8 m

### Courbe de réponse en fréquence

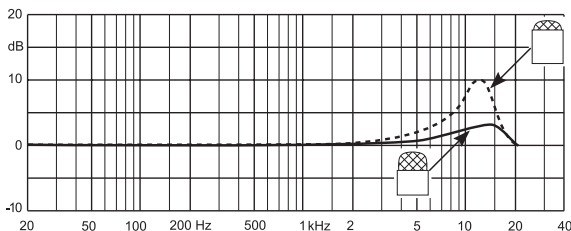

Dotted line is with high boost grid and solid line with soft boost grid.

### Courbes polaires

Directivités (fréquences normalisées)

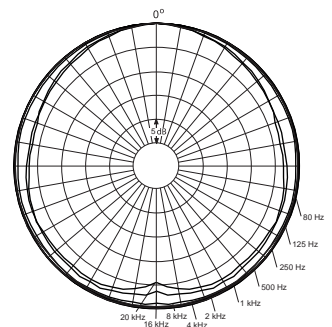

#### Références :

● SC4061-BM   ● SC4061-CM   ● SC4061-FM   ○ SC4061-WM



## 4062 – Microphone miniature omnidirectionnel, XLo-Sens



### Description

Ce microphone possède les mêmes propriétés acoustiques que le microphone miniature omnidirectionnel d:screet™ 4060 "Hi-Sens", mais sa sensibilité est optimisée pour les entrées d'émetteurs HF les plus sensibles du marché. Conçu dès l'origine pour une utilisation avec des systèmes HF en théâtre, télévision ou pour la prise de son de

proximité sur instrument, le d:screet™ 4062 "XLo-Sens" est d'une grande discrétion. Grâce à ses dimensions réduites, il possède une directivité omnidirectionnelle d'une extrême précision : il n'est donc pas indispensable de l'orienter directement vers la source pour obtenir une captation de qualité.

### Caractéristiques

#### Directivité :

Omnidirectionnelle

#### Réponse en fréquence, ± 2 dB :

Avec grille "Soft Boost" : 20 Hz - 20 kHz, bosse de 3 dB de 8 à 20 kHz

Avec grille "High Boost" : 20 Hz - 20 kHz, bosse de 10 dB à 12 kHz

#### Sensibilité à 1 kHz, valeur nominale ±3 dB :

1 mV/Pa, soit -60 dB (réf. 1 V/Pa)

#### Niveau de bruit équivalent, pond. A :

Typ. 33 dB(A) réf. 20 µPa (max. 37 dB(A))

#### Rapport S/B, réf. 1 kHz à 1 Pa (94 dB SPL) :

61 dB(A)

#### Gamme dynamique :

Typ. 90 dB

#### Niveau SPL max (crête) avant écrêtage :

154 dB

#### Tension d'alimentation (pour caractéristiques nominales) :

Systèmes HF : de 5 à 50 V via adaptateur DPA pour système HF  
ou tension fantôme 48 V ±4 V via adaptateur XLR DAD6001-BC

#### Connecteur :

MicroDot

#### Longueur du câble :

1,8 m

### Courbe de réponse en fréquence

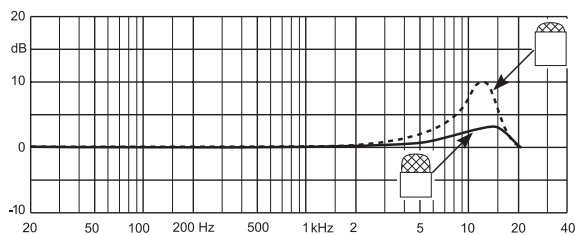

Dotted line is with high boost grid and solid line with soft boost grid.

### Courbes polaires

Directivités (fréquences normalisées)

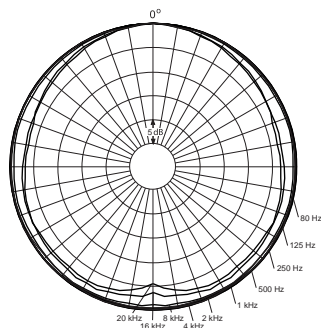

#### Références :

● SC4062-BM ● SC4062-FM



### Description

Le microphone miniature omnidirectionnel d:screet™ 4063 assure une excellente gestion de la dynamique en prise de son de proximité, sur les voix ou les instruments forts. Sa signature sonore est proche de celle du d:screet™ 4060 ; linéaire et naturelle, elle respecte le timbre de chaque source. Grâce à ses dimensions réduites, le 4063

possède une directivité omnidirectionnelle d'une extrême précision : il n'est donc pas indispensable de l'orienter directement vers la source pour obtenir une captation de qualité. Il est compatible avec les émetteurs assurant une alimentation par tension continue de faible valeur – un cas fréquent sur la plupart des systèmes HF numériques.

### Caractéristiques

#### Directivité :

Omnidirectionnelle

#### Réponse en fréquence, ± 2 dB :

Avec grille "Soft Boost" : 20 Hz - 20 kHz, bosse de 3 dB de 8 à 20 kHz

Avec grille "High Boost" : 20 Hz - 20 kHz, bosse de 10 dB à 12 kHz

#### Sensibilité à 1 kHz, valeur nominale ±3 dB :

6 mV/Pa, soit -44 dB, réf. 1 V/Pa

#### Niveau de bruit équivalent, pond. A :

Typ. 26 dB(A) réf. 20 µPa (max. 28 dB(A))

#### Rapport S/B, réf. 1 kHz à 1 Pa (94 dB SPL) :

68 dB(A)

#### Gamme dynamique :

Typ. 97 dB

#### Niveau SPL max (crête) avant écrêtage :

138 dB

#### Tension d'alimentation (pour caractéristiques nominales) :

Systèmes HF : de 3 à 50 V via adaptateur DPA pour système HF ou tension fantôme 48 V ±4 V via adaptateur XLR DAD6001-BC

#### Connecteur :

MicroDot

#### Longueur du câble :

1,8 m

### Courbe de réponse en fréquence

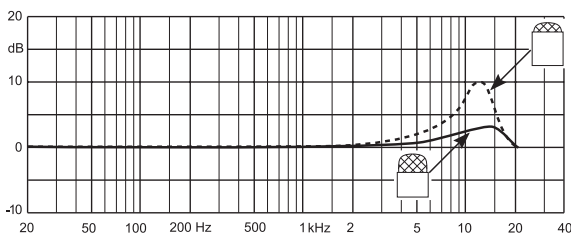

Dotted line is with high boost grid and solid line with soft boost grid.

### Courbes polaires

Directivités (fréquences normalisées)

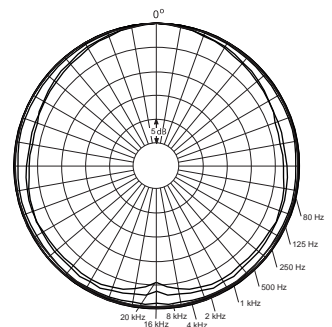

#### Références :

- SC4063-BM
- SC4063-FM
- SC4063-WM

## 4060 Heavy Duty – Microphone miniature omnidirectionnel, Hi-Sens



### Description

Le microphone miniature d:screet™ 4060 Heavy Duty offre une qualité sonore identique à celle du modèle d:screet™ 4060 classique, mais avec une robustesse accrue. Conçu pour les situations où la sécurité

d'utilisation prime sur la discrétion visuelle, le d:screet™ 4060 Heavy Duty possède un corps en acier inoxydable, un dispositif de décharge de traction encore plus solide et un câble plus épais (diamètre 2,2 mm).

### Caractéristiques

#### Directivité :

Omnidirectionnelle

#### Réponse en fréquence, $\pm 2$ dB :

Avec grille "Soft Boost" : 20 Hz - 20 kHz, bosse de 3 dB de 8 à 20 kHz

Avec grille "High Boost" : 20 Hz - 20 kHz, bosse de 10 dB à 12 kHz

#### Sensibilité, nominale, $\pm 3$ dB à 1 kHz :

20 mV/Pa, soit -34 dB (réf. 1 V/Pa)

#### Niveau de bruit équivalent, pond. A :

Typ. 23 dB(A) réf. 20  $\mu$ Pa (max. 26 dB(A))

#### Rapport S/B, réf. 1 kHz à 1 Pa (94 dB SPL) :

71 dB(A)

#### Gamme dynamique :

Typ. 100 dB

#### Niveau SPL max (crête) avant écrêtage :

134 dB

#### Tension d'alimentation (pour caractéristiques nominales) :

Systèmes HF : de 5 à 50 V via adaptateur DPA pour système HF

ou tension fantôme 48 V  $\pm$  4 V via adaptateur XLR DAD6001-BC

#### Connecteur :

MicroDot

#### Longueur du câble :

1,8 m

### Courbe de réponse en fréquence

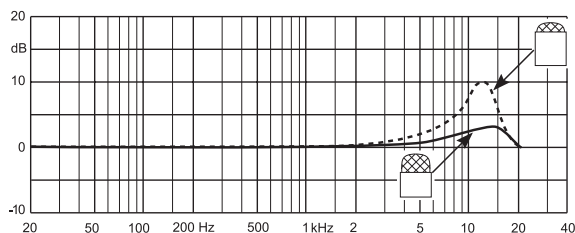

Dotted line is with high boost grid and solid line with soft boost grid.

### Références :

● SCO60B00-H

● SCO60F00-H

### Courbes polaires

Directivités (fréquences normalisées)

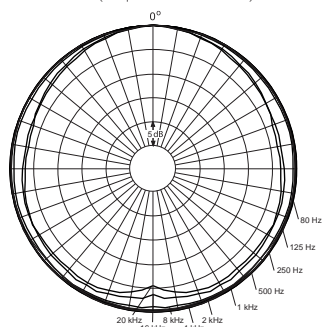



## 406I Heavy Duty – Microphone miniature omnidirectionnel, Lo-Sens



### Description

Le microphone miniature d:screet™ 406I Heavy Duty offre une qualité sonore identique à celle du modèle d:screet™ 406I classique, mais avec une robustesse accrue. Conçu pour les situations où la sécurité

d'utilisation prime sur la discrétion visuelle, le d:screet™ 406I Heavy Duty possède un corps en acier inoxydable, un dispositif de décharge de traction encore plus solide et un câble plus épais (diamètre 2,2 mm).

### Caractéristiques

#### Directivité :

Omnidirectionnelle

#### Réponse en fréquence, ±2 dB :

Avec grille "Soft Boost" : 20 Hz - 20 kHz, bosse de 3 dB de 8 à 20 kHz

Avec grille "High Boost" : 20 Hz - 20 kHz, bosse de 10 dB à 12 kHz

#### Sensibilité, nominale, ±3 dB à 1 kHz :

6 mV/Pa, soit -44 dB (réf. 1 V/Pa)

#### Niveau de bruit équivalent, pond. A :

Typ. 26 dB(A) réf. 20 µPa (max. 28 dB(A))

#### Rapport S/B, réf. 1 kHz à 1 Pa (94 dB SPL) :

68 dB(A)

#### Gamme dynamique :

Typ. 97 dB

#### Niveau SPL max (crête) avant écrêtage :

144 dB

#### Tension d'alimentation (pour caractéristiques nominales) :

Systèmes HF : de 5 à 50 V via adaptateur DPA pour système HF

ou tension fantôme 48 V ±4 V via adaptateur XLR DAD6001-BC

#### Connecteur :

MicroDot

#### Longueur du câble :

1,8 m

### Courbe de réponse en fréquence

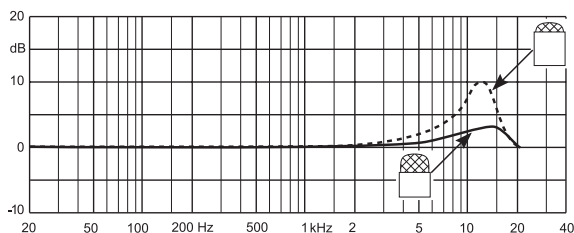

Dotted line is with high boost grid and solid line with soft boost grid.

#### Références :

● SCO61B00-H

● SCO61F00-H

### Courbes polaires

Directivités (fréquences normalisées)

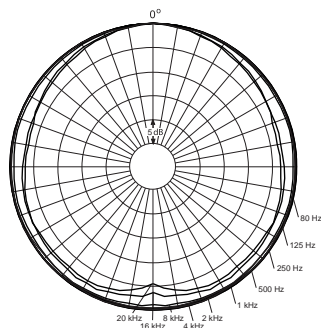

## Heavy Duty 4063 – Microphone omnidirectionnel miniature, Lo-Sens & DC



### Description

Le microphone miniature d:screet™ 4063 Heavy Duty offre une qualité sonore identique à celle du modèle d:screet™ 4063 classique, mais avec une robustesse accrue. Conçu pour les situations où la sécurité d'utilisation

prime sur la discrétion visuelle, le d:screet™ 4063 Heavy Duty possède un corps en acier inoxydable, un dispositif de décharge de traction encore plus solide et un câble plus épais (diamètre 2,2 mm).

### Caractéristiques

#### Directivité :

Omnidirectionnelle

#### Réponse en fréquence, $\pm 2$ dB :

Avec grille "Soft Boost" : 20 Hz - 20 kHz, bosse de 3 dB de 8 à 20 kHz

Avec grille "High Boost" : 20 Hz - 20 kHz, bosse de 10 dB à 12 kHz

#### Sensibilité, nominale, $\pm 3$ dB à 1 kHz :

6 mV/Pa, soit -44 dB (réf. 1 V/Pa)

#### Niveau de bruit équivalent, pond. A :

Typ. 26 dB(A) réf. 20  $\mu$ Pa (max. 28 dB(A))

#### Rapport S/B, réf. 1 kHz à 1 Pa (94 dB SPL) :

68 dB(A)

#### Gamme dynamique :

Typ. 97 dB

#### Niveau SPL max (crête) avant écrêtage :

138 dB

#### Tension d'alimentation (pour caractéristiques nominales) :

Systèmes HF : de 3 à 50 V via adaptateur DPA pour système HF  
ou tension fantôme 48 V  $\pm$ 4 V via adaptateur XLR DAD6001-BC

#### Connecteur :

MicroDot

#### Longueur du câble :

1,8 m

### Courbes de réponse en fréquence

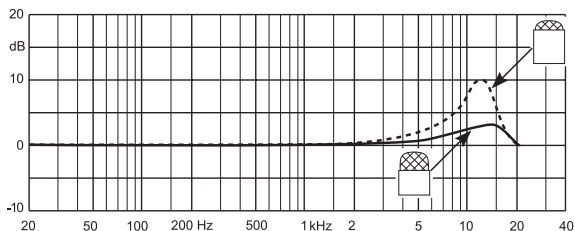

Dotted line is with high boost grid and solid line with soft boost grid.

Références :

● SCO63B00-H

● SCO63F00-H

### Courbes polaires

Directivité (fréquences normalisées)

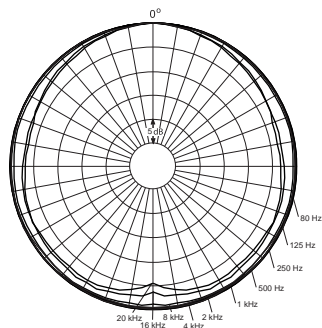

## 4061 Necklace – Microphone sur collier, Lo-Sens

Longueur 47 cm ou 53 cm



### Description

Le microphone sur collier d:screet™ 4061 Necklace Microphone est un choix sans risque dans les situations où une mise en place commode et une qualité sonore constante sont des critères essentiels. Il utilise notre légendaire capsule omnidirectionnelle miniature

d:screet™ 4061, fixée dans un collier en caoutchouc souple. Cette solution assure une mise en place rapide, reproductible et à la portée de tous. Conçu pour les non-techniciens, le d:screet™ 4061 Necklace est un choix parfait en reality show ou en conférence.

### Caractéristiques

**Directivité :**

Omnidirectionnelle

**Réponse en fréquence, ±2 dB :**

Grille "High Boost" : 20 Hz - 20 kHz, accentuation de 10 dB à 12 kHz

**Sensibilité, nominale, ±3 dB à 1 kHz :**

6 mV/Pa, soit -44 dB (réf. 1 V/Pa)

**Niveau de bruit équivalent, pond. A :**

Typ. 26 dB(A) réf. 20 µPa (max. 28 dB(A))

**Rapport S/B, réf. 1 kHz à 1 Pa (94 dB SPL) :**

68 dB(A)

**Gamme dynamique :**

Typ. 97 dB

**Niveau SPL max (crête) avant écrêtage :**

144 dB

**Tension d'alimentation (pour caractéristiques nominales) :**

Systèmes HF : de 5 à 50 V via adaptateur DPA pour système HF ou tension fantôme 48 V ±4 V via adaptateur XLR DAD6001-BC

**Connector**

MicroDot

**Longueur du câble :**

1,2 m

**Longueur du collier :**

47 cm ou 53 cm

### Courbes de réponse en fréquence

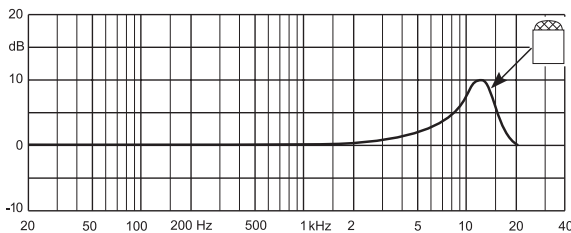

High boost grid.

Références :

- SCO61B00-N47    ● SCO61C00-N47    ○ SCO61W00-N47
- SCO61B00-N53    ● SCO61C00-N53    ○ SCO61W00-N53

### Courbes polaires

Directivité (fréquences normalisées)

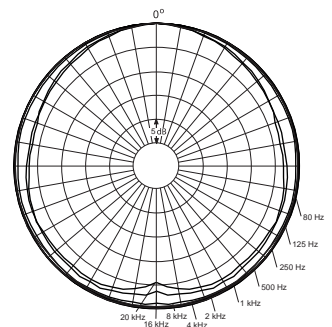

## 4071 – Microphone miniature omnidirectionnel, Low-Cut, avec bosse de présence



### Description

Le d:screet™ 4071 offre une bosse de présence ("Presence Boost") créée par pré-égalisation acoustique, parfaitement adaptée pour un port sur la poitrine (obligatoire lorsque le placement devant la bouche est impossible). Il donne des résultats exceptionnels sur la voix parlée ou chantée, en

termes de clarté et d'intelligibilité. Le d:screet™ 4071 est idéal pour les applications de reportage/commentaire, en téléconférence ou dans toute situation où il est impossible d'utiliser un ingénieur du son ou d'appliquer une égalisation électronique au signal.

### Caractéristiques

#### Directivité :

Omnidirectionnelle

#### Réponse en fréquence, ±2 dB :

100 Hz - 15 kHz, bosse de 5 dB de 4 à 6 kHz

#### Sensibilité, nominale, ±3 dB à 1 kHz :

6 mV/Pa, soit -44 dB (réf. 1 V/Pa)

#### Niveau de bruit équivalent, pond. A :

Typ. 26 dB(A) réf. 20 µPa (max. 28 dB(A))

#### Rapport S/B, réf. 1 kHz à 1 Pa (94 dB SPL) :

68 dB(A)

#### Gamme dynamique :

Typ. 97 dB

#### Niveau SPL max (crête) avant écrêtage :

144 dB

#### Tension d'alimentation (pour caractéristiques nominales) :

Systèmes HF : de 5 à 50 V via adaptateur DPA pour système HF  
ou tension fantôme 48 V ±4 V via adaptateur XLR DAD6001-BC

#### Connecteur :

MicroDot

#### Longueur du câble :

1,8 m

### Courbe de réponse en fréquence

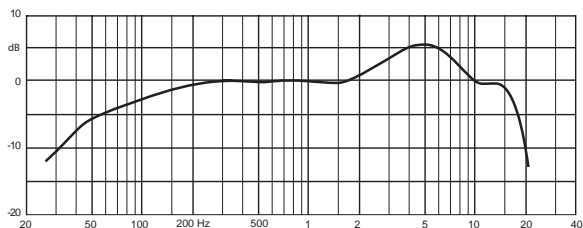

#### Références :

● SC4071-BM    ● SC4071-FM    ○ SC4071-WM

### Courbes polaires

Directivités (fréquences normalisées)

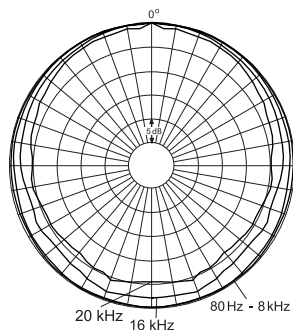

## Heavy Duty 4071 – Microphone miniature omnidirectionnel, Low-Cut, avec bosse de présence



### Description

Le d:screet™ Heavy Duty 4071 est conçu pour les situations où la sécurité d'utilisation prime sur la discrétion visuelle. Grâce à son intelligibilité élevée, il assure des résultats exceptionnels sur toutes les applications vocales exigeantes – un choix idéal pour toutes les applications de

reportage/documentaire exigeant un petit micro robuste, résistant aux changements de température extrêmes et à l'humidité. Ce microphone possède un corps en acier inoxydable, un câble épais (Ø 2,2 mm) et un dispositif de décharge de traction résistant.

### Caractéristiques

**Directivité :**

Omnidirectionnelle

**Réponse en fréquence, ±2 dB :**

100 Hz - 15 kHz, bosse de 5 dB de 4 à 6 kHz

**Sensibilité, nominale, ±3 dB à 1 kHz :**

6 mV/Pa, soit -44 dB (réf. 1 V/Pa)

**Niveau de bruit équivalent, pond. A :**

Typ. 26 dB(A) réf. 20 µPa (max. 28 dB(A))

**Rapport S/B, réf. 1 kHz à 1 Pa (94 dB SPL) :**

68 dB(A)

**Gamme dynamique :**

Typ. 97 dB

**Niveau SPL max (crête) avant écrêtage :**

144 dB

**Tension d'alimentation (pour caractéristiques nominales) :**

Systèmes HF : de 5 à 50 V via adaptateur DPA pour système HF ou tension fantôme 48 V ±4 V via adaptateur XLR DAD6001-BC

**Connecteur :**

MicroDot

**Longueur du câble :**

1,8 m

### Courbe de réponse en fréquence

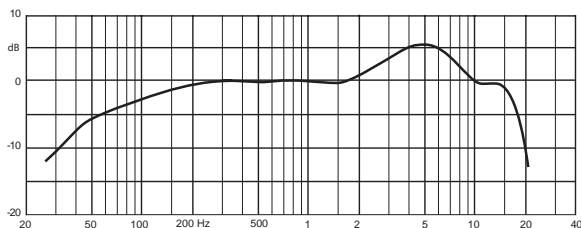

Références :

● SCO71B00-H    ● SCO71F00-H

### Courbes polaires

Directivités (fréquences normalisées)

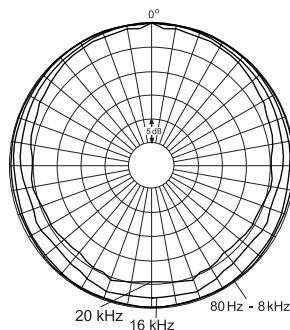



## 4080 – Microphone miniature cardioïde, cravate



### Description

Le d:screet™ 4080 est un microphone miniature monté sur clip, pour placement cravate. De directivité cardioïde, il assure une réjection efficace des sons hors axe ; sa sensibilité est élevée, et sa réponse en fréquence est optimisée afin d'obtenir une intelligibilité maximale sur la parole. Son

système de fixation unique en son genre est basé sur une rotule assurant une rotation facile, et intègre une suspension et une pince compatible avec les chemises boutonnées à gauche ou à droite. Le d:screet™ 4080 est livré avec deux bonnettes mousse : une noire et une blanche.

### Caractéristiques

#### Directivité :

Cardioïde

#### Réponse en fréquence, ± 2 dB :

250 Hz - 17 kHz, "Soft Boost" typ. 4 dB à 4 - 6 kHz (-5 dB à 100 Hz)

#### Sensibilité à 1 kHz, valeur nominale ±3 dB :

20 mV/Pa, soit -34 dB (réf. 1 V/Pa)

#### Niveau de bruit équivalent, pond. A :

Typ. 23 dB(A) réf. 20 µPa (max. 26 dB(A))

#### Rapport S/B, réf. 1 kHz à 1 Pa (94 dB SPL) :

Typ. 71 dB(A)

#### Gamme dynamique :

Typ. 100 dB

#### Niveau SPL max (crête) avant écrêtage :

134 dB

#### Tension d'alimentation (pour caractéristiques nominales) :

Systèmes HF : de 5 à 50 V via adaptateur DPA pour système HF ou tension fantôme 48 V ±4 V via adaptateur XLR DAD6001-BC

#### Connecteur :

MicroDot

#### Longueur câble :

1,2 m

### Courbe de réponse en fréquence

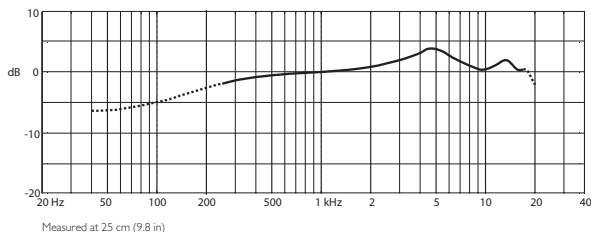

### Courbes polaires

Directivités (fréquences normalisées)

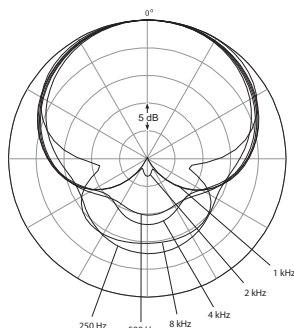

Référence :

● 4080-BM

## GMK 4060 – Kit microphone sur col de cygne



### Description

Ce kit se compose d'un microphone omnidirectionnel miniature d:screet™ 4060 en version Hi-Sens avec connecteur MicroDot, décharge de câble renforcée et col de cygne de 15,3 cm. Il est idéal pour capter des sons de niveau modéré, comme les dialogues en cinéma, quand le micro doit être dissimulé dans le décor pour capter le

son ambiant. Le micro d:screet™ 4060, Hi-Sens offre une qualité sonore détaillée, naturelle et très propre. Grâce à ses faibles dimensions, sa directivité omnidirectionnelle reste précise, ce qui dispense de viser directement la source sonore pour obtenir une captation de qualité. *Caractéristiques du microphone : voir page 12.*

### Composition du Kit

1 x d:screet™ SC4060 Microphone miniature omnidirectionnel  
1 x GM1600 Col de cygne pour d:screet™

1 x DAD6001-BC Adaptateur MicroDot vers XLR 3 points (P48) avec pince  
1 x DUA0560 Bonnettes mousse, noires, 5 pièces  
1 x DUA0578 Fixation col de cygne

Référence :

● GMK-SC4060

## GMK 4061 – Kit microphone sur col de cygne



### Description

Ce kit se compose d'un micro omnidirectionnel d:screet™ 4061 en version Lo-Sens avec connecteur MicroDot, décharge de traction du câble renforcée et col de cygne de 15,3 cm. Il est parfait pour la prise de son de proximité sur des instruments. Son col de cygne polyvalent assure un placement stable et reproductible.

Ce kit est compatible avec notre offre unique de clips pour instruments – vous pouvez choisir le mieux adapté à votre cas particulier. Grâce à cette solution, il est facile de détacher le microphone pour le repositionner ou le placer sur un autre instrument.

*Caractéristiques du microphone : voir page 13.*

### Composition du Kit

1 x d:screet™ 4061 Microphone omnidirectionnel miniature  
1 x GM1600 Col de cygne pour d:screet™  
1 x DAD6001-BC Adaptateur MicroDot vers XLR 3 points (P48) avec pince

1 x DUA0560 Bonnettes, noires, 5 pièces  
1 x DUA0578 Fixation col de cygne

Référence :

● GMK-SC4061



### Description

Le kit micro reportage/commentateur d:screet™ intègre une grille d'égalisation acoustique, idéale pour les applications de reportage/ commentaires, téléconférences et autres situations où aucune égalisation extérieure n'est accessible.

Il intègre trois supports/fixations, des bonnettes mousse et une bonnette à poils, pour une intégration sur différents types de vêtements, même dans des conditions difficiles. *Caractéristiques du microphone : voir page 20.*

### Composition du Kit

- 1 x d:screet™ 4071 Microphone omnidirectionnel miniature, Lo-Cut, avec bosse de présence
- 1 x DAD6024 Adaptateur avec atténuation dans le médium
- 1 x DMM0002-B Support broche double

- 1 x SCM0017-B Fixation pour micro miniature
- 1 x DUA0571 Bonnette à poils pour d:screet™ 4071, fourrure grise
- 1 x DUA0572 Grille anti-pop miniature pour d:screet™ 4071
- 1 x DUA0570 Jeu de bonnettes mousse, couleurs variées, 8 pièces

Référence :

● EMK-SC4071



### Description

Le kit micros "cinéma" d:screet™ est spécialement conçu pour les tournages cinéma ou télévision où discrétion et haute qualité sonore sont impératives. La grille à pré-égalisation acoustique du d:screet™ 4071 crée une bosse de présence optimisée pour compenser les pertes dues à une fixation du micro au niveau de la poitrine ou sous

les vêtements. Parmi les accessoires livrés : une bonnette à poils miniature, trois supports broche, une bonnette/grille miniature, trois types d'adhésif double face, adhésif miniature pour le micro et une pochette.

*Caractéristiques du microphone : voir page 20.*

### Composition du Kit

1 x d:screet™ 4071 Microphone omnidirectionnel miniature, Lo-Cut, avec bosse de présence

1 x ADH0002 Adhésif double face pour cache-micro miniature, 10 pièces

1 x ADH0005 Adhésif double face pour microphone, 10 pièces

1 x DMM0009 Cache pour microphone miniature d:screet™ 4071

1 x DUA0571 Bonnette à poils pour d:screet™ 4071, fourrure grise

1 x DUA0572 Grille anti-pop miniature pour d:screet™ 4071

Référence :

● FMK-SC4071





## IMK 4061 – Kit micro instrument



### Description

Le d:screet™ 4061 possède un son naturel, un faible bruit de fond, une sensibilité élevée et une excellente résolution. Il convient parfaitement aux instruments de niveau sonore faible à modéré, et possède la même signature sonore que le d:screet™ 4060, avec une meilleure tolérance aux niveaux élevés. Ce kit microphone complet propose un

adaptateur MicroDot vers XLR mâle, des supports pour instruments à cordes, des dispositifs de montage en surface universels, une fixation magnétique, des bonnettes, des grilles de protection modifiant la réponse en fréquence et une mallette de rangement.

*Caractéristiques du microphone : voir page 13.*

### Composition du Kit

- 1 × d:screet™ 4061 Microphone omnidirectionnel, Lo-Sens
- 1 × DAD6001-BC Adaptateur MicroDot / XLR 3 points (P48), avec pince ceinture
- 1 × DMM0002-B Support broche double

- 2 × Support microphone pour cordes, 5 pièces
- 1 × DMM0007 Support universel adhésif, 5 pièces
- 1 × DMM001 I-B Support magnétique, noir
- 1 × DUA0560B Bonnettes, noir, 5 pièces

Référence :

● IMK-SC4061



### Description

Le kit micro cravate d:screet™ se compose d'un microphone miniature d:screet™ 4060, d'une pince universelle et d'un adaptateur XLR DAD6001. Il est idéal en broadcast, en conférence/lecture publique... Le microphone est d'une grande discrétion visuelle ; il est livré avec une fixation maintenant une distance constante entre micro et

vêtements, ce qui évite tout bruit parasite. Il possède un angle de prise de son large, ce qui permet une grande latitude de placement. Le crochet arrière gère le passage du câble derrière les vêtements.

*Caractéristiques du microphone : voir page 12.*

### Composition du Kit

1 x d:screet™ 4060 Microphone omnidirectionnel avec câble 3 m  
1 x DAD6001-BC Adaptateur, MicroDot / XLR 3 points (P48) avec pince ceinture

1 x DMM0017-B/W Fixation micro miniature  
1 x DUA6001 Grille acoustique, Soft Boost  
1 x DUA6002 Grille acoustique, High Boost

Référence :

● LMK-SC4060-B

## SMK 4060 – Kit de microphones couple stéréo

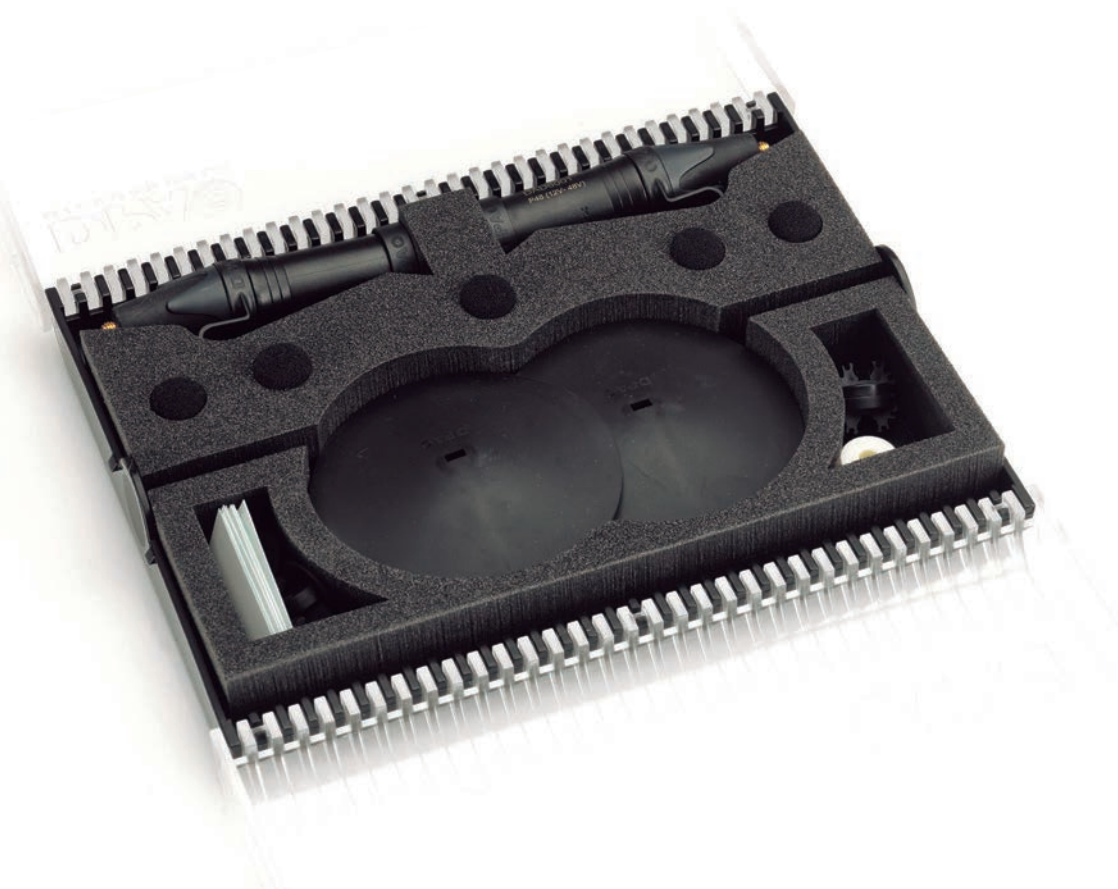

### Description

Ce kit de microphones d:screet™ pour prise de son stéréo offre la restitution détaillée et le faible niveau de bruit de fond du d:screet™ 4060 sous forme de couple stéréo apparié. Il inclut adaptateurs MicroDot / XLR mâle, dispositifs de

montage en surface universels, fixations magnétiques, bonnettes mousse, grilles acoustiques modifiant la courbe de réponse et une mallette de rangement.

*Caractéristiques du microphone : voir page 12.*

### Composition du Kit

2 x d:screet™ 4060 Microphones miniatures omnidirectionnels, Hi-Sens, noirs, câble de longueur 3 m  
2 x BLM6000-B Supports pour effet de surface (Boundary), noir  
2 x DAD6001-BC Adaptateurs MicroDot / XLR 3 points avec pince ceinture

2 x Supports microphone pour cordes  
1 x DMM0007 Support universel adhésif, 5 pièces  
2 x DMM0011-B Supports magnétiques, noir  
1 x DUA0560 Bonnettes, noir, 5 pièces

Référence :

● SMK-SC4060

## SMK 406 I – Kit de microphones couple stéréo

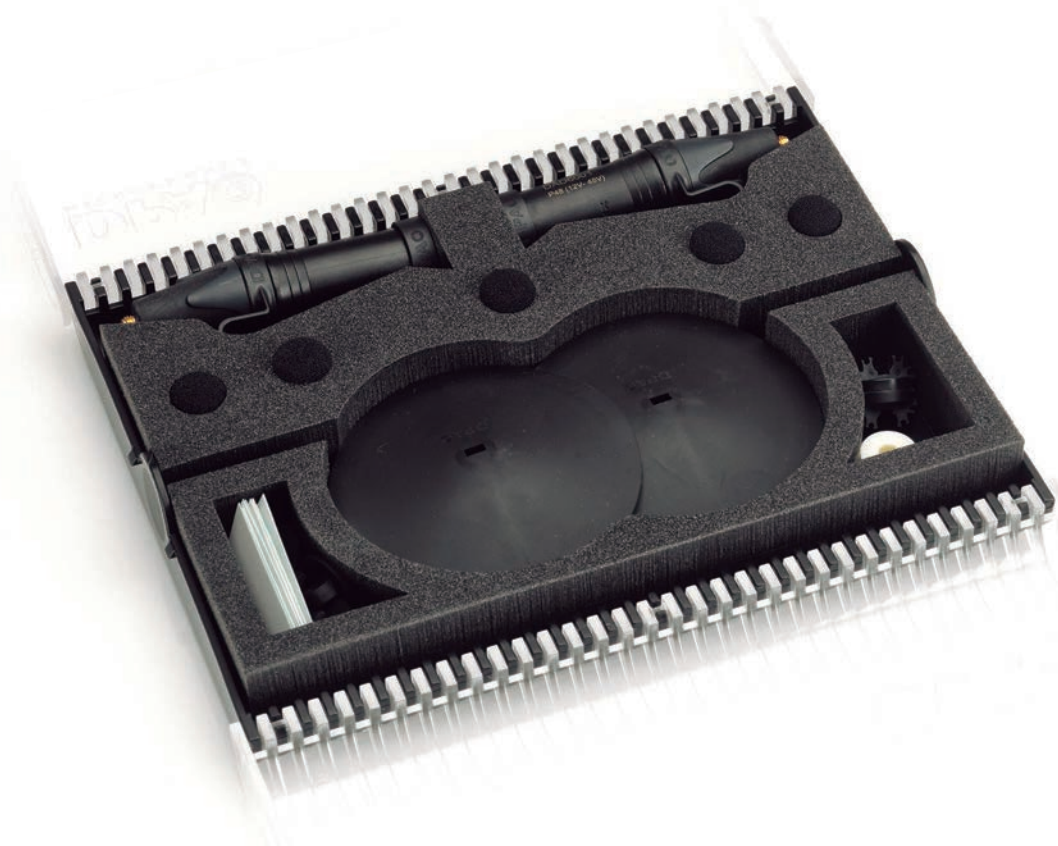

### Description

Ce kit de microphones d:screet™ pour prise de son stéréo offre la restitution détaillée et le faible niveau de bruit de fond du d:screet™ 406 I sous forme de couple stéréo apparié. Il inclut adaptateurs MicroDot vers XLR mâle, dispositifs

de montage en surface universels, fixations magnétiques, bonnettes mousse, grilles acoustiques modifiant la courbe de réponse et une mallette de rangement.

*Caractéristiques du microphone : voir page 13*

### Composition du Kit

2 x d:screet™ 406 I Microphones miniatures omnidirectionnels, Lo-Sens, noirs, câble de longueur 3 m  
2 x BLM6000-B Supports pour effet de surface (Boundary), noir  
2 x DAD6001-BC Adaptateurs MicroDot / XLR 3 points avec pince ceinture

2 x Supports microphone pour cordes  
1 x DMM0007 Support universel adhésif, 5 pièces  
2 x DMM001 I-B Supports magnétiques, noirs

Référence :

● SMK-SC406 I

## BLM4060 – Microphone à effet de surface (Boundary Layer)



### Description

Grâce à son élégance toute scandinave (acier inoxydable et caoutchouc noir), le microphone à effet de surface d:screet™ BLM4060 est une solution à poser sur table idéale en salle de réunion ou en conférence. Sa directivité omnidirectionnelle permet de capter les voix sur 360°, avec une excellente intelligibilité grâce à sa courbe de

réponse optimisée. Son principe de fonctionnement (effet de surface) crée un zoom acoustique, soit 3 dB de niveau de plus de son direct qu'avec une prise de son en champ diffus. Le d:screet™ BLM4060 est équipé d'un connecteur XLR ; il peut également s'utiliser sans fil, en choisissant un adaptateur dans la gamme DPA.

### Caractéristiques

#### Directivité :

Omnidirectionnelle, hémisphérique

#### Réponse en fréquence, ± 2 dB :

20 Hz - 14 kHz (avec une bosse de présence de 7 dB à 8 kHz)

#### Sensibilité, nominale, ±3 dB à 1 kHz :

20 mV/Pa à 1 kHz, soit -34 dB (réf. 1 V/Pa)

#### Niveau de bruit équivalent, pond. A :

Typ. 23 dB(A) réf. 20 µPa (max. 26 dB(A))

#### Rapport S/B, réf. 1 kHz à 1 Pa (94 dB SPL) :

71 dB

#### Gamme dynamique :

100 dB

#### Niveau SPL max (crête) avant écrêtage :

134 dB

#### Tension d'alimentation (pour caractéristiques nominales) :

Systèmes HF : de 5 à 50 V via adaptateur DPA pour système HF  
ou tension fantôme 48 V ±4 V via adaptateur XLR DAD6001-BC

#### Connecteur :

MicroDot ou XLR-3M

#### Longueur du câble :

3 m

### Courbe de réponse en fréquence

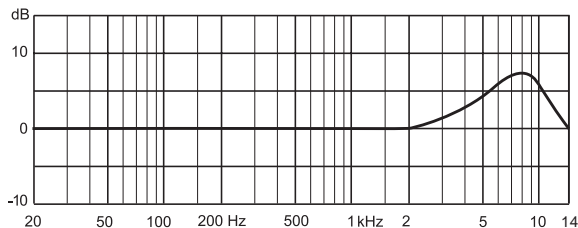

Référence :

● BLM4060



## 4098 – Microphone miniature pour suspension, supercardioïde

MicroDot : support 16 cm      XLR : support 20 cm



### Description

Les microphones miniatures supercardioïdes pour suspension d:screet™ donnent des résultats exceptionnels sur la prise de son de chœurs, d'ensembles instrumentaux et dans toute application où on doit allier invisibilité et qualité sonore. La version XLR est d'une grande robustesse, et assure une réjection extrêmement efficace

des perturbations HF. Le microphone est monté sur col de cygne, ce qui permet de l'orienter avec précision vers la source sonore à capter. La version MicroDot permet de travailler en HF, ou de gagner en discrétion visuelle, grâce aux adaptateurs et câbles MicroDot disponibles au catalogue DPA.

### Caractéristiques

#### Directivité :

Supercardioïde

#### Réponse en fréquence, ± 2 dB, distance 20 cm :

MicroDot : 100 Hz - 15 kHz, bosse de présence (3 dB) de 8 à 15 kHz

XLR : 100 Hz - 15 kHz, bosse de présence (3 dB) de 8 à 15 kHz et filtre coupe-bas du 2<sup>e</sup> ordre permanent à 80 Hz

#### Sensibilité à 1 kHz, valeur nominale ± 3 dB :

16 mV/Pa, soit -36 dB (réf. 1 V/Pa)

#### Niveau de bruit équivalent, pond. A :

Typ. 23 dB(A) réf. 20 µPa (max. 26 dB(A))

#### Rapport S/B (pond. A), réf. 1 kHz à 1 Pa (94 dB SPL) :

71 dB(A)

#### Gamme dynamique :

Typ. 102 dB

#### Niveau SPL max (crête) avant écrêtage :

135 dB

#### Tension d'alimentation (pour caractéristiques nominales) :

Systèmes HF : de 5 à 50 V via adaptateur DPA pour système HF

ou tension fantôme 48 V ± 4 V via adaptateur XLR DAD6001-BC

XLR-3M : tension fantôme 48 V ± 4 V

#### Connecteur :

MicroDot ou XLR-3M

### Courbe de réponse en fréquence

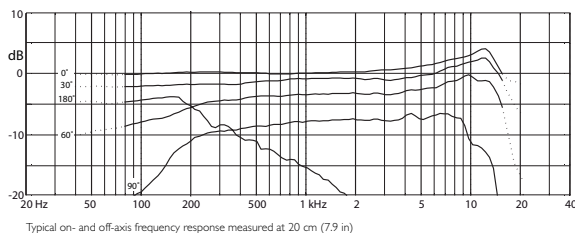

### Courbes polaires

Directivités (fréquences normalisées)

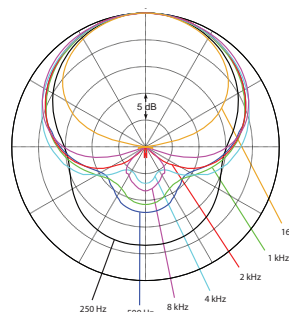

#### Références :

- SC4098-BX15 (XLR)
- SC4098-WX15 (XLR)
- SC4098-BM15 (MicroDot)
- SC4098-WM15 (MicroDot)



## 4098 – Microphone miniature supercardioïde, table ou pupitre

MicroDot : support 28 cm ou 43 cm      XLR : support 32 cm ou 47 cm



### Description

Les microphones miniature pour pupitre d:screet™ allient un son naturel et une grande élégance visuelle. Ils sont disponibles sur supports de longueurs standard, adaptables aux besoins en termes de longueur et de col de cygne. La version XLR est insensible aux perturbations HF

(liaison symétrique). Le micro est monté sur col de cygne, ce qui permet à l'utilisateur de viser précisément la source sonore. La version MicroDot permet de travailler en HF, ou de gagner en discrétion visuelle, grâce aux adaptateurs et câbles MicroDot disponibles au catalogue DPA.

### Caractéristiques

#### Directivité :

Supercardioïde

#### Réponse en fréquence, ±2 dB, distance 20 cm :

Version MicroDot : 80 Hz - 15 kHz, bosse de 3 dB à 8-15 kHz

Version XLR-M : 100 Hz - 15 kHz, bosse de 3 dB à 8-15 kHz et filtre coupe-bas du 2<sup>e</sup> ordre permanent à 80 Hz

#### Sensibilité à 1 kHz, valeur nominale ±3 dB :

16 mV/Pa, soit -36 dB (réf. 1 V/Pa)

#### Niveau de bruit équivalent, pond. A :

Typ. 23 dB(A) réf. 20 µPa (max. 26 dB(A))

#### Rapport S/B, réf. 1 kHz à 1 Pa (94 dB SPL) :

71 dB(A)

#### Gamme dynamique :

Typ. 102 dB

#### Niveau SPL max (crête) avant écrêtage :

135 dB

#### Tension d'alimentation (pour caractéristiques nominales) :

Version MicroDot : de 5 à 50 V via adaptateur DPA pour système HF

ou tension fantôme 48 V ±4 V via adaptateur XLR DAD6001-BC

Version XLR-3M : alimentation fantôme 48 V ±4 V

#### Connecteur :

MicroDot ou XLR-3M

### Courbe de réponse en fréquence

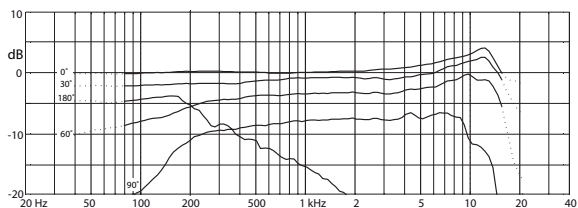

Typical on- and off-axis frequency response measured at 20 cm (7.9 in)

### Courbes polaires

Directivités (fréquences normalisées)

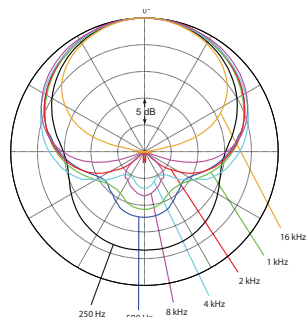

#### Références :

● SC4098-BX30 / SC4098-BX45 (XLR)

○ SC4098-WX30 / SC4098-WX45 (XLR)

● SC4098-BM30 / SC4098-BM45 (MicroDot)

○ SC4098-WM30 / SC4098-WM45 (MicroDot)

## 4098 – Microphone miniature supercardioïde, sur socle pour pose au sol

MicroDot ou XLR : support 77 cm ou 122 cm



### Description

Les microphones miniatures supercardioïdes d:screet™ sur socle pour pose au sol procurent un son linéaire et naturel, avec une grande élégance visuelle. Ils sont disponibles sur supports de longueurs standard, adaptables aux besoins en termes de longueur et de col de cygne. Le pied sur socle possède un look exclusif et élégant ; sa finition

noire est anti-reflets et le socle intègre une suspension. Cette conception unique en son genre permet d'utiliser un support de grande longueur, compatible avec une exploitation sur scène : il n'oscille pas, mais se stabilise rapidement après mise en place et orientation.

### Caractéristiques

#### Directivité :

Supercardioïde

#### Réponse en fréquence, $\pm 2$ dB, distance 20 cm :

Version MicroDot : 80 Hz - 15 kHz, bosse de 3 dB à 8-15 kHz

Version XLR-M : 100 Hz - 15 kHz, bosse de 3 dB à 8-15 kHz et filtre coupe-bas du 2<sup>e</sup> ordre permanent à 80 Hz

#### Sensibilité à 1 kHz, valeur nominale $\pm 3$ dB :

16 mV/Pa, soit -36 dB (réf. 1 V/Pa)

#### Niveau de bruit équivalent, pond. A :

Typ. 23 dB(A) réf. 20  $\mu$ Pa (max. 26 dB(A))

#### Rapport S/B, réf. 1 kHz à 1 Pa (94 dB SPL) :

71 dB(A)

#### Gamme dynamique :

Typ. 102 dB

#### Niveau SPL max (crête) avant écrêtage :

135 dB

#### Tension d'alimentation (pour caractéristiques nominales) :

Version MicroDot : de 5 à 50 V via adaptateur DPA pour système HF

ou tension fantôme 48 V  $\pm$  4 V via adaptateur XLR DAD6001-BC

Version XLR-3M : alimentation fantôme 48 V  $\pm$  4 V

#### Connecteur :

MicroDot ou XLR-3M

### Courbe de réponse en fréquence

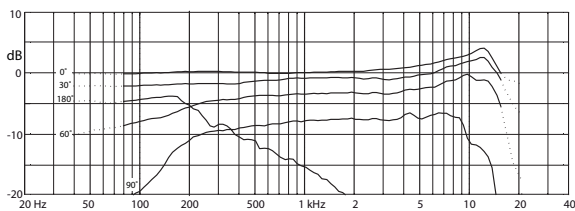

Références : 77 cm / 122 cm

● SC4098-BX75 / SC4098-BX120 (XLR) ● SC4098-BM75 / SC4098-BM120 (MicroDot)

Références avec socles :

● SC4098-BXFGS / SC4098-BXFJS(XLR)

### Courbes polaires

Directivités (fréquences normalisées)

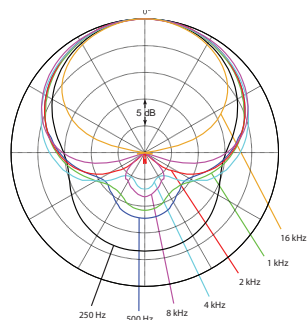

## 4098 – Solution microphone supercardioïde pour table

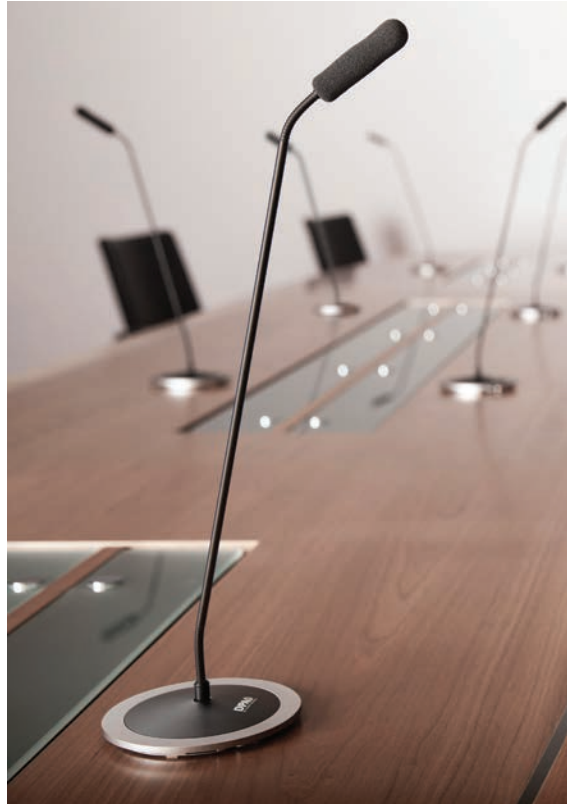

### Description

Solution complète de microphonie sur table, de directivité supercardioïde, idéale pour fixation définitive ou placement temporaire. Dans les salles de petites dimensions, un seul microphone suffit souvent à capter un son d'excellente qualité. Dans les locaux plus grands, il est possible d'utiliser plusieurs microphones d:screet™ 4098 supercardioïdes pour table afin de couvrir

parfaitement toutes les zones. La meilleure qualité audio est obtenue sur la base de "un pour un" : un microphone devant chaque personne. Grâce à son bruit de fond très faible et à sa sensibilité élevée, le d:screet™ 4098 assure le son le plus clair, transparent et naturel de tous les microphones miniatures disponibles sur le marché.

*Caractéristiques du microphone : voir page 34.*

### Composition du Kit

- 1 x d:screet™ 4098 Microphone supercardioïde pour pupitre, noir; support longueur 43 cm
- 1 x DM6000-BM / BU / BX Base microphone, noire
- 1 x DUA6021B Bague de verrouillage, noire

### Références :

- SCDM4098-BM45 (MicroDot)
- SCDM4098-BU45 (extrémités dénudées, P48)
- SCDM4098-BX45 (XLR, P48)

## 4098 – Solution microphone supercardioïde pour plafond



### Description

Une solution complète de microphonie au plafond ou au mur, de directivité supercardioïde, idéale pour un montage discret. La base du microphone s'adapte à la plupart des boîtiers électriques encastrés, ce qui garantit une installation facile. De plus, l'impressionnante réponse hors-axe du d:screet™ 4098 et son efficacité (rapport niveau de sortie/

distance) permet de couvrir une salle petite ou moyenne avec un ou quelques micros. Grâce à son bruit de fond très faible et à sa sensibilité élevée, le d:screet™ 4098 assure le son le plus clair, transparent et naturel de tous les microphones miniatures disponibles sur le marché.

*Caractéristiques du microphone : voir page 33.*

### Composition du Kit

- 1 x d:screet™ 4098 Microphone supercardioïde pour pupitre, blanc, support longueur 16 cm
- 1 x DM6000-WM1 / WU / WX Base microphone, blanche
- 1 x DUA6021W Bague de verrouillage, blanche

#### Références :

- SCDM4098-WM15 (MicroDot)
- SCDM4098-WU15 (extrémités dénudées, P48)
- SCDM4098-WX15 (XLR, P48)

## 4090 – Microphone omnidirectionnel, Hi-Sens, P48

## 4091 – Microphone omnidirectionnel, Lo-Sens, P48



### Description

Le microphone omnidirectionnel d:screet™ 4090 possède une réponse en fréquence extrêmement linéaire, réagit rapidement aux transitoires et convient parfaitement à la mesure et au calage de systèmes de sonorisation. Pour les applications impliquant des niveaux de pression sonore

élevés, la version d:screet™ 4091 offre 144 dB SPL avant écrêtage, ce qui en fait un excellent choix pour la prise de son de proximité sur un ampli de guitare, des cuivres ou une batterie. Il est livré avec une bonnette mousse et une pince micro.

### Caractéristiques

#### Directivité :

Omnidirectionnelle

#### Réponse en fréquence, ± 2 dB :

20 Hz - 20 kHz

#### Sensibilité, nominale, ± 3 dB à 1 kHz :

4090 : 20 mV/Pa, soit -34 dB ; 4091 : 6 mV/Pa, soit -44 dB (réf. 1 V/Pa)

#### Niveau de bruit équivalent, pond. A :

4090 : Typ. 23 dB(A), réf. 20 µPa (max. 26 dB(A))

4091 : Typ. 26 dB(A) réf. 20 µPa (max. 28 dB(A))

#### Rapport S/B (pond. A), réf. 1 kHz à 1 Pa (94 dB SPL) :

4090 : Typ. 71 dB(A) ; 4091 : Typ. 68 dB(A)

#### Gamme dynamique :

4090 : Typ. 100 dB ; 4091 : Typ. 97 dB

#### Niveau SPL max (crête) avant écrêtage :

4090 : 134 dB ; 4091 : 144 dB

#### Tension d'alimentation :

Alimentation fantôme 48 V ± 4 V

#### Connecteur :

XLR-3M

### Courbe de réponse en fréquence

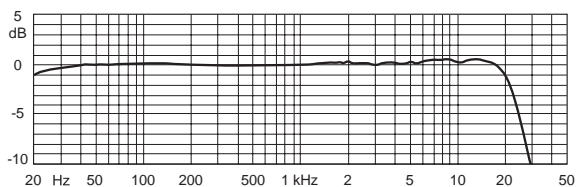

Typical on-axis frequency response in free field

### Courbes polaires

Directivités (fréquences normalisées)

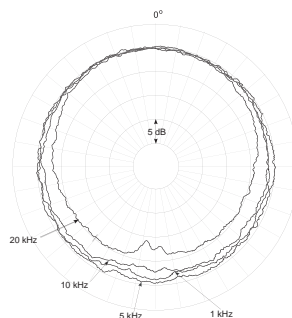





# d:fine™

## Tours d'oreille

Les tours d'oreille d:fine™ sont devenus un standard dans leurs domaines. Ils sont idéaux pour les chanteurs, les conférenciers, les acteurs les musiciens, les reporters et les animateurs exigeant une excellente qualité de restitution sur la voix, un grand confort, une mise en place facile et une discrétion visuelle optimale.

Les tours d'oreille d:fine™ sont disponibles en plusieurs couleurs, deux directivités et plusieurs longueurs de supports, en version 1 ou 2 oreilles. Les versions omni sont prévues pour les situations où une captation sur une grande largeur est essentielle, et où les bruits

hors axe ne constituent pas un problème. Les versions directionnelles assurent une réjection maximale des bruits latéraux, et une bonne focalisation sur la voix du porteur.

En broadcast, les tours d'oreille avec oreillette d:fine™ allient, en une même solution, des performances de prise de son sans compromis et une communication discrète très pratique. Comme pour tous les microphones DPA, différents adaptateurs et connecteurs sont disponibles, ce qui permet une utilisation avec les systèmes HF professionnels de toutes marques.



# d:fine™

## Tour d'oreille Slim omnidirectionnel, 1 oreille

Perche longueur 40 mm / 90 mm / 110 mm



### Description

Le tour d'oreille d:fine™ Slim omnidirectionnel allie précision, naturel et intelligibilité sur les voix. Son niveau maximal de pression sonore admissible est très élevé, ce qui en fait un choix parfait en broadcast, en live et en conférence. Pour adapter le tour d'oreille d:fine™ Slim à

un placement sur l'oreille droite ou gauche, il suffit de faire pivoter la perche sur le tour d'oreille. Ce tour d'oreille est livré avec sa perche, son câble et plusieurs accessoires (bonnettes, protection anti-maquillage).

### Caractéristiques

#### Directivité :

Omnidirectionnelle

#### Réponse en fréquence, $\pm 2$ dB :

20 Hz - 20 kHz avec légère accentuation de 3 dB entre 8 et 15 kHz

#### Sensibilité, nominale, $\pm 3$ dB à 1 kHz :

6 mV/Pa, soit -44 dB (réf. 1 V/Pa)

#### Niveau de bruit équivalent, pond. A :

Typ. 26 dB(A) réf. 20  $\mu$ Pa (max. 28 dB(A))

#### Rapport S/B (pond. A), réf. 1 kHz à 1 Pa (94 dB SPL) :

Typ. 68 dB(A)

#### Gamme dynamique :

Typ. 97 dB

#### Niveau SPL max (crête) avant écrêtage :

144 dB

#### Tension d'alimentation (pour performances nominales) :

5 V mini à 50 V maxi via adaptateur pour système HF DPA  
ou alim fantôme 48 V  $\pm$ 4 V avec adaptateur XLR DAD6001-BC

#### Connecteur :

MicroDot

#### Longueur câble :

1,25 m

### Courbe de réponse en fréquence

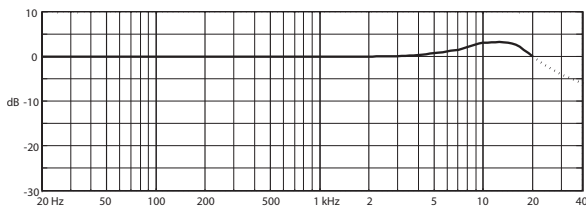

Références : 40 mm / 90 mm / 110 mm

● FIOB00-S / FIOB00-M / FIOB00 ● FIOC00-S / FIOC00-M / FIOC00 ● FIOF00-S / FIOF00-M / FIOF00

### Courbes polaires

Directivité (fréquences normalisées)

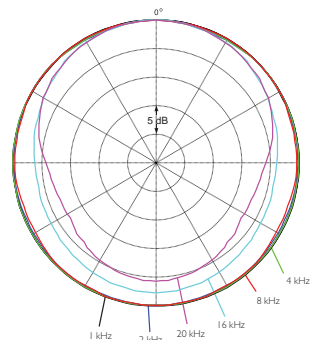

## Tour d'oreille Slim omnidirectionnel, 2 oreilles

Perche longueur 40 mm / 90 mm / 110 mm



### Description

Le tour d'oreille d:fine™ Slim omnidirectionnel allie précision, naturel et intelligibilité sur les voix. Son niveau maximal de pression sonore admissible est très élevé, ce qui en fait un choix parfait en broadcast, en live et en conférence. Grâce à son serre-tête souple et aux deux crochets d'oreille, le micro reste en place même lors des

mouvements les plus vigoureux. Il est facile de changer le câble et la longueur de la perche, qui se place côté gauche ou droit. Le tour d'oreille d:fine™ Slim omnidirectionnel est livré avec perche, câble et ses accessoires (bonnette, protection anti-maquillage).

### Caractéristiques

**Directivité :**

Omnidirectionnelle

**Réponse en fréquence, ±2 dB :**

20 Hz - 20 kHz avec légère accentuation de 3 dB entre 8 et 15 kHz

**Sensibilité, nominale, ±3 dB à 1 kHz :**

6 mV/Pa, soit -44 dB (réf. 1 V/Pa)

**Niveau de bruit équivalent, pond. A :**

Typ. 26 dB(A) réf. 20 µPa (max. 28 dB(A))

**Rapport S/B (pond. A), réf. 1 kHz à 1 Pa (94 dB SPL) :**

Typ. 68 dB(A)

**Gamme dynamique :**

Typ. 97 dB

**Niveau SPL max (crête) avant écrêtage :**

144 dB

**Tension d'alimentation (pour performances nominales) :**

5 V mini à 50 V maxi via adaptateur pour système HF DPA ou alim fantôme 48 V ±4 V avec adaptateur XLR DAD6001-BC

**Connecteur :**

MicroDot

**Longueur câble :**

1,25 m

### Courbe de réponse en fréquence

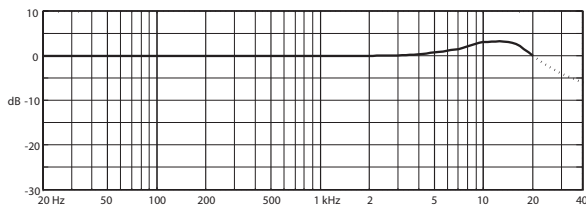

### Courbes polaires

Directivité (fréquences normalisées)

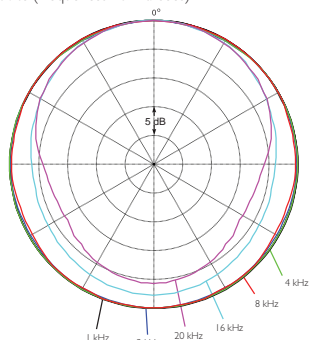

Références : 40 mm / 90 mm / 110 mm

● FIOB00-S2 / FIOB00-M2 / FIOB00-2   ● FIOC00-S2 / FIOC00-M2 / FIOC00-2   ● FIOF00-S2 / FIOF00-M2 / FIOF00-2

## Tour d'oreille Slim directionnel, 1 oreille

Perche longueur 100 mm ou 120 mm



### Description

Le tour d'oreille d:fine™ Slim directionnel 1 oreille offre naturel et intelligibilité sur la voix, et accepte des niveaux SPL très élevés. Il allie une atténuation efficace des bruits parasites et une grande facilité de placement : un excellent choix dans le cadre d'une utilisation en auditorium ou en

salle de conférence où règne un niveau sonore ambiant élevé. Pour placer le d:fine™ Slim sur l'oreille gauche ou droite, il suffit de faire pivoter la perche sur le crochet d'oreille. Le microphone est livré avec perche, câble et accessoires (bonnette, protection anti-maquillage).

### Caractéristiques

#### Directivité :

Cardioïde

#### Réponse en fréquence, ±2 dB :

100 Hz - 20 kHz avec légère accentuation de 3 dB entre 8 et 20 kHz

#### Sensibilité, nominale, ±3 dB à 1 kHz :

6 mV/Pa, soit -44 dB (réf. 1 V/Pa)

#### Niveau de bruit équivalent, pond. A :

Typ. 26 dB(A) réf. 20 µPa (max. 28 dB(A))

#### Rapport S/B (pond. A), réf. 1 kHz à 1 Pa (94 dB SPL) :

Typ. 68 dB(A)

#### Gamme dynamique :

Typ. 95 dB

#### Niveau SPL max (crête) avant écrêtage :

144 dB

#### Tension d'alimentation (pour performances nominales) :

5 V mini à 50 V maxi via adaptateur pour système HF DPA

ou alim fantôme 48 V ±4 V avec adaptateur XLR DAD6001-BC

#### Connecteur :

MicroDot

#### Longueur câble :

1,25 m

### Courbe de réponse en fréquence

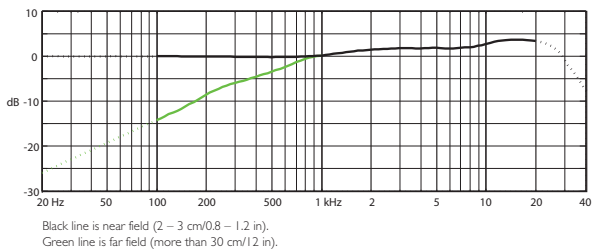

Références : 100 mm / 120 mm

● FIDB00-M / FIDB00 ● FIDC00-M / FIDC00 ● FIDF00-M / FIDF00

### Courbes polaires

Directivité (fréquences normalisées)

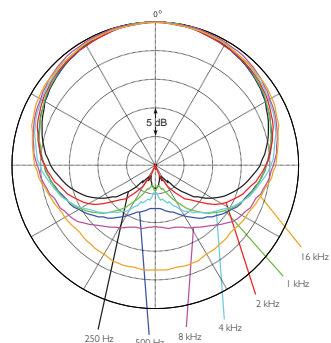



## Tour d'oreille Slim directionnel, 2 oreilles

Perche longueur 100 mm ou 120 mm



### Description

Le tour d'oreille d:fine™ Slim directionnel est parfait pour les spectacles se déroulant sur une scène bruyante. Il allie précision, naturel et intelligibilité sur la voix, atténue efficacement les bruits ambiants et encaisse des niveaux SPL très élevés. Grâce à son serre-tête souple et aux deux crochets d'oreille, le micro reste en place même lors des

mouvements les plus vigoureux. Il est facile de modifier le câble ou la longueur de la perche, qui se place à gauche ou à droite. Le tour d'oreille d:fine™ Slim directionnel est livré avec perche, câble et accessoires (bonnette, protection anti-maquillage).

### Caractéristiques

**Directivité :**

Cardioïde

**Réponse en fréquence, ±2 dB :**

100 Hz - 20 kHz avec légère accentuation de 3 dB entre 8 et 20 kHz

**Sensibilité, nominale, ±3 dB à 1 kHz :**

6 mV/Pa, soit -44 dB (réf. 1 V/Pa)

**Niveau de bruit équivalent, pond. A :**

Typ. 26 dB(A) réf. 20 µPa (max. 28 dB(A))

**Rapport S/B (pond. A), réf. 1 kHz à 1 Pa (94 dB SPL) :**

Typ. 68 dB(A)

**Gamme dynamique :**

Typ. 95 dB

**Niveau SPL max (crête) avant écrêtage :**

144 dB

**Tension d'alimentation (pour performances nominales) :**

5 V mini à 50 V maxi via adaptateur pour système HF DPA ou alim fantôme 48 V ±4 V avec adaptateur XLR DAD6001-BC

**Connecteur :**

MicroDot

**Longueur câble :**

1,25 m

### Courbe de réponse en fréquence

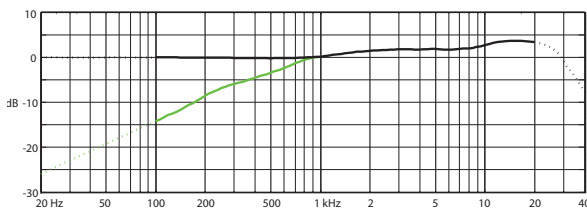

Black line is near field (2 – 3 cm/0,8 – 1,2 in).  
Green line is far field (more than 30 cm/12 in).

Références : 100 mm / 120 mm

- FIDB00-M2 / FIDB00-2
- FIDC00-M2 / FIDC00-2
- FIDF00-M2 / FIDF00-2

### Courbes polaires

Directivité (fréquences normalisées)

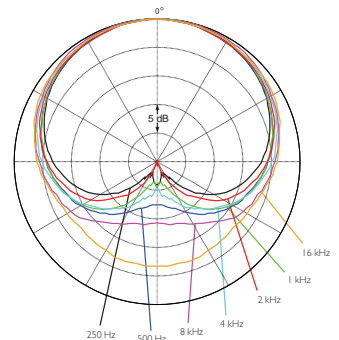

## Tour d'oreille 66 omnidirectionnel, 1 oreille

Perche longueur 90 mm ou 110 mm



### Description

Le tour d'oreille d:fine™ 66 omnidirectionnel 1 oreille se porte sur l'oreille droite ou gauche. Il est disponible en noir, marron ou beige, en deux longueurs de perche. Sa capsule est celle du classique DPA d:fine™ 4066, alliant transparence et réserve dynamique : son niveau de

sortie est parfaitement adapté à la sensibilité d'entrée de la plupart des émetteurs HF. Le tour d'oreille d:fine™ 66 omnidirectionnel est conçu pour résister à l'humidité ; il est livré avec une grille "Soft Boost" et cinq bonnettes. Une grille "High Boost" est disponible en option.

### Caractéristiques

#### Directivité :

Omnidirectionnelle

#### Réponse en fréquence, ±2 dB :

Grille "Soft Boost" : 20 Hz – 20 kHz, accentuation de 3 dB de 8 à 20 kHz.

#### Sensibilité, nominale, ±3 dB à 1 kHz :

6 mV/Pa, soit -44 dB (réf. 1 V/Pa)

#### Niveau de bruit équivalent, pond. A :

Typ. 26 dB(A) réf. 20 µPa (max. 28 dB(A))

#### Rapport S/B (pond. A), réf. 1 kHz à 1 Pa (94 dB SPL) :

68 dB (A)

#### Gamme dynamique :

Typ. 97 dB

#### Niveau SPL max (crête) avant écrêtage :

144 dB

#### Tension d'alimentation (pour performances nominales) :

5 V mini à 50 V maxi via adaptateur pour système HF DPA

ou alim fantôme 48 V ±4 V avec adaptateur XLR DAD6001-BC

#### Connecteur :

MicroDot

#### Longueur câble :

1,25 m

### Courbe de réponse en fréquence

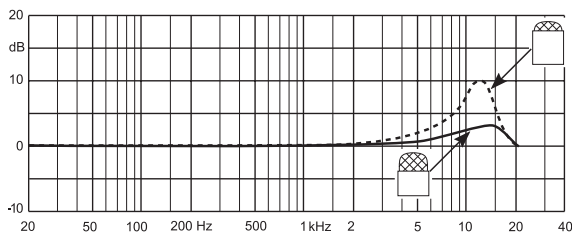

Dotted line is with high boost grid and solid line with soft boost grid.

### Courbes polaires

Directivité (fréquences normalisées)

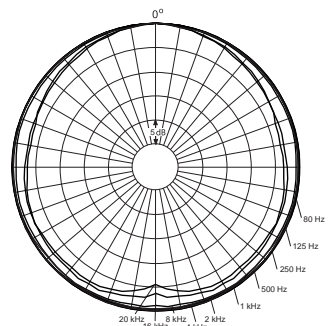

Références : 90 mm / 110 mm

● FIO66B00-M / FIO66B00    ● FIO66C00-M / FIO66C00    ● FIO66F00-M / FIO66F00

## Tour d'oreille 66 omnidirectionnel, 2 oreilles

Perche longueur 90 mm ou 110 mm



### Description

Parfait pour les artistes qui bougent beaucoup, le tour d'oreille d:fine™ 66 omnidirectionnel prend appui sur les deux oreilles. Solide et confortable, il est disponible en noir, marron ou chair. Sa capsule d:fine™ 4066 omnidirectionnelle est optimisée pour assurer une haute intelligibilité sur la voix, une faible distorsion et une bonne résistance à

l'humidité. Elle se monte sur une perche disponible en deux longueurs différentes. Conçu pour une utilisation professionnelle, le connecteur sépare le câble de la perche, ce qui permet de remplacer rapidement un câble ou un connecteur pour système HF défectueux. Une grille "High Boost" est disponible en option.

### Caractéristiques

#### Directivité :

Omnidirectionnelle

#### Réponse en fréquence, ±2 dB :

Grille "Soft Boost" : 20 Hz – 20 kHz, accentuation de 3 dB de 8 à 20 kHz.

#### Sensibilité, nominale, ±3 dB à 1 kHz :

6 mV/Pa, soit -44 dB (réf. 1 V/Pa)

#### Niveau de bruit équivalent, pond. A :

Typ. 26 dB(A) réf. 20 µPa (max. 28 dB(A))

#### Rapport S/B (pond. A), réf. 1 kHz à 1 Pa (94 dB SPL) :

68 dB (A)

#### Gamme dynamique :

Typ. 97 dB

#### Niveau SPL max (crête) avant écrêtage :

144 dB

#### Tension d'alimentation (pour performances nominales) :

5 V mini à 50 V maxi via adaptateur pour système HF DPA ou alim fantôme 48 V ±4 V avec adaptateur XLR DAD6001-BC

#### Connecteur :

MicroDot

#### Longueur câble :

1,25 m

### Courbe de réponse en fréquence

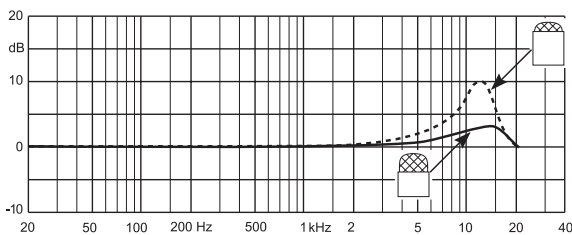

Dotted line is with high boost grid (optional) and solid line with soft boost grid.

### Courbes polaires

Directivité (fréquences normalisées)

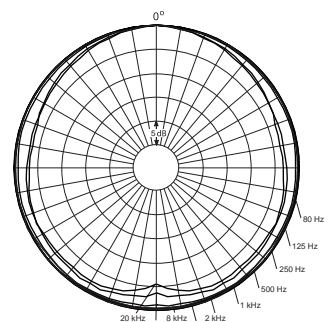

Références : 90 mm / 110 mm

● FIO66B00-M2 / FIO66B00-2 ● FIO66C00-M2 / FIO66C00-2 ● FIO66F00-M2 / FIO66F00-2

## Tour d'oreille 88 directionnel, 1 oreille

Perche longueur 100 mm ou 120 mm



### Description

Le tour d'oreille d:fine™ 88 directionnel 1 oreille est un choix parfait lorsque le bruit hors axe constitue un problème. Il est disponible en noir, marron ou chair, et allie un excellent confort et une discrétion optimale. Pour placer le micro à gauche ou à droite, il suffit de faire pivoter

la perche (100 ou 120 mm) du tour d'oreille. Sa capsule est optimisée pour une restitution de voix naturelle et d'une grande ouverture. Le tour d'oreille d:fine™ 88 possède une protection anti-maquillage et anti-humidité montée d'origine, il est livré avec 3 bonnettes en mousse.

### Caractéristiques

#### Directivité :

Cardioïde

#### Réponse en fréquence, ±2 dB :

100 Hz – 20 kHz (accentuation "Soft Boost" de 4 - 6 dB à 15 kHz)

#### Sensibilité, nominale, ±3 dB à 1 kHz :

6 mV/Pa, soit -44 dB (réf. 1 V/Pa)

#### Niveau de bruit équivalent, pond. A :

Typ. 26 dB(A) réf. 20 µPa (max. 28 dB(A))

#### Rapport S/B (pond. A), réf. 1 kHz à 1 Pa (94 dB SPL) :

68 dB (A)

#### Gamme dynamique :

Typ. 97 dB

#### Niveau SPL max (crête) avant écrêtage :

144 dB

#### Tension d'alimentation (pour performances nominales) :

5 V mini à 50 V maxi via adaptateur pour système HF DPA

ou alim fantôme 48 V ±4 V avec adaptateur XLR DAD6001-BC

#### Connecteur :

MicroDot

#### Longueur câble :

1,25 m

### Courbe de réponse en fréquence

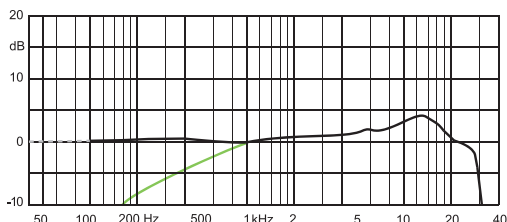

Black line is near field (2 – 3 cm/0.8 – 1.2 in).  
Green line is far field (more than 30 cm/12 in).

Références : 100 mm / 120 mm

● FID88B00-M / FID88B00 ● FID88C00-M / FID88C00 ● FID88F00-M / FID88F00

### Courbes polaires

Directivité (fréquences normalisées)

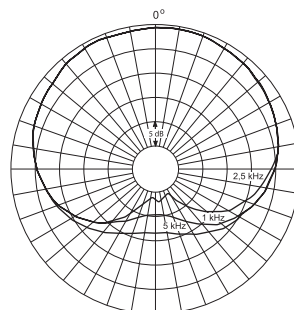

## Tour d'oreille 88 directionnel, 2 oreilles

Perche longueur 100 mm ou 120 mm



### Description

Conçu pour une utilisation sur des artistes énergiques dans des environnements acoustiques difficiles, le tour d'oreille d:fine™ 88 directionnel 2 oreilles est basé sur une capsule directionnelle DPA d:fine™ 4088, assurant une prise de son claire et naturelle sur la voix, ainsi qu'une excellente réjection des sons hors axe en milieu bruyant.

La perche peut se fixer côté gauche ou côté droit, et elle est disponible en couleur noire, marron ou chair. Le tour d'oreille est livré avec trois bonnettes mousse et une pince câble pour fixation sur les vêtements ou le costume de l'artiste.

### Caractéristiques

#### Directivité :

Cardioïde

#### Réponse en fréquence, ±2 dB :

100 Hz – 20 kHz (accentuation "Soft Boost" de 4 - 6 dB à 15 kHz)

#### Sensibilité, nominale, ±3 dB à 1 kHz :

6 mV/Pa, soit -44 dB (réf. 1 V/Pa)

#### Niveau de bruit équivalent, pond. A :

Typ. 26 dB(A) réf. 20 µPa (max. 28 dB(A))

#### Rapport S/B (pond. A), réf. 1 kHz à 1 Pa (94 dB SPL) :

68 dB (A)

#### Gamme dynamique :

Typ. 97 dB

#### Niveau SPL max (crête) avant écrêtage :

144 dB

#### Tension d'alimentation (pour performances nominales) :

5 V mini à 50 V maxi via adaptateur pour système HF DPA ou alim fantôme 48 V ±4 V avec adaptateur XLR DAD6001-BC

#### Connecteur :

MicroDot

#### Longueur câble :

1,25 m

### Courbe de réponse en fréquence

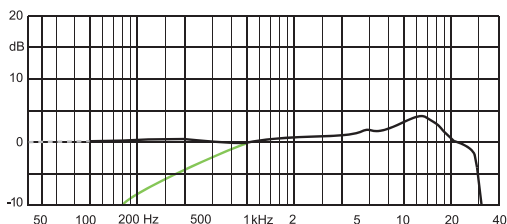

Black line is near field (2 – 3 cm/0.8 – 1.2 in).  
Green line is far field (more than 30 cm/12 in).

Références : 100 mm / 120 mm

● FID88B00-M2 / FID88B00-2 ● FID88C00-M2 / FID88C00-2 ● FID88F00-M2 / FID88F00-2

### Courbes polaires

Directivité (fréquences normalisées)

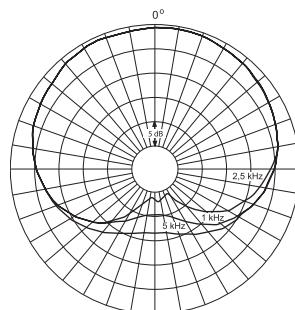

## Tour d'oreille Broadcast Slim avec oreillette, omnidirectionnel, 1 oreille, 1 oreillette



### Description

Les tours d'oreille d:fine™ assurent le son le plus clair, transparent et naturel du marché sur les voix. Le tour d'oreille d:fine™ Broadcast Slim avec oreillette combine cette exceptionnelle qualité de prise de voix avec une communication par écouteur plug intra très pratique.

La conception 1 oreille/1 oreillette s'adapte à tous. Le dispositif à ressort acier intègre le câble au tour d'oreille, pour une mise en place rapide et facile et un confort étonnant. Il suffit de faire pivoter la perche pour un placement sur l'oreille gauche ou droite.

### Caractéristiques

#### Directivité :

Omnidirectionnelle

#### Réponse en fréquence, ±2 dB :

20 Hz - 20 kHz avec accentuation "Soft Boost" de 3 dB de 8 à 15 kHz

#### Sensibilité micro nominale, ±3 dB à 1 kHz :

6 mV/Pa, soit -44 dB (réf. 1 V/Pa)

#### Niveau de bruit équivalent, pond. A :

Typ. 26 dB(A) réf. 20 µPa (max. 28 dB(A))

#### Niveau SPL max (côte) avant écrêtage :

144 dB

#### Tension d'alimentation (pour performances nominales) :

5 V mini à 50 V maxi via adaptateur pour système HF DPA  
ou alim fantôme 48 V ±4 V avec adaptateur XLR DAD6001-BC

#### Connecteurs :

Microphone : MicroDot

Oreillette : mini-jack stéréo 3,5 mm

(1 oreillette : Signal = pointe, 2 oreillettes : gauche = pointe, droit = anneau)

#### Oreillette

##### Type :

Plug intra dynamique, adaptateurs deux diamètres pour conduit oreille

##### Sensibilité :

107 dB SPL / 1 V

##### Impédance nominale :

18 Ω

### Courbe de réponse en fréquence

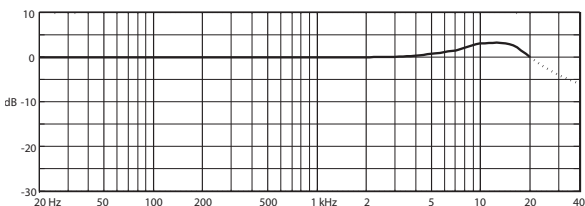

### Courbes polaires

Directivité (fréquences normalisées)

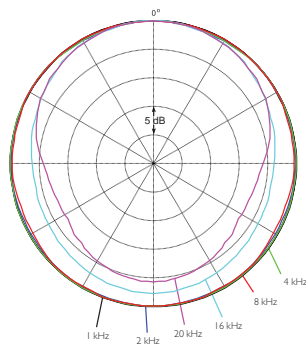

#### Références :

● FIOB00-IE1-B

● FIOF00-IE1-B



## Tour d'oreille Broadcast Slim avec oreillette, directionnel, 1 oreille, 1 oreillette



### Description

Les tours d'oreille d:fine™ assurent le son le plus clair, transparent et naturel du marché sur les voix. Le tour d'oreille d:fine™ Broadcast Slim avec oreillette combine cette exceptionnelle qualité de prise de voix avec une communication par écouteur plug intra très pratique.

La conception 1 oreille/1 oreillette s'adapte à tous. Le dispositif à ressort acier intègre le câble au tour d'oreille, pour une mise en place rapide et facile et un confort étonnant. Il suffit de faire pivoter la perche pour un placement sur l'oreille gauche ou droite.

### Caractéristiques

**Directivité :**

Cardioïde

**Réponse en fréquence, ±2 dB :**

100 Hz - 20 kHz avec accentuation "Soft Boost" de 3 dB de 8 à 20 kHz

**Sensibilité micro nominale, ±3 dB à 1 kHz :**

6 mV/Pa, soit -44 dB (réf. 1 V/Pa)

**Niveau de bruit équivalent, pond. A :**

Typ. 26 dB(A) réf. 20 µPa (max. 28 dB(A))

**Niveau SPL max (côte) avant écrêtage :**

144 dB

**Tension d'alimentation (pour performances nominales) :**

5 V mini à 50 V maxi via adaptateur pour système HF-DPA ou alim fantôme 48 V ±4 V avec adaptateur XLR DAD6001-BC

**Connecteurs :**

Microphone : MicroDot

Oreillette : mini-jack stéréo 3,5 mm

(1 oreillette : Signal = pointe, 2 oreillettes : gauche = pointe, droit = anneau)

**Oreillette**

**Type :**

Plug intra dynamique, adaptateurs deux diamètres pour conduit oreille

**Sensibilité :**

107 dB SPL / 1 V

**Impédance nominale :**

18 Ω

### Courbe de réponse en fréquence

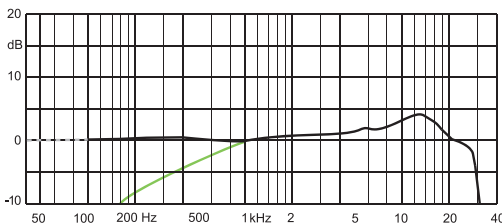

Black line is near field (2 – 3 cm/0.8 – 1.2 in).  
Green line is far field (more than 30 cm/12 in).

**Références :**

- FIDB00-IE1-B
- FIDF00-IE1-B

### Courbes polaires

Directivité (fréquences normalisées)

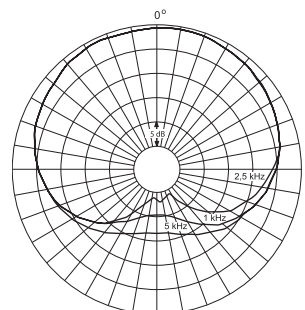

## Tour d'oreille Broadcast Slim avec oreillette, omnidirectionnel, 2 oreilles, 1 oreillette



### Description

Les tours d'oreille d:fine™ assurent le son le plus clair, transparent et naturel du marché sur les voix. Le tour d'oreille d:fine™ Broadcast Slim avec oreillette combine cette exceptionnelle qualité de prise de voix avec une communication par écouteur plug intra très pratique.

La conception 2 oreilles / 1 oreillette assure une excellente stabilité. Le dispositif à ressort acier intègre le câble au tour d'oreille, pour une mise en place rapide et facile et un confort étonnant.

### Caractéristiques

#### Directivité

Omnidirectionnelle

#### Réponse en fréquence, ±2 dB

20 Hz - 20 kHz avec accentuation "Soft Boost" de 3 dB de 8 à 15 kHz

#### Sensibilité micro nominale, ±3 dB à 1 kHz

6 mV/Pa, soit -44 dB (réf. 1 V/Pa)

#### Niveau de bruit équivalent, pond. A

Typ. 26 dB(A) réf. 20 µPa (max. 28 dB(A))

#### Niveau SPL max (côte) avant écrêtage

144 dB

#### Tension d'alimentation (pour performances nominales)

5 V mini à 50 V maxi via adaptateur pour système HF DPA  
ou alim fantôme 48 V ±4 V avec adaptateur XLR DAD6001-BC

#### Connecteurs

Microphone : MicroDot

Oreillette : mini-jack stéréo 3,5 mm

(1 oreillette : Signal = pointe, 2 oreillettes : gauche = pointe, droit = anneau)

#### Oreillette

##### Type

Plug intra dynamique, adaptateurs deux diamètres pour conduit oreille

##### Sensibilité

107 dB SPL / 1 V

##### Impédance nominale

18 Ω

### Courbe de réponse en fréquence

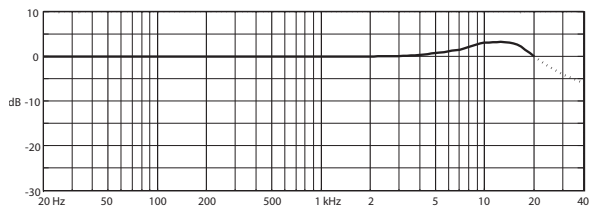

### Courbes polaires

Directivité (fréquences normalisées)

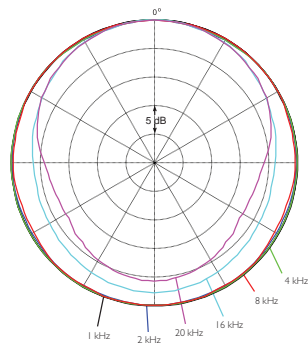

Références :

● FIO800-2-IE1-B

● FIOF00-2-IE1-B

## Tour d'oreille Broadcast 66 avec oreillette, omnidirectionnel, 2 oreilles, 1 oreillette



### Description

Les tours d'oreille d:fine™ assurent le son le plus clair, transparent et naturel du marché sur les voix. Le tour d'oreille d:fine™ Broadcast Slim avec oreillette combine cette exceptionnelle qualité de prise de voix avec une communication par écouteur plug intra très pratique.

La conception 2 oreilles / 1 oreillette assure une excellente stabilité. Le dispositif à ressort acier intègre le câble au tour d'oreille, pour une mise en place rapide et facile et un confort étonnant.

### Caractéristiques

#### Directivité

Omnidirectionnelle

#### Réponse en fréquence, ±2 dB

20 Hz - 20 kHz avec accentuation "Soft Boost" de 3 dB de 8 à 20 kHz

#### Sensibilité micro nominale, ±3 dB à 1 kHz

6 mV/Pa, soit -44 dB (réf. 1 V/Pa)

#### Niveau de bruit équivalent, pond. A

Typ. 26 dB(A) réf. 20 µPa (max. 28 dB(A))

#### Niveau SPL max (côte) avant écrêtage

144 dB

#### Tension d'alimentation (pour performances nominales)

5 V mini à 50 V maxi via adaptateur pour système HF DPA ou alim fantôme 48 V ±4 V avec adaptateur XLR DAD6001-BC

#### Connecteurs

Microphone : MicroDot

Oreillette : mini-jack stéréo 3,5 mm

(1 oreillette : Signal = pointe, 2 oreillettes : gauche = pointe, droit = anneau)

#### Oreillette

##### Type

Plug intra dynamique, adaptateurs deux diamètres pour conduit oreille

##### Sensibilité

107 dB SPL / 1 V

##### Impédance nominale

18 Ω

### Courbe de réponse en fréquence

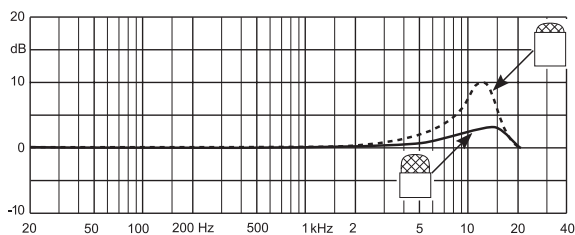

Dotted line is with high boost grid (optional) and solid line with soft boost grid.

### Courbes polaires

Directivité (fréquences normalisées)

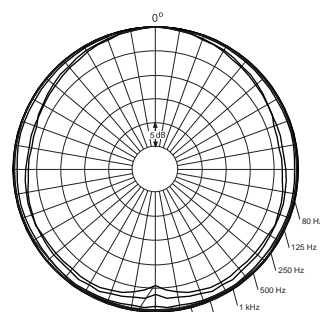

#### Références :

● FIO66B00-2-IE1-B

● FIO66F00-2-IE1-B

## Tour d'oreille Broadcast Slim avec oreillette, directionnel, 2 oreilles, 1 oreillette



### Description

Les tours d'oreille d:fine™ assurent le son le plus clair, transparent et naturel du marché sur les voix. Le modèle d:fine™ Broadcast Slim avec oreillette combine cette exceptionnelle qualité de prise de voix avec une communication par plug intra très pratique.

La conception 2 oreilles / 1 oreillette assure une excellente stabilité. Le dispositif à ressort acier intègre le câble au tour d'oreille, pour une mise en place rapide et facile et un confort étonnant. Parfait pour une utilisation dans des auditoriums ou des salles de conférence bruyantes.

### Caractéristiques

#### Directivité :

Directionnelle

#### Réponse en fréquence, ±2 dB :

100 Hz - 20 kHz avec accentuation "Soft Boost" de 3 dB de 8 à 20 kHz

#### Sensibilité micro nominale, ±3 dB à 1 kHz :

6 mV/Pa, soit -44 dB (réf. 1 V/Pa)

#### Niveau de bruit équivalent, pond. A :

Typ. 26 dB(A) réf. 20 µPa (max. 28 dB(A))

#### Niveau SPL max (côte) avant écrêtage :

144 dB

#### Tension d'alimentation (pour performances nominales) :

5 V mini à 50 V maxi via adaptateur pour système HF DPA  
ou alim fantôme 48 V ±4 V avec adaptateur XLR DAD6001-BC

#### Connecteurs

Microphone : MicroDot

Oreillette : mini-jack stéréo 3,5 mm

(1 oreillette : Signal = pointe, 2 oreillettes : gauche = pointe, droit = anneau)

#### Oreillette

##### Type :

Plug intra dynamique, adaptateurs deux diamètres pour conduit oreille

##### Sensibilité :

107 dB SPL / 1 V

##### Impédance nominale :

18 Ω

### Courbe de réponse en fréquence

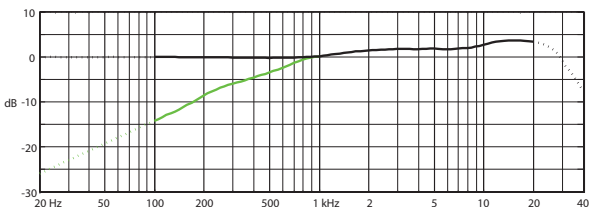

Black line is near field (2 – 3 cm/0.8 – 1.2 in).  
Green line is far field (more than 30 cm/12 in).

### Références :

● FIDB00-2-IE1-B

● FIDF00-2-IE1-B

### Courbes polaires

Directivité (fréquences normalisées)

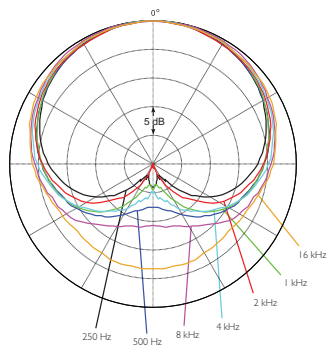

## Tour d'oreille Broadcast 88 avec oreillette, directionnel, 1 oreille, 1 oreillette



### Description

Les tours d'oreille d:fine™ assurent le son le plus clair, transparent et naturel du marché sur les voix. Le tour d'oreille d:fine™ avec oreillette combine cette exceptionnelle qualité de prise de voix avec une communication par plug intra très pratique.

La conception 1 oreille/1 oreillette s'adapte à toutes les oreilles. Notre dispositif à ressort acier intègre le câble au tour d'oreille, pour une mise en place rapide et facile et un confort étonnant. Il suffit de faire pivoter le support pour s'adapter à un placement sur l'oreille gauche ou droite.

### Caractéristiques

#### Directivité :

Cardioïde

#### Réponse en fréquence, ±2 dB :

100 Hz - 20 kHz avec accentuation "Soft Boost" de 4 - 6 dB à 15 kHz

#### Sensibilité micro nominale, ±3 dB à 1 kHz :

6 mV/Pa, soit -44 dB (réf. 1 V/Pa)

#### Niveau de bruit équivalent, pond. A :

Typ. 26 dB(A) réf. 20 µPa (max. 28 dB(A))

#### Niveau SPL max (côte) avant écrêtage :

144 dB

#### Tension d'alimentation (pour performances nominales) :

5 V mini à 50 V maxi via adaptateur pour système HF-DPA ou alim fantôme 48 V ±4 V avec adaptateur XLR DAD6001-BC

#### Connecteurs :

Microphone : MicroDot

Oreillette : mini-jack stéréo 3,5 mm

(1 oreillette : Signal = pointe, 2 oreillettes : gauche = pointe, droit = anneau)

#### Oreillette

##### Type :

Plug intra dynamique, adaptateurs deux diamètres pour conduit oreille

##### Sensibilité :

107 dB SPL / 1 V

##### Impédance nominale :

18 Ω

### Courbe de réponse en fréquence

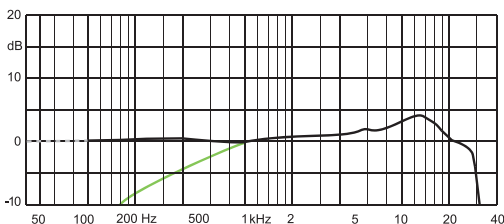

Black line is near field (2 – 3 cm/0.8 – 1.2 in).  
Green line is far field (more than 30 cm/12 in).

#### Références :

● FID88B00-IE1-B

● FID88F00-IE1-B

### Courbes polaires

Directivité (fréquences normalisées)

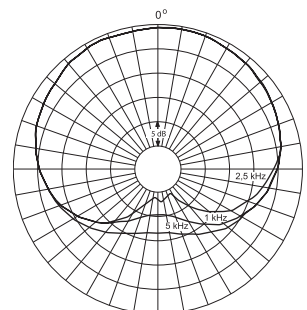

## Tour d'oreille Broadcast 88 avec oreillette, cardioïde, 2 oreilles, 1 oreillette



### Description

Les tours d'oreille d:fine™ assurent le son le plus clair, transparent et naturel du marché sur les voix. Le modèle d:fine™ Broadcast Slim avec oreillette combine cette exceptionnelle qualité de prise de voix avec une communication par plug intra très pratique. La conception 2 oreilles / 1 oreillette assure une excellente

stabilité. Le dispositif à ressort acier intègre le câble au tour d'oreille, pour une mise en place rapide et facile et un confort étonnant. Ce serre-tête est équipé de la capsule directionnelle DPA d:fine™ 4088, assurant une restitution claire et naturelle sur la voix et une excellente réjection des sons hors axe dans des environnements où le niveau SPL est élevé.

### Caractéristiques

#### Directivité :

Cardioïde

#### Réponse en fréquence, ±2 dB :

100 Hz - 20 kHz avec accentuation "Soft Boost" de 4 - 6 dB à 15 kHz

#### Sensibilité micro nominale, ±3 dB à 1 kHz :

6 mV/Pa, soit -44 dB (réf. 1 V/Pa)

#### Niveau de bruit équivalent, pond. A :

Typ. 26 dB(A) réf. 20 µPa (max. 28 dB(A))

#### Niveau SPL max (crête) avant écrêtage :

144 dB

#### Tension d'alimentation (pour performances nominales) :

5 V mini à 50 V maxi via adaptateur pour système HF DPA

ou alim fantôme 48 V ±4 V avec adaptateur XLR DAD6001-BC

#### Connecteurs :

Microphone : MicroDot

Oreillette : mini-jack stéréo 3,5 mm

(1 oreillette : Signal = pointe, 2 oreillettes : gauche = pointe, droit = anneau)

#### Oreillette

##### Type :

Plug intra dynamique, adaptateurs deux diamètres pour conduit oreille

##### Sensibilité :

107 dB SPL / 1 V

##### Impédance nominale :

18 Ω

### Courbe de réponse en fréquence

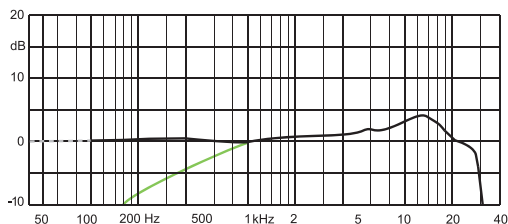

Black line is near field (2 – 3 cm/0,8 – 1,2 in).

Green line is far field (more than 30 cm/12 in).

### Courbes polaires

Directivité (fréquences normalisées)

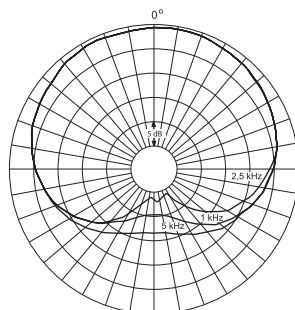

### Références :

● FID88B00-2-IE1-B

● FID88F00-2-IE1-B



## Tour d'oreille Broadcast Slim avec oreillette, omnidirectionnel, 2 oreilles, 2 oreillettes



### Description

Les tours d'oreille d:fine™ assurent le son le plus clair, transparent et naturel du marché sur les voix. Le modèle d:fine™ Broadcast Slim omni avec oreillette combine cette exceptionnelle qualité de prise de voix avec une communication par plug intra très pratique.

La conception 2 oreilles / 2 oreillettes permet une écoute de 2 canaux différents d'intercom ou d'un mix retour stéréo. Le dispositif à ressort acier intègre le câble au tour d'oreille, pour une mise en place rapide et facile et un confort étonnant, quelle que soit la taille des oreilles.

### Caractéristiques

#### Directivité :

Omnidirectionnelle

#### Réponse en fréquence, ±2 dB :

d:fine Omni : 20 Hz - 20 kHz avec "Soft Boost" de 3 dB de 8 à 15 kHz

#### Sensibilité micro nominale, ±3 dB à 1 kHz :

6 mV/Pa, soit -44 dB (réf. 1 V/Pa)

#### Niveau de bruit équivalent, pond. A :

Typ. 26 dB(A) réf. 20 µPa (max. 28 dB(A))

#### Niveau SPL max (crête) avant écrêtage :

144 dB

#### Tension d'alimentation (pour performances nominales) :

5 V mini à 50 V maxi via adaptateur pour système HF DPA  
ou alim fantôme 48 V ±4 V avec adaptateur XLR DAD6001-BC

#### Connectors

Microphone: MicroDot

Oreillette : mini-jack stéréo 3,5 mm

(1 oreillette : Signal = pointe, 2 oreillettes : gauche = pointe, droit = anneau)

#### Oreillette

##### Type :

Plug intra dynamique, adaptateurs deux diamètres pour conduit oreille

##### Sensibilité :

107 dB SPL / 1 V

##### Impédance nominale :

18 Ω

### Courbe de réponse en fréquence

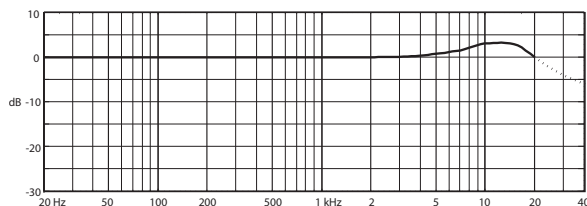

#### Références :

● FIOB00-2-IE2-B

● FIOF00-2-IE2-B

### Courbes polaires

Directivité (fréquences normalisées)

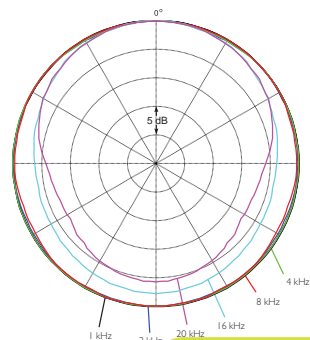

## Tour d'oreille Broadcast 66 avec oreillette, omnidirectionnel, 1 oreille, 1 oreillette



### Description

Ce tour d'oreille d:fine™ omni est optimisé pour une grande intelligibilité sur la voix. Il assure le son le plus clair, transparent et naturel du marché sur les voix. Les tours d'oreille d:fine™ Broadcast 66 combinent cette exceptionnelle qualité de prise de voix avec une communication par plug intra très pratique.

La conception 1 oreille/1 oreillette s'adapte à toutes les oreilles. Notre dispositif à ressort acier intègre le câble au tour d'oreille, pour une mise en place rapide et facile et un confort étonnant. Il suffit de faire pivoter le support pour s'adapter à un placement sur l'oreille gauche ou droite.

### Caractéristiques

#### Directivité :

Omnidirectionnelle

#### Réponse en fréquence, ±2 dB :

20 Hz - 20 kHz

#### Sensibilité micro nominale, ±3 dB à 1 kHz :

6 mV/Pa, soit -44 dB (réf. 1 V/Pa)

#### Niveau de bruit équivalent, pond. A :

Typ. 26 dB(A) réf. 20 µPa (max. 28 dB(A))

#### Niveau SPL max (crête) avant écrêtage :

144 dB

#### Tension d'alimentation (pour performances nominales) :

5 V mini à 50 V maxi via adaptateur pour système HF DPA  
ou alim fantôme 48 V ±4 V avec adaptateur XLR DAD6001-BC

#### Connecteurs :

Microphone : MicroDot

Oreillette : mini-jack stéréo 3,5 mm

(1 oreillette : Signal = pointe, 2 oreillettes : gauche = pointe, droit = anneau)

#### Oreillette

##### Type :

Plug intra dynamique, adaptateurs deux diamètres pour conduit oreille

##### Sensibilité :

107 dB SPL / 1 V

##### Impédance nominale :

18 Ω

### Courbe de réponse en fréquence

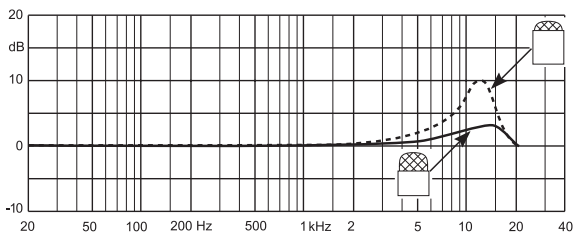

Dotted line is with high boost grid (optional) and solid line with soft boost grid.

### Courbes polaires

Directivité (fréquences normalisées)

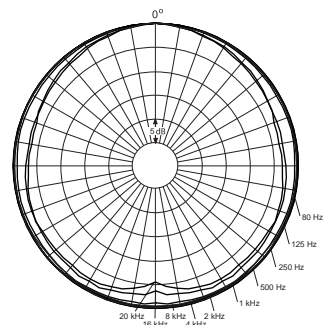

Référence :

FI066B00-IE1-B

## Tour d'oreille Broadcast 66 avec oreillette, omnidirectionnel, 2 oreilles, 2 oreillettes



### Description

Les tours d'oreille d:fine™ assurent le son le plus clair, transparent et naturel du marché sur les voix. Les tours d'oreille d:fine™ Broadcast 66 combinent cette exceptionnelle qualité de prise de voix avec une communication par plug intra très pratique.

La conception 2 oreilles / 2 oreillettes permet une écoute de 2 canaux différents d'intercom ou d'un mix retour stéréo. Le dispositif à ressort acier intègre le câble au tour d'oreille, pour une mise en place rapide et facile et un confort étonnant, quelle que soit la taille des oreilles.

### Caractéristiques

#### Directivité :

Omnidirectionnelle

#### Réponse en fréquence, ±2 dB :

20 Hz - 20 kHz avec accentuation "Soft Boost" de 3 dB de 8 à 20 kHz

#### Sensibilité micro nominale, ±3 dB à 1 kHz :

6 mV/Pa, soit -44 dB (réf. 1 V/Pa)

#### Niveau de bruit équivalent, pond. A :

Typ. 26 dB(A) réf. 20 µPa (max. 28 dB(A))

#### Niveau SPL max (crête) avant écrêtage :

144 dB

#### Tension d'alimentation (pour performances nominales) :

5 V mini à 50 V maxi via adaptateur pour système HF-DPA ou alim fantôme 48 V ±4 V avec adaptateur XLR DAD6001-BC

#### Connecteurs :

Microphone : MicroDot

Oreillette : mini-jack stéréo 3,5 mm

(1 oreillette : Signal = pointe, 2 oreillettes : gauche = pointe, droit = anneau)

#### Oreillette

##### Type :

Plug intra dynamique, adaptateurs deux diamètres pour conduit oreille

##### Sensibilité :

107 dB SPL / 1 V

##### Impédance nominale :

18 Ω

### Courbe de réponse en fréquence

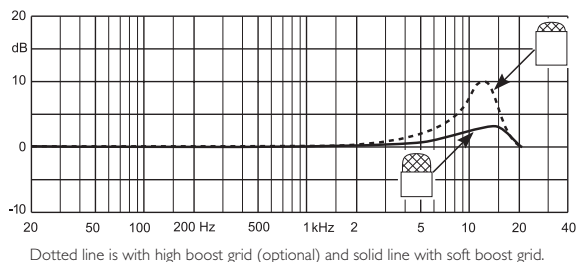

### Courbes polaires

Directivité (fréquences normalisées)

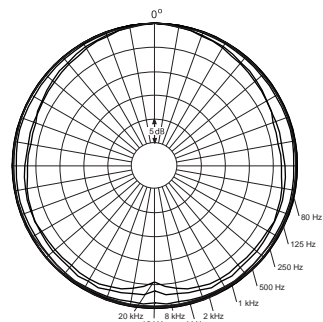

Référence :

FO66F00-IE2-B

## Tour d'oreille Broadcast Slim avec oreillette, cardioïde, 2 oreilles, 2 oreillettes



### Description

Les tours d'oreille d:fine™ assurent le son le plus clair, transparent et naturel du marché sur les voix. Le modèle d:fine™ Broadcast Slim cardioïde avec oreillette combine cette exceptionnelle qualité de prise de voix avec une communication par plug intra très pratique.

La conception 2 oreilles / 2 oreillettes permet une écoute de 2 canaux différents d'intercom ou d'un mix retours stéréo. Le dispositif à ressort acier intègre le câble au tour d'oreille, pour une mise en place rapide et facile et un confort étonnant, quelle que soit la taille des oreilles.

### Caractéristiques

#### Directivité :

Cardioïde

#### Réponse en fréquence, ±2 dB :

100 Hz - 20 kHz avec accentuation "Soft Boost" de 3 dB de 8 à 20 kHz

#### Sensibilité micro nominale, ±3 dB à 1 kHz :

6 mV/Pa, soit -44 dB (réf. 1 V/Pa)

#### Niveau de bruit équivalent, pond. A :

Typ. 28 dB(A) réf. 20 µPa (max. 30 dB(A)).

#### Niveau SPL max (crête) avant écrêtage :

144 dB

#### Tension d'alimentation (pour performances nominales) :

5 V mini à 50 V maxi via adaptateur pour système HF DPA  
ou alim fantôme 48 V ±4 V avec adaptateur XLR DAD6001-BC

#### Connecteurs :

Microphone : MicroDot

Oreillette : mini-jack stéréo 3,5 mm

(1 oreillette : Signal = pointe, 2 oreillettes : gauche = pointe, droit = anneau)

#### Oreillette

##### Type :

Plug intra dynamique, adaptateurs deux diamètres pour conduit oreille

##### Sensibilité :

107 dB SPL / 1 V

##### Impédance nominale :

18 Ω

### Courbe de réponse en fréquence

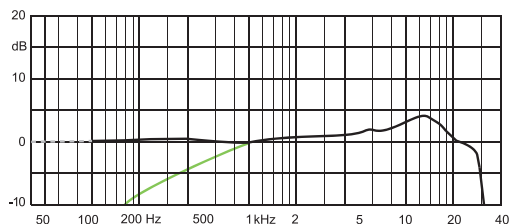

Black line is near field (2 – 3 cm/0.8 – 1.2 in).  
Green line is far field (more than 30 cm/12 in).

#### Références :

● FIDB00-2-IE2-B

● FIDF00-2-IE2-B

### Courbes polaires

Directivité (fréquences normalisées)

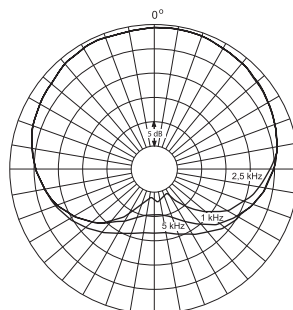

## Tour d'oreille Broadcast 88 avec oreillette, cardioïde, 2 oreilles, 2 oreillettes



### Description

Les tours d'oreille d:fine™ assurent le son le plus clair, transparent et naturel du marché sur les voix. Le modèle d:fine™ Broadcast 88 cardioïde avec oreillette combine cette exceptionnelle qualité de prise de voix avec une communication par plug intra très pratique. La conception 2 oreilles / 2 oreillettes permet une écoute de 2 canaux

différents d'intercom ou d'un mix retours stéréo. Ce serre-tête est équipé de la capsule directionnelle DPA d:fine™ 4088, assurant une excellente réjection des sons hors axe dans des environnements où le niveau SPL est élevé. Il est donc parfaitement adapté à une utilisation en auditorium ou en salle de conférence où le bruit de fond est important.

### Caractéristiques

#### Directivité :

Cardioïde

#### Frequency range, ±2 dB

100 Hz - 20 kHz avec accentuation "Soft Boost" de 4-6 dB à 15 kHz

#### Sensibilité micro nominale, ±3 dB à 1 kHz

6 mV/Pa, soit -44 dB (réf. 1 V/Pa)

#### Niveau de bruit équivalent, pond. A :

Typ. 26 dB(A) réf. 20 µPa (max. 28 dB(A))

#### Niveau SPL max (criste) avant écrêtage :

144 dB

#### Tension d'alimentation (pour performances nominales) :

5 V mini à 50 V maxi via adaptateur pour système HF DPA ou alim fantôme 48 V ±4 V avec adaptateur XLR DAD6001-BC

#### Connecteurs :

Microphone : MicroDot

Oreillette : mini-jack stéréo 3,5 mm

(1 oreillette : Signal = pointe, 2 oreillettes : gauche = pointe, droit = anneau)

#### Oreillette

##### Type :

Plug intra dynamique, adaptateurs deux diamètres pour conduit oreille

##### Sensibilité :

107 dB SPL / 1 V

##### Impédance nominale :

18 Ω

### Courbe de réponse en fréquence

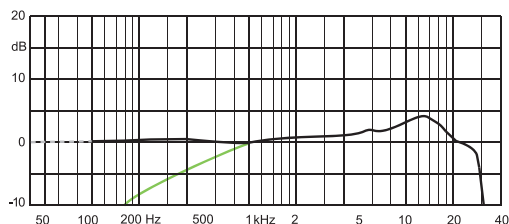

Black line is near field (2 – 3 cm/0.8 – 1.2 in).  
Green line is far field (more than 30 cm/12 in).

#### Références :

● FID88B00-2-IE2-B ● FID88F00-2-IE2-B

### Courbes polaires

Directivité (fréquences normalisées)

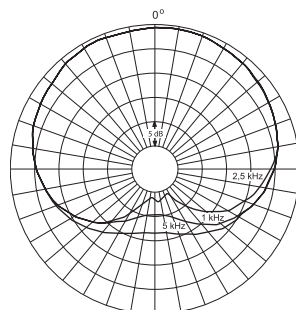

## Serre-tête omnidirectionnel 4066



### Description

D'une grande souplesse, le serre-tête omnidirectionnel d:fine™ 4066 est facile à régler. Il offre un son impeccable et une réserve dynamique étendue. Il est depuis des années le modèle préféré des professionnels du broadcast et de la comédie musicale (de Broadway au West End).

Ses utilisateurs peuvent en attendre une fiabilité absolue et une qualité constante, sous les conditions les plus rigoureuses, même dans l'humidité, quelle que soit la position du microphone (qui se monte indifféremment côté gauche ou côté droit).

### Caractéristiques

#### Directivité :

Omnidirectionnelle

#### Réponse en fréquence, ±2 dB :

Grille Soft Boost : 20 Hz - 20 kHz, accentuation de 3 dB de 8 à 20 kHz

Grille High Boost : 20 Hz - 20 kHz, accentuation de 10 dB à 12 kHz

#### Sensibilité micro nominale, ±3 dB à 1 kHz :

6 mV/Pa, soit -44 dB (réf. 1 V/Pa)

#### Niveau de bruit équivalent, pond. A :

Typ. 26 dB(A) réf. 20 µPa (max. 28 dB(A))

#### Rapport S/B (pond. A), réf. 1 kHz à 1 Pa (94 dB SPL) :

68 dB (A)

#### Gamme dynamique :

Typ. 97 dB

#### Niveau SPL max (crête) avant écrêtage :

144 dB

#### Tension d'alimentation (pour performances nominales) :

5 V mini à 50 V maxi via adaptateur pour système HF DPA

ou alim fantôme 48 V ±4 V avec adaptateur XLR DAD6001-BC

#### Connecteur :

MicroDot

#### Longueur du câble :

1,2 m

### Courbe de réponse en fréquence

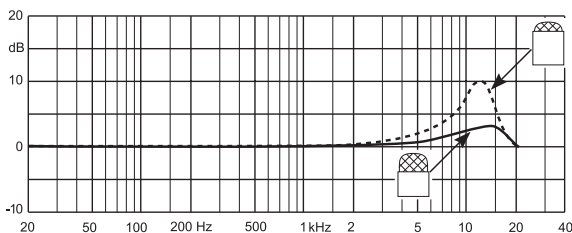

Dotted line is with high boost grid (optional) and solid line with soft boost grid.

### Courbes polaires

Directivité (fréquences normalisées)

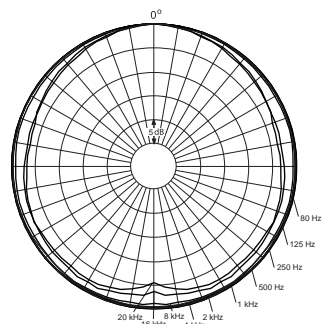

#### Références :

● 4066-B ● 4066-C ● 4066-F



## Serre-tête cardioïde 4088



### Description

Le serre-tête cardioïde d:fine™ 4088 assure un son ouvert et naturel ; il est idéal pour la voix parlée et chantée. La directivité du d:fine™ 4088 atténue efficacement les sources sonores distantes, ce qui est parfait pour les spectacles

vivants exigeants où le niveau de bruit ambiant et le Larsen constituent des problèmes. Le support du microphone se monte côté gauche ou côté droit.

### Caractéristiques

**Directivité :**

Cardioïde

**Réponse en fréquence, ±2 dB :**

100 Hz – 20 kHz (accentuation de 4 - 6 dB à 15 kHz)

**Sensibilité micro nominale, ±3 dB à 1 kHz :**

6 mV/Pa, soit -44 dB (réf. 1 V/Pa)

**Niveau de bruit équivalent, pond. A :**

Typ. 26 dB(A) réf. 20 µPa (max. 28 dB(A))

**Rapport S/B (pond. A), réf. 1 kHz à 1 Pa (94 dB SPL) :**

68 dB (A)

**Gamme dynamique :**

Typ. 97 dB

**Niveau SPL max (crête) avant écrêtage :**

144 dB

**Tension d'alimentation (pour performances nominales) :**

5 V mini à 50 V maxi via adaptateur pour système HF DPA ou alim fantôme 48 V ±4 V avec adaptateur XLR DAD6001-BC

**Connecteur :**

MicroDot

**Longueur du câble :**

1,2 m

### Courbe de réponse en fréquence

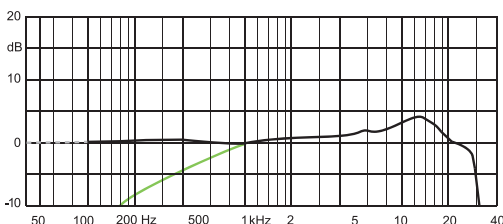

Black line is near field (2 – 3 cm/0.8 – 1.2 in).  
Green line is far field (more than 30 cm/12 in).

Références :

- 4088-B
- 4088-C
- 4088-F

### Courbes polaires

Directivité (fréquences normalisées)

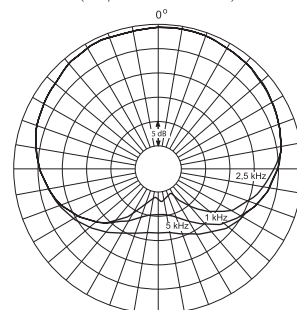

# d:vote™

## Microphones Instrument

La gamme de micros pour instruments d:vote™ a été conçue pour allier robustesse et discrétion. Optimisés pour la scène et le broadcast, ces micros possèdent des câbles solides et légers, conçus pour résister aux rigueurs d'une utilisation quotidienne. Les cols de cygne intégrés assurent un montage facile et reproductible.

Les capsules supercardioïdes des micros d:vote™ assurent une excellente réjection des sons hors axe, et elles possèdent des bonnettes intégrées, autorisant l'utilisation dans des environnements turbulents. Les d:vote™ 4099 Instrument sont équipés d'une suspension efficace assurant une excellente isolation des bruits de manipulation et des bruits parasites graves ambiants.

Les micros de cette gamme sont livrés sous forme d'ensembles complets, conçus pour les applications rock ou classiques, en fonction de vos besoins. Par exemple, le d:vote™ 4099V est conçu pour une mise en place sur le corps d'un violon, tandis que le couple d:vote™ 4099P se "colle" magnétiquement au cadre d'un piano. Vous pouvez aussi utiliser d'autres dispositifs de montage universels, pour la prise de son d'autres instruments du groupe ou de l'orchestre.

La gamme d:vote™ est également disponible sous forme de kits tournée avec accessoires, adaptés au classique ou au rock, pour les ingénieurs du son free-lance et les salles de spectacle vivant.



## 4099A – 4099A Clips micros stéréo pour accordéon



### Description

Le système de prise de son stéréo pour accordéon d:vote™ assure une isolation élevée par rapport aux autres instruments sur scène. Les deux microphones possèdent une directivité supercardioïde, pour une meilleure insensibilité au Larsen. Ils offrent un son extrêmement naturel, et gèrent sans problème la gamme dynamique

étendue de l'accordéon, donnant un son stéréo propre, transparent et réaliste. Le système complet se compose d'une paire de micros d:vote™ appariés en sensibilité, montés sur col de cygne. Les pinces peuvent se fixer à l'instrument de façon définitive (par vis) ou provisoire (ruban adhésif).

### Caractéristiques

#### Directivité :

Supercardioïde

#### Réponse en fréquence, ± 2 dB, distance 20 cm :

80 Hz - 15 kHz, légère bosse de 2 dB de 10 à 12 kHz

#### Sensibilité à 1 kHz, valeur nominale ±3 dB :

6 mV/Pa, soit -44 dB (réf. 1 V/Pa)

#### Niveau de bruit équivalent, pond. A :

Typ. 23 dB(A) réf. 20 µPa (max. 26 dB(A))

#### Rapport S/B (pond. A), réf. 1 kHz à 1 Pa (94 dB SPL) :

Typ. 71 dB (A)

#### Gamme dynamique :

Typ. 100 dB

#### Niveau SPL max (crête) avant écrêtage :

142 dB

#### Tension d'alimentation :

5 V mini, via adaptateur pour systèmes HF DPA

Alimentation fantôme (48 ± 4 V) avec adaptateur XLR DAD6001-BC

#### Connecteur :

MicroDot/XLR 3 points

#### Longueur du câble :

1,8 m

### Courbes de réponse en fréquence

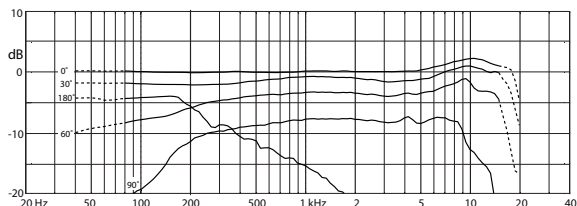

Typical on- and off-axis frequency of d:vote™ at 20 cm (7.9 in) distance

Référence :

● VO4099A

### Courbes polaires

Directivités (fréquences normalisées)

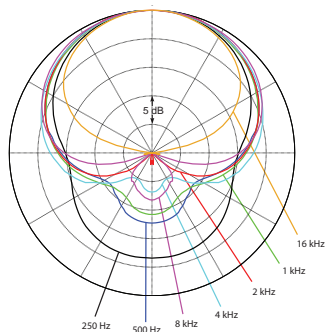

## 4099B – Clip micro pour contrebasse



### Description

Parfait en concert ou en enregistrement live sur la contrebasse, le d:vote™ 4099B offre un son bien plus naturel qu'un micro interne ou un capteur de contact. Il gère la gamme dynamique étendue de l'instrument, en respectant les détails sonores les plus subtils. Le d:vote™ 4099B possède une directivité supercardioïde pour une

meilleure insensibilité au Larsen. Il se démonte et se déplace facilement, et un col de cygne/rallonge optionnel permet de le placer bien en face des ouïes de l'instrument. Le d:vote™ 4099B utilise un connecteur XLR standard, et il est compatible avec pratiquement tous les systèmes HF. Il est livré avec un câble renforcé, d'un diamètre de 2,2 mm.

### Caractéristiques

**Directivité :**

Supercardioïde

**Réponse en fréquence, ± 2 dB, distance 20 cm :**

80 Hz - 15 kHz, légère bosse de 2 dB de 10 à 12 kHz

**Sensibilité à 1 kHz, valeur nominale ±3 dB :**

6 mV/Pa, soit -44 dB (réf. 1 V/Pa)

**Niveau de bruit équivalent, pond. A :**

Typ. 23 dB(A) réf. 20 µPa (max. 26 dB(A))

**Rapport S/B (pond. A), réf. 1 kHz à 1 Pa (94 dB SPL) :**

Typ. 71 dB (A)

**Gamme dynamique :**

Typ. 100 dB

**Niveau SPL max (crête) avant écrêtage :**

142 dB

**Tension d'alimentation :**

5 V mini, via adaptateur pour systèmes HF DPA

Alimentation fantôme (48 ± 4 V) avec adaptateur XLR DAD6001-BC

**Connecteur :**

MicroDot/XLR 3 points

**Longueur du câble :**

1,8 m

### Courbes de réponse en fréquence

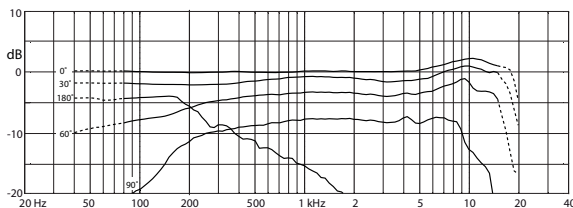

Typical on- and off-axis frequency of d:vote™ at 20 cm (7.9 in) distance

Référence :

● VO4099B

### Courbes polaires

Directivités (fréquences normalisées)

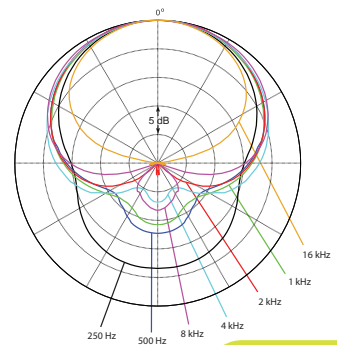

## 4099C – Clip micro pour violoncelle



### Description

Optimisé pour le violoncelle, le d:vote™ 4099C est idéal en sonorisation comme en enregistrement. Il respecte toute la gamme dynamique de l'instrument et ses détails les plus subtils. Sa directivité supercardioïde est régulière à toutes les fréquences, et assure une bonne immunité au

Larsen. Le col de cygne fourni (avec rallonge optionnelle) permettent un placement stable, souple et reproductible. Le d:vote™ 4099C est équipé d'un câble détachable fin, facile à cacher ; un câble renforcé de 2,2 mm de diamètre, est disponible pour une utilisation en sonorisation.

### Caractéristiques

#### Directivité :

Supercardioïde

#### Réponse en fréquence, ± 2 dB, distance 20 cm :

80 Hz - 15 kHz, légère bosse de 2 dB de 10 à 12 kHz

#### Sensibilité à 1 kHz, valeur nominale ±3 dB :

6 mV/Pa, soit -44 dB (réf. 1 V/Pa)

#### Niveau de bruit équivalent, pond. A :

Typ. 23 dB(A) réf. 20 µPa (max. 26 dB(A))

#### Rapport S/B (pond. A), réf. 1 kHz à 1 Pa (94 dB SPL) :

Typ. 71 dB (A)

#### Gamme dynamique :

Typ. 100 dB

#### Niveau SPL max (crête) avant écrêtage :

142 dB

#### Tension d'alimentation :

5 V mini, via adaptateur pour systèmes HF DPA

Alimentation fantôme (48 ± 4 V) avec adaptateur XLR DAD6001-BC

#### Connecteur :

MicroDot/XLR 3 points

#### Longueur du câble :

1,8 m

### Courbes de réponse en fréquence

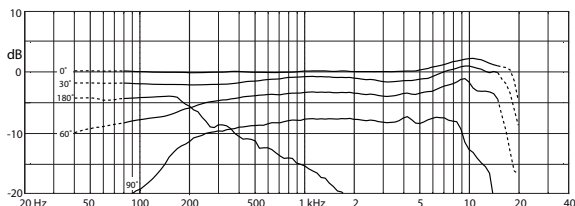

Typical on- and off-axis frequency of d:vote™ at 20 cm (7.9 in) distance

Référence :

● VO4099C

### Courbes polaires

Directivités (fréquences normalisées)

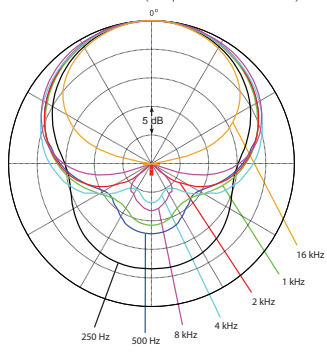

## 4099CM – Clip micro avec fixation-pince universelle



### Description

Le clip micro d:vote™ 4099CM avec fixation-pince universelle est conçu en tant que solution souple et facile à monter, rapide à déplacer. Équipée d'un ressort puissant, la fixation se pince sur toute surface ou instrument (y compris saxophones et cuivres). Le col de cygne s'adapte à toutes les situations, et assure un placement stable et

reproductible. Les micros s'enlèvent facilement de la pince, se replacent ou se montent sur un autre instrument. Le système de fixation est conçu pour ne jamais abîmer ou rayer la finition de votre instrument. D'une conception très souple, la fixation offre de nombreuses possibilités de montage et d'orientation.

### Caractéristiques

**Directivité :**

Supercardiode

**Réponse en fréquence, ± 2 dB, distance 20 cm :**

80 Hz - 15 kHz, légère bosse de 2 dB de 10 à 12 kHz

**Sensibilité à 1 kHz, valeur nominale ±3 dB :**

6 mV/Pa, soit -44 dB (réf. 1 V/Pa)

**Niveau de bruit équivalent, pond. A :**

Typ. 23 dB(A) réf. 20 µPa (max. 26 dB(A))

**Rapport S/B (pond. A), réf. 1 kHz à 1 Pa (94 dB SPL) :**

Typ. 71 dB (A)

**Gamme dynamique :**

Typ. 100 dB

**Niveau SPL max (crête) avant écrêtage :**

142 dB

**Tension d'alimentation :**

5 V mini, via adaptateur pour systèmes HF DPA

Alimentation fantôme (48 ± 4 V) avec adaptateur XLR DAD6001-BC

**Connecteur :**

MicroDot/XLR 3 points

**Longueur du câble :**

1,8 m

### Courbes de réponse en fréquence

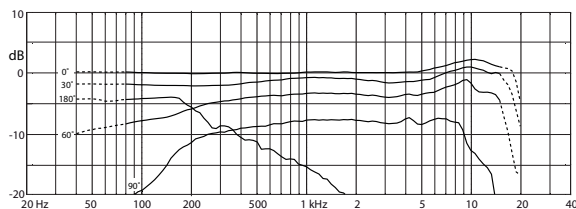

Typical on- and off-axis frequency of d:vote™ at 20 cm (7.9 in) distance

Référence :

● VO4099CM

### Courbes polaires

Directivités (fréquences normalisées)

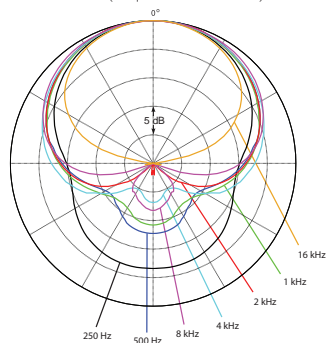



## 4099D – Clip micro pour batterie



### Description

Spécifiquement conçu pour une utilisation sur des instruments de niveau sonore élevé, le d:vote™ 4099D respecte toute la dynamique et la qualité sonore de la batterie et des percussions. Son système de fixation par pince et son col de cygne intégré assurent un placement

rapide, stable et reproductible, selon des angles différents. La capsule accepte jusqu'à 152 dB SPL, avec un parfait respect des transitoires et du spectre de l'instrument. Le câble détachable livré avec le d:vote™ 4099D est un modèle renforcé, d'un diamètre de 2,2 mm.

### Caractéristiques

#### Directivité :

Supercardiode

#### Réponse en fréquence, $\pm 2$ dB, distance 20 cm :

80 Hz - 15 kHz, légère bosse de 2 dB de 10 à 12 kHz

#### Sensibilité à 1 kHz, valeur nominale $\pm 3$ dB :

2 mV/Pa, soit -54 dB (réf. 1 V/Pa)

#### Niveau de bruit équivalent, pond. A :

Typ. 28 dB(A) réf. 20  $\mu$ Pa (max. 31 dB(A))

#### Rapport S/B (pond. A), réf. 1 kHz à 1 Pa (94 dB SPL) :

Typ. 66 dB (A)

#### Gamme dynamique :

Typ. 95 dB

#### Niveau SPL max (crête) avant écrêtage :

152 dB

#### Tension d'alimentation :

5 V mini, via adaptateur pour systèmes HF DPA

Alimentation fantôme ( $48 \pm 4$  V) avec adaptateur XLR DAD6001-BC

#### Connecteur :

MicroDot/XLR 3 points

#### Longueur du câble :

1,8 m

### Courbes de réponse en fréquence

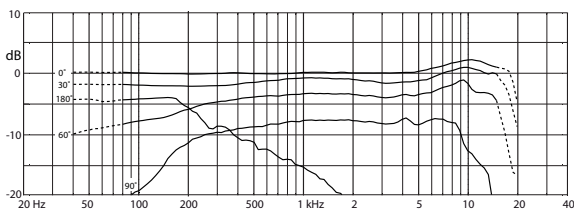

Typical on- and off-axis frequency of d:vote™ at 20 cm (7.9 in) distance

Référence :

● VO4099D

### Courbes polaires

Directivités (fréquences normalisées)

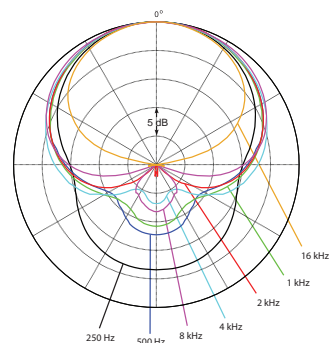



### Description

Parfait pour la sonorisation ou l'enregistrement live de la guitare acoustique, de la mandoline, du yukulélé ou du dobro, le d:vote™ 4099G offre des possibilités de placement quasi-illimitées, et donne un son plus naturel qu'un micro interne ou un capteur. Il s'adapte à tout instrument dont l'épaisseur du corps est comprise entre 35 et 122 mm.

Sa directivité supercardioïde régulière assure une bonne insensibilité au Larsen. Compatible avec pratiquement tous les systèmes HF du marché, le d:vote™ 4099G peut se monter sur col de cygne optionnel, pour élargir encore les options de placement. Il est livré avec un câble fin mais solide, facile à dissimuler.

### Caractéristiques

**Directivité :**

Supercardioïde

**Réponse en fréquence, ± 2 dB, distance 20 cm :**

80 Hz - 15 kHz, légère bosse de 2 dB de 10 à 12 kHz,

Filtre passe-haut du 2<sup>e</sup> ordre à 80 Hz avec DAD4099-BC

**Sensibilité à 1 kHz, valeur nominale ±3 dB :**

6 mV/Pa, soit -44 dB (réf. 1 V/Pa)

**Niveau de bruit équivalent, pond. A :**

Typ. 23 dB(A) réf. 20 µPa (max. 26 dB(A))

**Rapport S/B (pond. A), réf. 1 kHz à 1 Pa (94 dB SPL) :**

Typ. 71 dB (A)

**Gamme dynamique :**

Typ. 100 dB

**Niveau SPL max (crête) avant écrêtage :**

142 dB

**Tension d'alimentation :**

5 V mini, via adaptateur pour systèmes HF DPA

Alimentation fantôme (48 ± 4 V) avec adaptateur XLR DAD6001-BC

**Connecteur :**

MicroDot/XLR 3 points

**Longueur du câble :**

1,8 m

### Courbes de réponse en fréquence

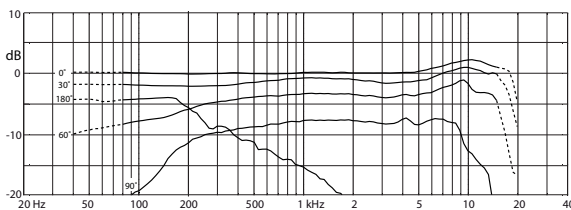

Typical on- and off-axis frequency of d:vote™ at 20 cm (7.9 in) distance

Référence :

● VO4099G

### Courbes polaires

Directivités (fréquences normalisées)

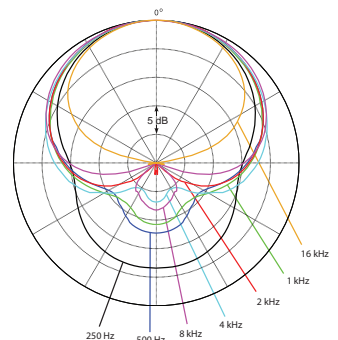

## 4099P – Couple stéréo pour piano



### Description

Conçu pour une utilisation sur un piano à queue, le couple stéréo d:vote™ 4099P permet d'obtenir une séparation sonore élevée – notamment pour une prise de son couvercle fermé en live. Il se compose de deux microphones d:vote™ 4099 montés sur col de cygne,

appariés en sensibilité, avec fixation magnétique (rallonge de col de cygne en option). Le couple d:vote™ 4099P est compatible avec pratiquement tous les systèmes HF de marché ; il est livré avec des câbles fins mais solides, facilement détachables.

### Caractéristiques

#### Directivité :

Supercardiode

#### Réponse en fréquence, $\pm 2$ dB, distance 20 cm :

80 Hz - 15 kHz, légère bosse de 2 dB de 10 à 12 kHz

#### Sensibilité à 1 kHz, valeur nominale $\pm 3$ dB :

6 mV/Pa, soit -44 dB (réf. 1 V/Pa)

#### Niveau de bruit équivalent, pond. A :

Typ. 23 dB(A) réf. 20  $\mu$ Pa (max. 26 dB(A))

#### Rapport S/B (pond. A), réf. 1 kHz à 1 Pa (94 dB SPL) :

Typ. 71 dB (A)

#### Gamme dynamique :

Typ. 100 dB

#### Niveau SPL max (crête) avant écrêtage :

142 dB

#### Tension d'alimentation :

5 V mini, via adaptateur pour systèmes HF DPA

Alimentation fantôme (48  $\pm$  4 V) avec adaptateur XLR DAD6001-BC

#### Connecteur :

MicroDot/XLR 3 points

#### Longueur du câble :

1,8 m

#### Tolérance de sensibilité entre les 2 microphones (à 1 kHz) :

$\pm 1$  dB

### Courbes de réponse en fréquence

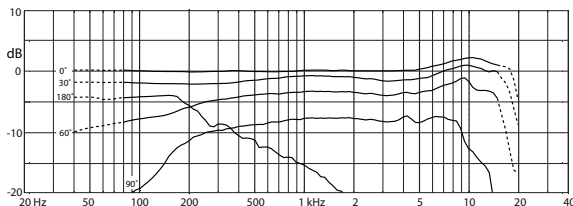

Typical on- and off-axis frequency of d:vote™ at 20 cm (7.9 in) distance

Référence :

● VO4099P

### Courbes polaires

Directivités (fréquences normalisées)

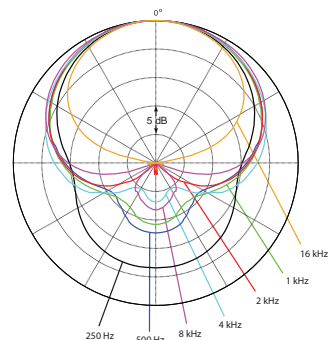

## 4099S – Clip micro pour saxophone



### Description

Le clip micro d:vote™ 4099S a été spécialement conçu et optimisé pour la famille des saxophones : soprano, alto, ténor ou baryton. Il possède une grande insensibilité au Larsen, respecte une palette de timbres très étendue et gère sans problème toute la dynamique de l'instrument.

Il est par ailleurs compatible avec pratiquement tous les systèmes HF du marché. Le d:vote™ 4099S peut recevoir, en option, une rallonge de col de cygne ; il est livré avec un câble détachable fin mais robuste, facile à dissimuler.

### Caractéristiques

#### Directivité :

Supercardiode

#### Réponse en fréquence, ± 2 dB, distance 20 cm :

80 Hz - 15 kHz, légère bosse de 2 dB de 10 à 12 kHz,

Filtre passe-haut du 2<sup>e</sup> ordre à 80 Hz avec DAD4099-BC

#### Sensibilité à 1 kHz, valeur nominale ±3 dB :

6 mV/Pa, soit -44 dB (réf. 1 V/Pa)

#### Niveau de bruit équivalent, pond. A :

Typ. 23 dB(A) réf. 20 µPa (max. 26 dB(A))

#### Rapport S/B (pond. A), réf. 1 kHz à 1 Pa (94 dB SPL) :

Typ. 71 dB (A)

#### Gamme dynamique :

Typ. 100 dB

#### Niveau SPL max (crête) avant écrêtage :

142 dB

#### Tension d'alimentation :

5 V mini, via adaptateur pour systèmes HF DPA

Alimentation fantôme (48 ± 4 V) avec adaptateur XLR DAD6001-BC

#### Connecteur :

MicroDot/XLR 3 points

#### Longueur du câble :

1,8 m

### Courbes de réponse en fréquence

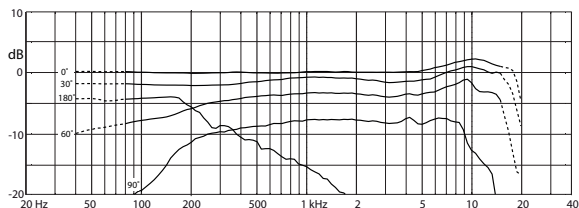

Typical on- and off-axis frequency of d:vote™ at 20 cm (7.9 in) distance

### Courbes polaires

Directivités (fréquences normalisées)

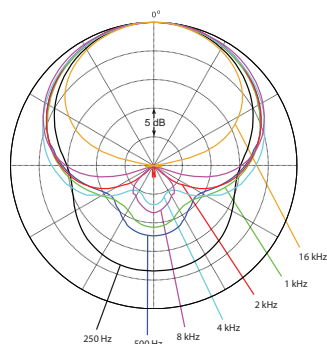

Référence :

● VO4099S

## 4099SM – Microphone Instrument avec fixation sur pied de micro



### Description

Même si les micros d:vote™ s'utilisent souvent fixés directement à un instrument spécifique, de nombreux utilisateurs nous ont demandé une solution pour monter le micro sur un pied de micro standard. Désormais, vous pouvez obtenir le son sans rival du micro pour instrument d:vote™ sur un pied de micro. Cette fixation possède un

filetage au pas 3/8° de pouce, compatible avec nos élégants pieds sur socle. Sa partie supérieure est montée sur rotule, et pivote à 360°. Le col de cygne assure un placement précis et reproductible. Le micro se démonte facilement, pour remplacement ou montage sur un autre pied de micro (ou instrument, avec la pince appropriée).

### Caractéristiques

#### Directivité :

Supercardiode

#### Réponse en fréquence, ± 2 dB, distance 20 cm :

80 Hz - 15 kHz, légère bosse de 2 dB de 10 à 12 kHz

#### Sensibilité à 1 kHz, valeur nominale ±3 dB :

6 mV/Pa, soit -44 dB (réf. 1 V/Pa)

#### Niveau de bruit équivalent, pond. A :

Typ. 23 dB(A) réf. 20 µPa (max. 26 dB(A))

#### Rapport S/B (pond. A), réf. 1 kHz à 1 Pa (94 dB SPL) :

Typ. 71 dB (A)

#### Gamme dynamique :

Typ. 100 dB

#### Niveau SPL max (crête) avant écrêtage :

142 dB

#### Tension d'alimentation :

5 V mini, via adaptateur pour systèmes HF DPA

Alimentation fantôme (48 ± 4 V) avec adaptateur XLR DAD6001-BC

#### Connecteur :

MicroDot/XLR 3 points

#### Longueur du câble :

1,8 m

### Courbes de réponse en fréquence

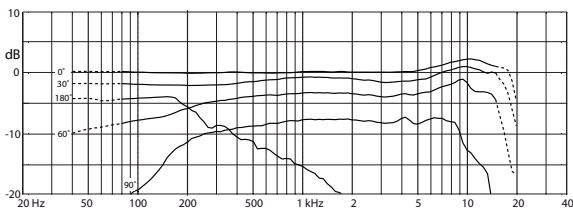

Typical on- and off-axis frequency of d:vote™ at 20 cm (7.9 in) distance

#### Référence :

VO4099SM

### Courbes polaires

Directivités (fréquences normalisées)

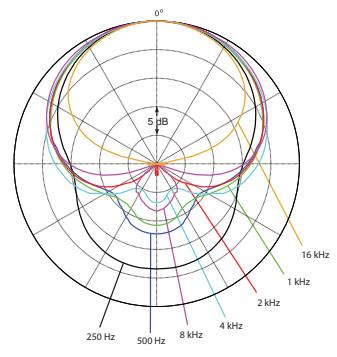

## 4099T – Clip micro pour cuivres



### Description

Outil idéal sur la trompette, le trombone et autres cuivres, avec ou sans sourdine, le d:vote™ 4099T encaisse sans effort les niveaux de pression sonore les plus élevés. Sa directivité supercardioïde assure une bonne insensibilité au Larsen, et sa fixation intelligemment conçue permet

de monter et de placer le micro de façon très variée. Le d:vote™ D4099T est compatible avec pratiquement tous les systèmes HF du marché ; il peut recevoir, en option, un col de cygne-rallonge, et il est livré avec un câble détachable fin mais robuste.

### Caractéristiques

#### Directivité :

Supercardioïde

#### Réponse en fréquence, ± 2 dB, distance 20 cm :

80 Hz - 15 kHz, légère bosse de 2 dB de 10 à 12 kHz,

Filtre passe-haut du 2<sup>e</sup> ordre à 80 Hz avec DAD4099-BC

#### Sensibilité à 1 kHz, valeur nominale ±3 dB :

2 mV/Pa, soit -54 dB (réf. 1 V/Pa)

#### Niveau de bruit équivalent, pond. A :

Typ. 28 dB(A) réf. 20 µPa (max. 31 dB(A))

#### Rapport S/B (pond. A), réf. 1 kHz à 1 Pa (94 dB SPL) :

Typ. 66 dB (A)

#### Gamme dynamique :

Typ. 95 dB

#### Niveau SPL max (crête) avant écrêtage :

152 dB

#### Tension d'alimentation :

5 V mini, via adaptateur pour systèmes HF DPA

Alimentation fantôme (48 ± 4 V) avec adaptateur XLR DAD6001-BC

#### Connecteur :

MicroDot/XLR 3 points

#### Longueur du câble :

1,8 m

### Courbes de réponse en fréquence

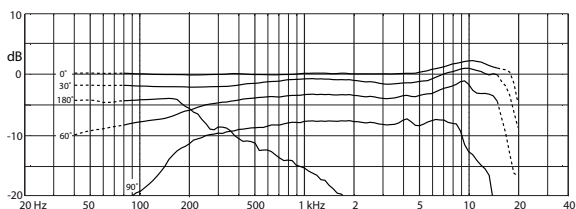

Typical on- and off-axis frequency of d:vote™ at 20 cm (7.9 in) distance

Référence :

● VO4099T

### Courbes polaires

Directivités (fréquences normalisées)

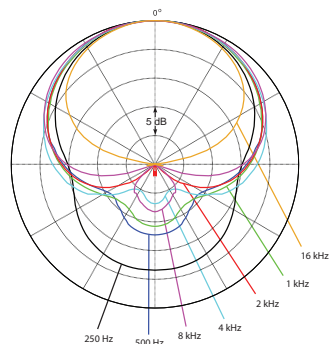

## 4099U – Clip micro universel



### Description

Le clip micro d:vote™ 4099U a été spécifiquement conçu pour les instruments très fins et de forme inhabituelle. Sa pince, unique en son genre, utilise une fixation de type accroche/boucle, s'adaptant à des instruments de taille et diamètres très variés : hautbois, clarinette, basson, flûte à bec, flûte traversière...

La directivité supercardioïde du d:vote™ 4099U assure une meilleure insensibilité au Larsen ; le microphone est compatible avec pratiquement tous les systèmes HF du marché. Il peut recevoir, en option, un col de cygne rallonge, et constitue un choix intelligent et atypique pour la prise de son de cymbales par dessous.

### Caractéristiques

#### Directivité :

Supercardioïde

#### Réponse en fréquence, ± 2 dB, distance 20 cm :

80 Hz - 15 kHz, légère bosse de 2 dB de 10 à 12 kHz

#### Sensibilité à 1 kHz, valeur nominale ±3 dB :

6 mV/Pa, soit -44 dB (réf. 1 V/Pa)

#### Niveau de bruit équivalent, pond. A :

Typ. 23 dB(A) réf. 20 µPa (max. 26 dB(A))

#### Rapport S/B (pond. A), réf. 1 kHz à 1 Pa (94 dB SPL) :

Typ. 71 dB (A)

#### Gamme dynamique :

Typ. 100 dB

#### Niveau SPL max (crête) avant écrêtage :

142 dB

#### Tension d'alimentation :

5 V mini, via adaptateur pour systèmes HF DPA

Alimentation fantôme (48 ± 4 V) avec adaptateur XLR DAD6001-BC

#### Connecteur :

MicroDot/XLR 3 points

#### Longueur du câble :

1,8 m

### Courbes de réponse en fréquence

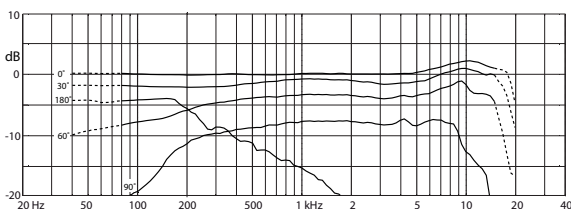

Typical on- and off-axis frequency of d:vote™ at 20 cm (7.9 in) distance

Référence :

VO4099U

### Courbes polaires

Directivités (fréquences normalisées)

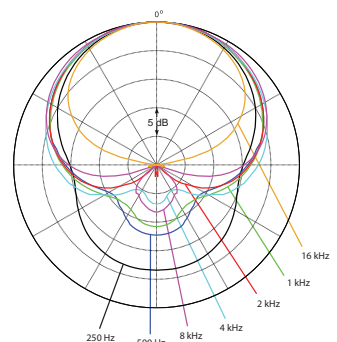



## 4099V – Clip micro pour violon



### Description

Idéal sur le violon, l'alto ou le banjo, le d:vote™ 4099V s'adapte aux instruments dont l'épaisseur du corps est comprise entre 35 et 55 mm. Le microphone et son système de fixation sont spécifiquement conçus et optimisés pour les instruments de la famille des cordes, un col de cygne très souple assurant un placement stable

et reproductible. Le d:vote™ 4099V est compatible avec pratiquement tous les systèmes HF du marché, et sa directivité supercardioïde assure une excellente insensibilité au Larsen. Il peut recevoir, en option, un col de cygne-rallonge, et il est livré avec un câble détachable fin mais robuste.

### Caractéristiques

#### Directivité :

Supercardioïde

#### Réponse en fréquence, ± 2 dB, distance 20 cm :

80 Hz - 15 kHz, légère bosse de 2 dB de 10 à 12 kHz,

Filtre passe-haut du 2<sup>e</sup> ordre à 80 Hz avec DAD4099-BC

#### Sensibilité à 1 kHz, valeur nominale ±3 dB :

6 mV/Pa, soit -44 dB (réf. 1 V/Pa)

#### Niveau de bruit équivalent, pond. A :

Typ. 23 dB(A) réf. 20 µPa (max. 26 dB(A))

#### Rapport S/B (pond. A), réf. 1 kHz à 1 Pa (94 dB SPL) :

Typ. 71 dB (A)

#### Gamme dynamique :

Typ. 100 dB

#### Niveau SPL max (crête) avant écrêtage :

142 dB

#### Tension d'alimentation :

5 V mini, via adaptateur pour systèmes HF DPA

Alimentation fantôme (48 ± 4 V) avec adaptateur XLR DAD6001-BC

#### Connecteur :

MicroDot/XLR 3 points

#### Longueur du câble :

1,8 m

### Courbes de réponse en fréquence

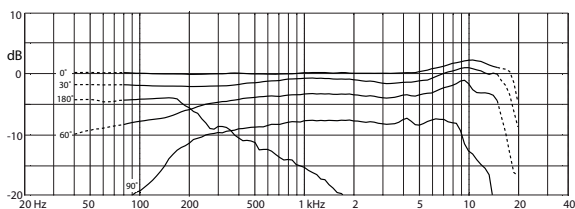

Typical on- and off-axis frequency of d:vote™ at 20 cm (7.9 in) distance

Référence :

● VO4099V

### Courbes polaires

Directivités (fréquences normalisées)

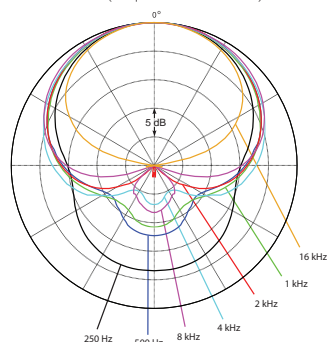

## Kit Tournée Classique



### Description

Le Kit Tournée Classique d:vote™ est livré dans une solide mallette Peli™. Il se compose de plusieurs micros instrument d:vote™ 4099 "Low SPL" et de divers adaptateurs, câbles légers et pinces : un ensemble idéal pour l'ingénieur du

son en tournée. Le kit est disponible en version 4 micro, 4 adaptateurs, 4 câbles et 10 pinces, ou 10 microphones, 10 adaptateurs, 10 câbles et 25 pinces.

*Voir les caractéristiques des microphones en page 77.*

### Contenu de la mallette

#### 4 micros

- 4 pièces
- 4 x microphones d:vote™ 4099 Instrument, "Low SPL"
- 4 x adaptateurs MicroDot vers XLR
- 4 x câbles pour microphone miniature
- 4 x pinces pour violon
- 2 x pinces pour violoncelle
- 1 x pince pour guitare
- 1 x pince pour saxophone/trompette
- 1 x pince universelle
- 1 x pince pour contrebasse
- 1 x mallette Peli™

#### 10 micros

- 10 x microphones d:vote™ 4099 Instrument, "Low SPL"
- 10 x adaptateurs Microdot vers XLR
- 10 x câbles pour microphone miniature
- 8 x pinces pour violon
- 3 x pinces pour violoncelle
- 2 x pinces pour piano
- 4 x pinces pour guitare
- 2 x pinces pour saxophone/trompette
- 2 x pinces universelles
- 2 x pinces pour contrebasse
- 2 x pinces pour batterie
- 1 x mallette Peli™

Références (kit 4 / 10 micros) :

● VO4-CLASSIC / VO10-CLASSIC



### Description

Le Kit Tournée Rock d:vote™ est livré dans une solide mallette Peli™. Il se compose de plusieurs micros instrument d:vote™ 4099 "High SPL" et de divers adaptateurs, câbles légers et pinces : un ensemble idéal pour l'ingénieur du

son en tournée. Le kit est disponible en version 4 micro, 4 adaptateurs, 4 câbles et 10 pinces, ou 10 microphones, 10 adaptateurs, 10 câbles et 25 pinces.

*Voir les caractéristiques des microphones en page 75.*

### Contenu de la mallette

#### 4 micros

- 4 x microphones d:vote™ 4099 Instrument, "High SPL"
- 4 x adaptateurs MicroDot vers XLR
- 4 x câbles pour microphone miniature renforcés
- 4 x pinces pour batterie
- 4 x pinces pour saxophone/trompette
- 2 x pinces universelles
- 1 x mallette Peli™

#### 10 micros

- 10 x microphones d:vote™ 4099 Instrument, "High SPL"
- 10 x adaptateurs Microdot vers XLR
- 10 x câbles pour microphone miniature renforcés
- 7 x pinces pour batterie
- 5 x pinces pour saxophone/trompette
- 4 x pinces universelles
- 2 x pinces pour guitare
- 2 x pinces pour violon
- 2 x pinces pour piano
- 1 x pince pour contrebasse
- 2 x pinces pour violoncelle
- 1 x mallette Peli™

Références (kit 4 / 10 micros) :

● VO4-ROCK / VO10-ROCK

# d:facto™

## Micros Voix

DPA Microphones possède un talent particulier pour fabriquer des micros alliant élégance visuelle et excellence technique. La preuve : la gamme d:facto™, composée de deux micros de chant supercardioïdes et d'un micro omnidirectionnel pour interview. La variante d:facto™ Linear possède une réponse en fréquence extrêmement linéaire : elle est destinée aux les ingénieurs du son voulant créer eux-mêmes leur signature sonore. Les d:facto™ standard présentent une légère accentuation dans l'aigu. Ces micros apportent un vrai son de studio sur scène. Si les niveaux de pression sonore représentent un défi, le d:facto™ comme le d:facto™ Linear sont à la hauteur, puisqu'ils encaissent jusqu'à 160 dB SPL. Le modèle d:facto™ Interview est

optimisé pour les professionnels du reportage en broadcast.

Toute la gamme d:facto™ assure une restitution sonore d'excellente qualité, alliant équilibre et respect des détails, grâce à une réponse en fréquence et en phase linéaires, dans la tradition DPA. Tous les modèles intègrent une grille de protection anti-pop à trois étages, et présentent un bruit de manipulation très faible.

Un système d'adaptateurs ingénieux permet d'utiliser tous les d:facto™ en HF, avec un émetteur à main de marque Sony, Lectrosonics, Line 6, Shure, Wisycom et Sennheiser, sans oublier bien sûr la poignée filaire DPA.



## 4018 – Microphone de chant à réponse linéaire sur poignée DPA, supercardioïde



### Description

Ce micro possède une réponse en fréquence extrêmement linéaire : il s'adresse donc spécifiquement aux ingénieurs du son désirant apporter leur propre signature au son final. Tout comme le d:facto™ normal, il restitue, en toute fiabilité, la voix du chanteur avec transparence et authenticité. La seule différence réside dans l'absence d'accentuation dans l'aigu.

Grâce à un son extraordinairement naturel, une directivité supercardioïde régulière et un niveau SPL maxi très élevé, le d:facto™ Linear est aussi à l'aise en sonorisation qu'en enregistrement. La poignée filaire DPA s'alimente via une tension fantôme 48 V : son électronique haut de gamme assure une totale transparence sonore, et accepte des niveaux de pression sonore allant jusqu'à 160 dB SPL.

### Caractéristiques

Directivité :

Supercardioides

**Réponse en fréquence, ±2 dB, distance 12 cm :**

100 Hz - 16 kHz

Filtre passe-haut permanent du 3<sup>e</sup> ordre à 80 Hz

**Sensibilité, nominale, ±2 dB à 1 kHz :**

5 mV/Pa, soit -46 dB (réf. 1 V/Pa)

**Niveau de bruit équivalent, pond. A :**

Typ. 19 dB(A), réf. 20 µPa (max. 21 dB(A))

**Rapport S/B (pond. A), réf. 1 kHz à 1 Pa (94 dB SPL) :**

Typ. 75 dB(A)

**Gamme dynamique :**

Typ. 120 dB

**Niveau SPL max (crête) avant écrêtage :**

160 dB

**Tension d'alimentation (pour caractéristiques nominales) :**

Alimentation fantôme 48 V (±4 V)

**Connecteur :**

XLR-3M. Point 1 : blindage, Point 2 : point chaud (+), Point 3 : point froid (-)

### Réponse en fréquence

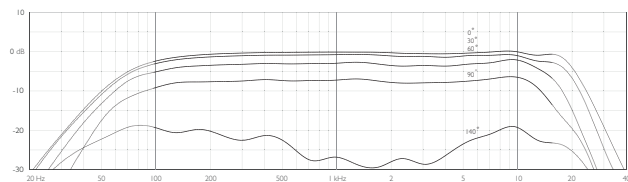

Réponses en fréquence dans l'axe et hors axe typique d'un d:facto™ mesurées à une distance de 12 cm

### Courbes polaires

Directivité (fréquences normalisées)

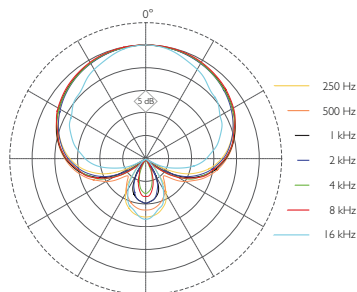

Référence :

● FA4018VLDPA8

## 4018 – Microphone à réponse linéaire avec adaptateur HF

### Microphone avec adaptateur SLI

Pour Shure / Sony / Lectrosonics / Line 6



### Microphone avec adaptateur SE5

Pour Sennheiser 5200



### Microphone avec adaptateur SE2-ew

Pour Sennheiser 2000 / 9000 / evolution wireless



### Microphone avec adaptateur W12

Pour Wisycom



### Caractéristiques (si différentes de la version filaire)

#### Réponse en fréquence, ±2 dB, distance 12 cm :

40 Hz - 16 kHz avec légère accentuation de 3 dB à 12 kHz

#### Sensibilité, nominale, ±2 dB à 1 kHz :

2 mV/Pa, soit -54 dB réf. 1V/Pa

#### Réponse en fréquence

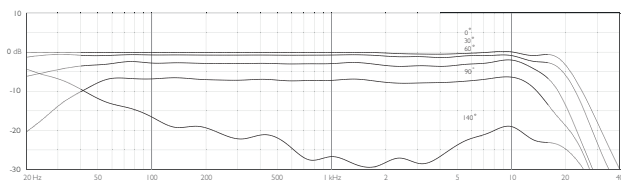

Réponses en fréquence dans l'axe et hors axe typique d'un d:facto™ mesurées à une distance de 12 cm

#### Courbes polaires

Directivité (fréquences normalisées)

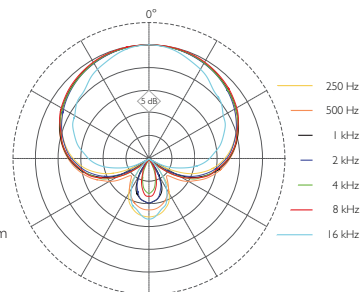

Références :

- FA4018VLSL1B
- FA4018VLSL2-ewB
- FA4018VLSL2-ewN
- FA4018VLSL2-ewN
- FA4018VLSL5B
- FA4018VLSLW12B



## 4018 – Microphone voix sur poignée DPA, supercardioïde



### Description

Grâce à sa possibilité exclusive d'utiliser une même capsule en filaire ou en HF, le d:facto™ définit un nouveau standard en matière de performances et de souplesse d'utilisation dans le domaine des micros de scène directifs. Son pedigree DPA assure un son d'un extraordinaire naturel, une directivité supercardioïde régulière à toutes les fréquences et un niveau de

pression sonore admissible extrêmement élevé. Le d:facto™ est aussi à l'aise en sonorisation qu'en enregistrement. La poignée DPA, alimentée sous une tension fantôme de 48 V, intègre des circuits électroniques haut de gamme, pour un son d'une totale transparence, et elle autorise des niveaux de pression sonore allant jusqu'à 160 dB SPL.

### Caractéristiques

#### Directivité :

Supercardioïde

#### Réponse en fréquence, $\pm 2$ dB, distance 12 cm :

100 Hz - 16 kHz avec légère accentuation de 3 dB à 12 kHz

Filtre passe-haut permanent du 3<sup>e</sup> ordre à 80 Hz

#### Sensibilité, nominale, $\pm 2$ dB à 1 kHz :

5 mV/Pa, soit -46 dB (réf. 1 V/Pa)

#### Niveau de bruit équivalent, pond. A :

Typ. 19 dB(A) réf. 20  $\mu$ Pa (max. 21 dB(A))

#### Rapport S/B (pond. A), réf. 1 kHz à 1 Pa (94 dB SPL) :

Typ. 75 dB(A)

#### Gamme dynamique :

Typ. 120 dB

#### Niveau SPL max (crête) avant écrêtage :

160 dB

#### Tension d'alimentation (pour caractéristiques nominales) :

Alimentation fantôme 48 V ( $\pm 4$  V)

#### Connecteur :

XLR-3M. Point 1 : blindage, Point 2 : point chaud (+), Point 3 : point froid (-)

### Réponse en fréquence

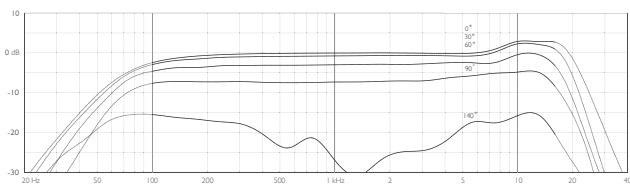

Réponses en fréquence dans l'axe et hors axe typique d'un d:facto™ mesurées à une distance de 12 cm

### Courbes polaires

Directivité (fréquences normalisées)

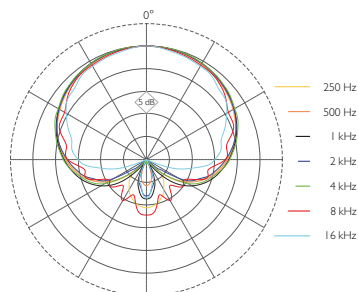

Référence :

● FA4018VDPA8

## 4018 Microphone voix avec adaptateur HF

### Microphone avec adaptateur SLI

Pour Shure / Sony / Lectrosonics / Line 6



### Microphone avec adaptateur SE5

Pour Sennheiser 5200

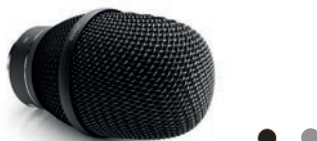

### Microphone avec adaptateur SE2-ew

Pour Sennheiser 2000 / 9000 / evolution wireless



### Microphone avec adaptateur WI2

Pour Wisycom



### Caractéristiques (si différentes de la version filaire)

#### Réponse en fréquence, ±2 dB, distance 12 cm :

40 Hz - 16 kHz avec légère accentuation de 3 dB à 12 kHz

#### Sensibilité, nominale, ±2 dB à 1 kHz :

2 mV/Pa, soit -54 dB réf. 1V/Pa

#### Réponse en fréquence

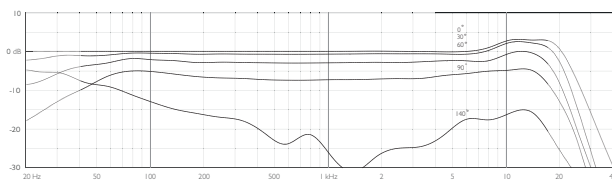

Réponses en fréquence dans l'axe et hors axe typique d'un d:facto™ mesurées à une distance de 12 cm

#### Courbes polaires

Directivité (fréquences normalisées)

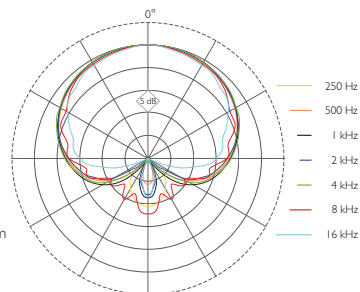

Références :

- FA4018VSL1B
- FA4018VSE2-ewB
- FA4018VSE5B
- FA4018VWI2B
- FA4018VSE5N
- FA4018VSE2-ewN

## Microphone Interview sur poignée DPA, omnidirectionnel



### Description

Spécialement conçu pour le reportage en broadcast, le modèle d:facto™ Interview assure une exceptionnelle clarté sur la voix et un bruit de fond réduit. Il atténue plus efficacement les bruits de vent que les autres microphones, ce qui, dans la plupart des cas, dispense d'utiliser une bonnette mousse ou à poils.

Afin de pérenniser votre investissement, le d:facto™ Interview utilise la même tête pour les versions filaire et HF. Contrairement aux autres microphones, vous avez donc toute latitude de l'utiliser avec les marques et standards professionnels actuels et à venir.

### Caractéristiques

#### Directivité

Omnidirectionnelle

#### Frequency range, ±2 dB

100 Hz - 20 kHz avec légère accentuation de 3 dB à 14 kHz

Filtre passe-haut du 3<sup>e</sup> ordre permanent à 80 Hz

#### Sensibilité, nominale, ±2 dB à 1 kHz :

10 mV/Pa, soit -40 dB (réf. 1 V/Pa)

#### Niveau de bruit équivalent, pond. A :

Typ. 16 dB(A) réf 20 µPa (max. 18 dB(A))

#### Rapport S/B (pond. A), réf. 1 kHz à 1 Pa (94 dB SPL) :

Typ. 78 dB(A)

#### Gamme dynamique :

Typ. 114 dB

#### Niveau SPL max (crête) avant écrêtage :

154 dB

#### Tension d'alimentation (pour caractéristiques nominales) :

Alimentation fantôme 48 V (±4 V)

#### Connecteur :

XLR-3M. Point 1 : blindage, Point 2 : point chaud (+), Point 3 : point froid (-)

### Réponse en fréquence

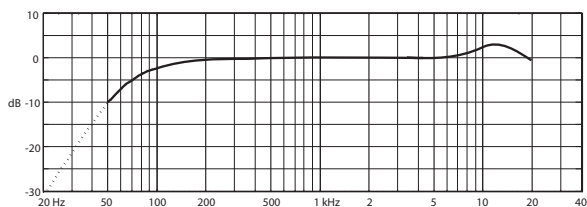

Référence :

● FA2006/VPAB

### Courbes polaires

Directivité (fréquences normalisées)

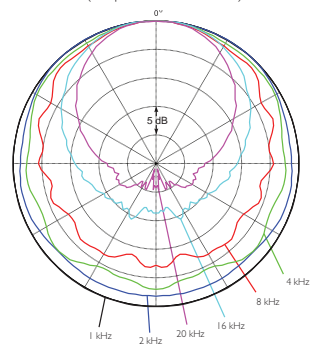

## Microphone Interview avec adaptateur HF

### Microphone avec adaptateur SLI

Pour Shure / Sony / Lectrosonics / Line 6



### Microphone avec adaptateur SE5

Pour Sennheiser 5200



### Microphone avec adaptateur SE2-ew

Pour Sennheiser 2000 / 9000 / evolution wireless



### Microphone avec adaptateur WI2

Pour Wisycom



## Caractéristiques (si différentes de la version filaire)

### Réponse en fréquence, $\pm 2$ dB, distance 12 cm :

50 Hz - 20 kHz avec légère accentuation de 3 dB à 14 kHz

### Sensibilité, nominale, $\pm 2$ dB à 1 kHz :

6 mV/Pa, soit -44 dB réf. 1V/Pa

### Réponse en fréquence

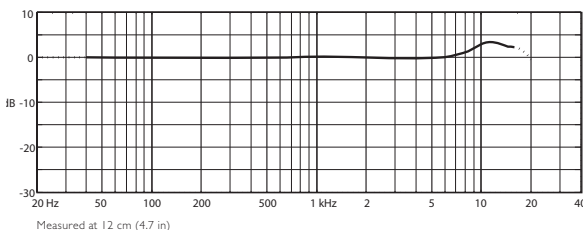

### Courbes polaires

Directivité (fréquences normalisées)

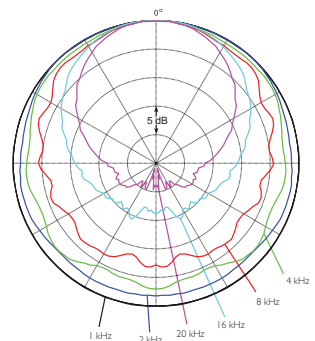

Références :

- FA2006VSL1B
- FA2006VSE2-ewB
- FA2006VSE5B
- FA2006VWI2B

# d:dicate™

## Microphones pour enregistrement

La gamme de microphones pour enregistrement d:dicate™ s'appuie sur la longue expérience de DPA dans le domaine des micros de tests et de mesure. Leurs circuits de sortie sans transformateur assurent un faible bruit de fond et une excellente captation des sons hors axe, ce qui favorise une utilisation sur scène, en broadcast ou en studio. La polyvalence de la gamme d:dicate™ ne s'arrête pas là : ces microphones de haute qualité s'utilisent aussi sur table, pupitre, pied ou suspension, assurant une réjection HF comprise entre 40 et 60 dB.

La gamme propose les capsules d:dicate™ 4018 (supercardiode) et 4007 (omnidirectionnelle), d'une gamme dynamique imbattable et encaissant des niveaux de pression sonore extrêmement élevés. Ces deux capsules s'utilisent au format modulaire, et sont entièrement compatibles avec les autres capsules et préamplificateurs d:dicate™. Les microphones d:dicate™ offrent une réponse en fréquence d'une exceptionnelle linéarité, encaissent des niveaux de pression sonore élevés, et assurent un gain avant Larsen remarquable.



## 2006A – Microphone omnidirectionnel double membrane



### Description

Le microphone omnidirectionnel d:dicate™ 2006A a été conçu en s'inspirant du modèle classique DPA d:dicate™ 4006. Il apporte la qualité, la solidité et les performances DPA dans des applications très diverses, à un prix inférieur à celui de son aîné. Il s'achète seul ou en couple apparié pour utilisation en stéréo.

Le microphone d:dicate™ 2006A propose des capsules et des préamplis interchangeables, pour une plus grande polyvalence en studio, sur scène et en live. Le "A" désigne le préamplificateur/corps DPA haut de gamme, aux composants de qualité audiophile. Le micro est livré avec une bonnette mousse et une pince de fixation.

### Caractéristiques

#### Directivité :

Omnidirectionnelle

#### Réponse en fréquence :

50 Hz - 20 kHz, légère bosse de présence de 3 dB à 14 kHz

#### Sensibilité, nominale, ± 2 dB à 1 kHz :

40 mV/Pa, soit -28 dB (réf. 1 V/Pa)

#### Niveau de bruit équivalent, pond. A :

Typ. 16 dB(A) réf. 20 µPa (max. 18 dB(A))

#### Rapport S/B (pond. A), réf. 1 kHz à 1 Pa (94 dB SPL) :

Typ. 78 dB(A)

#### Gamme dynamique :

Typ. 114 dB

#### Niveau SPL max (crête) avant écrêtage :

141 dB

#### Atténuateur commutable :

0 dB / -20 dB

#### Tension d'alimentation (pour performances nominales) :

Alimentation fantôme 48 V (± 4 V)

#### Connecteur :

XLR-3M. Point 1 : blindage, Point 2 : point chaud (+), Point 3 : point froid (-)

### Courbes de réponse en fréquence

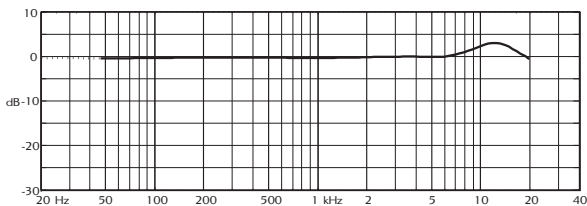

Référence :

● 2006A

### Courbes polaires

Directivité (fréquences normalisées)

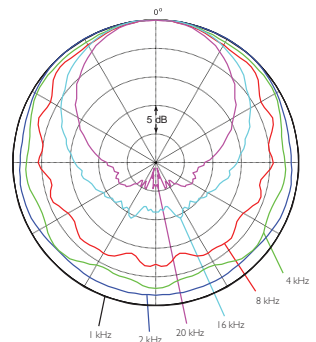



## 2006C – Micro compact omnidirectionnel double membrane



### Description

Le microphone omnidirectionnel d:dicate™ 2006C possède une conception unique en son genre : il utilise deux capsules miniature disposées face à face dans un même corps. Cette construction hybride permet d'allier la rapidité de réponse sur les transitoires et la réponse en fréquence étendue, atouts des capsules de petit diamètre, au faible

bruit de fond obtenu avec des membranes de diamètre plus important. Les dimensions compactes de ce microphone et ses accessoires de montage uniques en font un choix parfait pour la prise de son en proximité d'un piano, d'une guitare acoustique, d'instruments à vent et de chœurs. Il est livré avec une bonnette mousse et une pince micro.

### Caractéristiques

**Directivité :**

Omnidirectionnelle

**Réponse en fréquence :**

50 Hz - 20 kHz, légère bosse de présence de 3 dB à 14 kHz

**Sensibilité, nominale, ± 2 dB à 1 kHz :**

40 mV/Pa, soit -28 dB (réf. 1 V/Pa)

**Niveau de bruit équivalent, pond. A :**

Typ. 16 dB(A) réf. 20 µPa (max. 18 dB(A))

**Rapport S/B (pond. A), réf. 1 kHz à 1 Pa (94 dB SPL) :**

Typ. 78 dB(A)

**Gamme dynamique :**

Typ. 114 dB

**Niveau SPL max (crête) avant écrêtage :**

139 dB

**Tension d'alimentation (pour performances nominales) :**

Alimentation fantôme 48 V (± 4 V)

**Connecteur :**

XLR-3M. Point 1 : blindage, Point 2 : point chaud (+), Point 3 : point froid (-)

### Courbes de réponse en fréquence

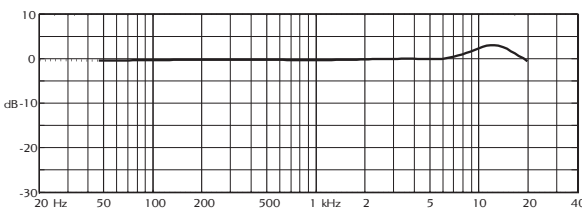

Référence :

● 2006C

### Courbes polaires

Directivité (fréquences normalisées)

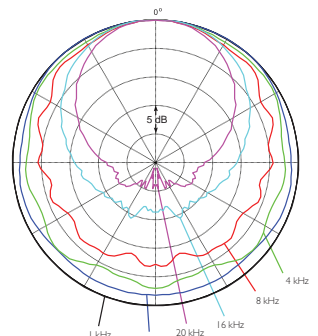

## 2011A – Microphone cardioïde double membrane



### Description

Le microphone cardioïde d:dicate™ 2011A allie clarté, richesse sonore et conception moderne. Ses plaques arrière pré-polarisées et ses tubes de directivité à interférences lui confèrent une signature sonore unique. Par rapport au modèle cardioïde d:dicate™ 4011, la capsule du d:dicate™ 2011 est spécifiquement conçue

pour une meilleure réjection des sons hors axe, ce qui se traduit par une excellente séparation entre instruments. La conception modulaire du microphone d:dicate™ 2011A permet des améliorations futures et une utilisation avec de nombreux autres produits DPA. Le micro est livré avec une bonnette mousse et une pince de fixation.

### Caractéristiques

#### Directivité :

Cardioïde

#### Réponse en fréquence, ± 2 dB à 30 cm :

50 Hz - 17 kHz, légère bosse d'environ 3 dB à 12 kHz

#### Sensibilité, nominale, ± 2 dB à 1 kHz :

10 mV/Pa, soit -40 dB (réf. 1 V/Pa)

#### Niveau de bruit équivalent, pond. A :

Typ. 20 dB(A) réf. 20 µPa (max. 23 dB(A))

#### Rapport S/B (pond. A), réf. 1 kHz à 1 Pa (94 dB SPL) :

Typ. 74 dB(A)

#### Gamme dynamique :

Typ. 117 dB

#### Niveau SPL max (crête) avant écrêtage :

153 dB

#### Atténuateur commutable :

0 dB / -20 dB

#### Tension d'alimentation (pour performances nominales) :

Alimentation fantôme 48 V (± 4 V)

#### Connecteur :

XLR-3M. Point 1 : blindage, Point 2 : point chaud (+), Point 3 : point froid (-)

### Courbes de réponse en fréquence

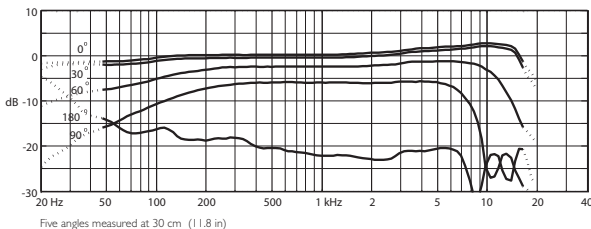

### Courbes polaires

Directivité (fréquences normalisées)

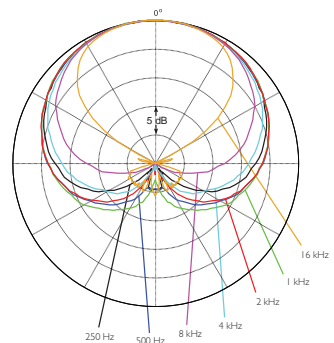

## 2011C Micro compact cardioïde double membrane



### Description

Les dimensions compactes du microphone cardioïde d:dicate™ 2011C facilitent son positionnement quand la place est comptée. Son niveau maximal admissible de 146 dB SPL en fait un choix parfait quand on doit faire confiance à son microphone pour donner un son propre et exploitable dans les circonstances les plus imprévisibles.

Comme les autres capsules de la Série 2000, celle du d:dicate™ 2011 intègre deux membranes disposées dans deux capsules miniatures face à face et des tubes à interférences pour un contrôle plus précis de la directivité et de la réponse en fréquence.

### Caractéristiques

**Directivité :**

Cardioïde

**Réponse en fréquence, ± 2 dB à 30 cm :**

50 Hz - 17 kHz, légère bosse de 3 dB à 12 kHz

**Sensibilité, nominale, ± 2 dB à 1 kHz :**

10 mV/Pa, soit -40 dB (réf. 1 V/Pa)

**Niveau de bruit équivalent, pond. A :**

Typ. 20 dB(A) réf. 20 µPa (max. 23 dB(A))

**Rapport S/B (pond. A), réf. 1 kHz à 1 Pa (94 dB SPL) :**

Typ. 74 dB(A)

**Gamme dynamique :**

Typ. 117 dB

**Niveau SPL max (crête) avant écrêtage :**

146 dB

**Tension d'alimentation (pour performances nominales)**

Alimentation fantôme 48 V (±4 V)

**Connecteur :**

XLR-3M. Point 1 : blindage, Point 2 : point chaud (+), Point 3 : point froid (-)

### Courbes de réponse en fréquence

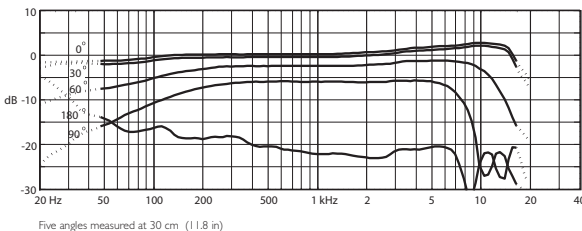

### Courbes polaires

Directivité (fréquences normalisées)

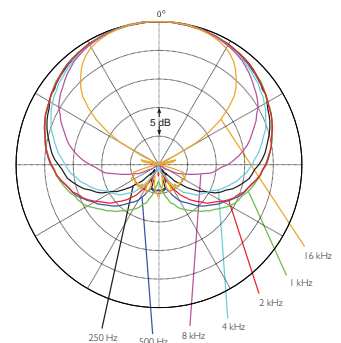

Référence :

● 2011C

## 201IE – Micro cardioïde double membrane, câble actif

Câble à sortie arrière ou latérale



### Description

Conçu avec le légendaire DPA d:dicate™ 4011 en tête, le microphone cardioïde d:dicate™ 201IE, petit et polyvalent, s'utilise dans les situations où il faut, sur scène, contrôler de façon optimale le Larsen et restreindre la réponse hors axe. Le d:dicate™ 201IE utilise le préampli sur câble actif MMP-E, séparant amplification et alimentation

fantôme via une pièce de 12 mm se fixant à l'arrière de la capsule et un connecteur XLR à l'extrémité du câble. Le MMP est disponible en version ES ou ER, avec sortie du câble latérale ou arrière par rapport à la capsule. Le d:dicate™ 201IE est livré avec une bonnette mousse et une suspension SM4000-C.

### Caractéristiques

#### Directivité :

Cardioïde

#### Réponse en fréquence, ± 2 dB à 30 cm :

50 Hz - 17 kHz, légère bosse de 3 dB à 12 kHz

#### Sensibilité, nominale, ± 2 dB à 1 kHz :

10 mV/Pa, soit -40 dB (réf. 1 V/Pa)

#### Niveau de bruit équivalent, pond. A :

Typ. 20 dB(A) réf. 20 µPa (max. 23 dB(A))

#### Rapport S/B (pond. A), réf. 1 kHz à 1 Pa (94 dB SPL) :

Typ. 74 dB(A)

#### Gamme dynamique :

Typ. 117 dB

#### Niveau SPL max (crête) avant écrêtage :

144 dB

#### Tension d'alimentation (pour performances nominales) :

Alimentation fantôme 48 V (± 4 V)

#### Connecteur :

XLR-3M. Point 1 : blindage, Point 2 : point chaud (+), Point 3 : point froid (-)

### Courbes de réponse en fréquence

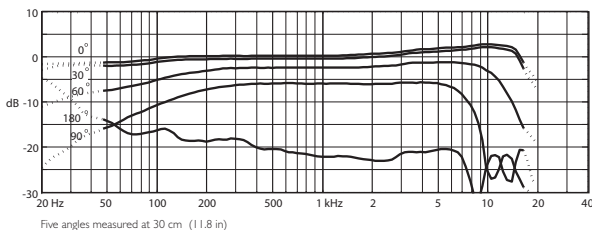

Référence : (Câble arrière / Câble latéral)

● 201IE R / 201IE S

### Courbes polaires

Directivité (fréquences normalisées)

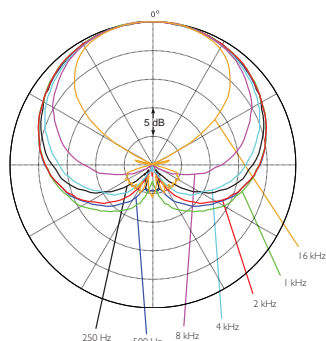

## 4006A – Microphone omnidirectionnel



### Description

Aucun autre microphone omnidirectionnel n'est plus apprécié dans le monde entier que le d:dicate™ 4006A. Ses performances dans l'axe et hors axe, ainsi que son impressionnante définition sur tout le spectre lui confèrent une excellente neutralité sonore. Ses divers accessoires de

modification de la réponse acoustique, grilles et égaliseurs de pression, permettent de transformer le comportement sonore du d:dicate™ 4006A sans ajouter ni bruit de fond ni distorsion. Le microphone est livré avec une bonnette mousse et une pince de fixation.

### Caractéristiques

**Directivité :**

Omnidirectionnelle

**Réponse en fréquence, ±2 dB :**

10 Hz - 20 kHz

**Sensibilité, nominale, ±2 dB à 250 Hz :**

40 mV/Pa, soit -28 dB (réf. 1 V/Pa)

**Niveau de bruit équivalent, pond. A :**

Typ. 15 dB(A) réf. 20 µPa (max. 17 dB(A))

**Rapport S/B (pond. A), réf. 1 kHz à 1 Pa (94 dB SPL) :**

Typ. 79 dB(A)

**Gamme dynamique :**

Typ. 124 dB

**Niveau SPL max (crête) avant écrêtage :**

146 dB

**Atténuateur commutable :**

0 dB / -20 dB

**Tension d'alimentation :**

Alimentation fantôme 48 V (± 4 V)

**Connecteur :**

XLR-3M. Point 1 : blindage, Point 2 : point chaud (+), Point 3 : point froid (-)

### Courbes de réponse en fréquence

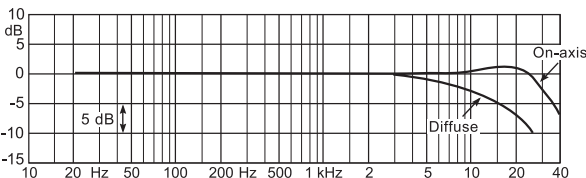

On-axis and diffuse-field frequency responses with pre-mounted Near-field Grid DD0251 fitted

Référence :

● 4006A

### Courbes polaires

Directivité (fréquences normalisées)

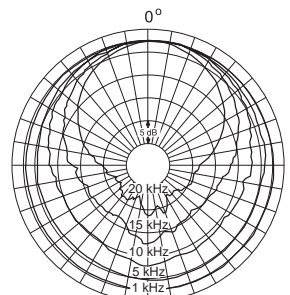

Measured with pre-mounted Free-field Grid DD0251 fitted

## 4006C – Microphone omnidirectionnel, compact



### Description

Le microphone omnidirectionnel d:dicate™ 4006C est un modèle petit et léger, d'une grande discrétion, conçu pour des enregistrements de haute qualité. Sa compacité et sa transparence sonore assurent une restitution précise, appréciée des ingénieurs du son disque ou radio et des

musiciens, dans des applications très variées. Idéal en installation fixe, suspendu ou caché (couple AB dans une salle d'orchestre symphonique), le d:dicate™ 4006C excelle également en prise de son de proximité sur un piano à queue, une guitare, une contrebasse, des percussions...

### Caractéristiques

#### Directivité :

Omnidirectionnelle

#### Réponse en fréquence, $\pm 2$ dB :

20 Hz - 20 kHz

#### Sensibilité, nominale $\pm 2$ dB à 250 Hz :

40 mV/Pa, soit -28 dB (réf. 1 V/Pa)

#### Niveau de bruit équivalent, pond. A :

Typ. 15 dB(A) réf. 20  $\mu$ Pa (max. 17 dB(A))

#### Rapport S/B (pond. A), réf. 1 kHz à 1 Pa (94 dB SPL) :

Typ. 79 dB(A)

#### Gamme dynamique :

Typ. 119 dB

#### Niveau SPL max (crête) avant écrêtage :

139 dB

#### Tension d'alimentation :

Alimentation fantôme 48 V ( $\pm 4$  V)

#### Connecteur :

XLR-3M. Point 1 : blindage, Point 2 : point chaud (+), Point 3 : point froid (-)

### Courbes de réponse en fréquence

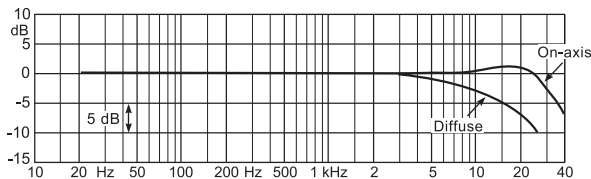

On-axis and diffuse-field frequency responses with pre-mounted Near-field Grid DD0251 fitted

### Courbes polaires

Directivité (fréquences normalisées)

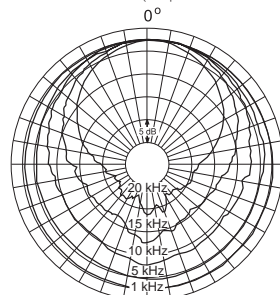

Référence :

● 4006C

## 4006E – Microphone omnidirectionnel, câble actif

Câble à sortie arrière ou latérale



### Description

Le microphone omnidirectionnel d:dicate™ 4006E constitue un excellent choix quand on désire allier haute qualité sonore et faibles dimensions. Il utilise un préampli sur câble actif de la Série MMP-E, version ER pour sortie arrière ou ES pour sortie latérale du câble par rapport

à la capsule. Le d:dicate™ 4006E peut voir sa réponse acoustique modifiée grâce à des cônes ou des grilles interchangeables, permettant de modifier la directivité et la courbe de réponse. Il est livré avec une bonnette mousse et une suspension SM4000-C.

### Caractéristiques

#### Directivité :

Omnidirectionnelle

#### Réponse en fréquence, ±2 dB :

20 Hz - 20 kHz

#### Sensibilité, nominale ±2 dB à 250 Hz :

40 mV/Pa, soit -28 dB (réf. 1 V/Pa)

#### Niveau de bruit équivalent, pond. A :

Typ. 15 dB(A) réf. 20 µPa (max. 17 dB(A))

#### Rapport S/B (pond. A), réf. 1 kHz à 1 Pa (94 dB SPL) :

Typ. 79 dB(A)

#### Gamme dynamique :

Typ. 117 dB

#### Niveau SPL max (crête) avant écrêtage :

132 dB

#### Tension d'alimentation :

Alimentation fantôme 48 V (± 4 V)

#### Connecteur :

XLR-3M. Point 1 : blindage, Point 2 : point chaud (+), Point 3 : point froid (-)

### Courbes de réponse en fréquence

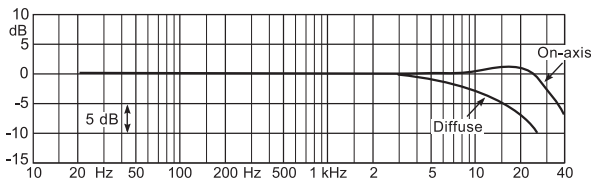

On-axis and diffuse-field frequency responses with pre-mounted Near-field Grid DD0251 fitted

Références : (Câble arrière / Câble latéral)

### Courbes polaires

Directivité (fréquences normalisées)

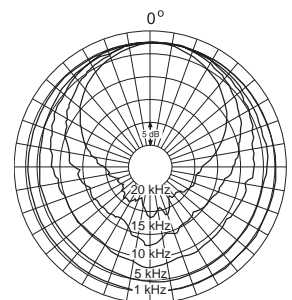

Measured with pre-mounted Free-field Grid DD0251 fitted



## 4007A – Microphone omnidirectionnel, capsule 12 mm



### Description

Le microphone omnidirectionnel d:dicate™ 4007A utilise une capsule DPA de 12 mm, d'excellente qualité audio et supportant des niveaux de pression sonore élevés, et un préamplificateur MMP-A. Cet ensemble est parfaitement adapté aux tests et aux mesures, mais aussi aux des prises de son d'une grande dynamique, sur scène comme

en studio : batterie, percussions, piano, orchestre... Le préampli MMP-A utilise la technologie sans transformateur "Active Drive" DPA, respectant la qualité du signal tout en assurant un taux de réjection de mode commun supérieur à 60 dB. Le 4007A est livré avec une pince micro et une bonnette mousse.

### Caractéristiques

#### Directivité :

Omnidirectionnelle

#### Réponse en fréquence, ±2 dB :

10 Hz à 40 kHz

#### Sensibilité, nominale, ±2 dB à 250 Hz :

9 mV/Pa, soit -40 dB (réf. 1 V/Pa)

#### Niveau de bruit équivalent, pond. A :

Typ. 24 dB(A) réf. 20 µPa (max. 26 dB(A))

#### Rapport S/B (pond. A), réf. 1 kHz à 1 Pa (94 dB SPL) :

Typ. 70 dB(A)

#### Gamme dynamique :

Typ. 124 dB

#### Niveau SPL max (crête) avant écrêtage :

159 dB

#### Atténuateur commutable :

0 dB / -20 dB

#### Tension d'alimentation :

Alimentation fantôme 48 V (± 4 V)

#### Connecteur :

XLR-3M. Point 1 : blindage, Point 2 : point chaud (+), Point 3 : point froid (-)

### Courbes de réponse en fréquence

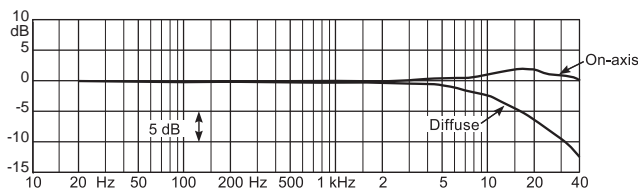

### Courbes polaires

Directivité (fréquences normalisées)

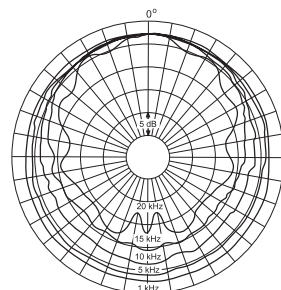

Référence :

● 4007A



### Description

Parfait pour un placement proche dissimulé ou par dessus, le microphone omnidirectionnel d:dicate™ 4007C utilise notre capsule de diamètre 12 mm, ultra-transparente et supportant des niveaux de pression sonore élevés, et notre préampli compact MMP-C. Ce capteur de pression statique prépolarisé assure une extrême transparence

sonore, pour une gamme dynamique de 124 dB. Le préampli MMP-C ne mesure que 41 mm de longueur et utilise la technologie "Active Drive" DPA, assurant un taux de réjection de mode commun supérieur à 50 dB. Le d:dicate™ 4007C est livré avec une pince micro et une bonnette mousse.

### Caractéristiques

#### Directivité :

Omnidirectionnelle

#### Réponse en fréquence, ±2 dB :

20 Hz à 40 kHz

#### Sensibilité, nominale, ±2 dB à 250 Hz :

9 mV/Pa, soit -40 dB (réf. 1 V/Pa)

#### Niveau de bruit équivalent, pond. A :

Typ. 24 dB(A) réf. 20 µPa (max. 26 dB(A))

#### Rapport S/B (pond. A), réf. 1 kHz à 1 Pa (94 dB SPL) :

Typ. 70 dB(A)

#### Gamme dynamique :

Typ. 124 dB

#### Niveau SPL max (crête) avant écrêtage :

152 dB

#### Tension d'alimentation :

Alimentation fantôme 48 V (± 4 V)

#### Connecteur :

XLR-3M. Point 1 : blindage, Point 2 : point chaud (+), Point 3 : point froid (-)

### Courbes de réponse en fréquence

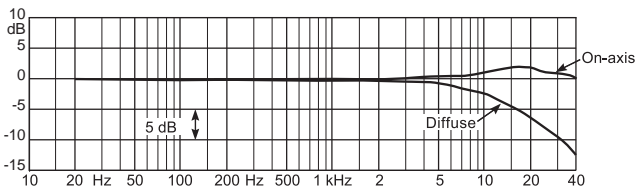

### Courbes polaires

Directivité (fréquences normalisées)

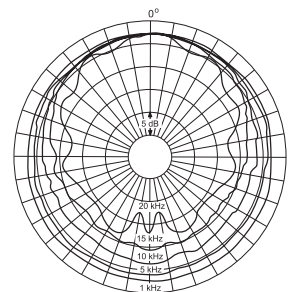

Référence :

● 4007C

## 4011A – Microphone cardioïde



### Description

Le légendaire d:dicate™ 4011A est un micro cardioïde de très haute qualité, dépourvu de toute coloration, assurant une restitution fidèle et sans distorsion, avec une gamme dynamique extrêmement étendue. Sa réponse en fréquence et en phase est linéaire à tous les angles

d'incidence, ce qui en fait un modèle tout à fait adapté dans les situations où une certaine sélectivité est nécessaire, sans compromis sur la clarté. Si le niveau monte, un pad d'atténuation de 20 dB évite de saturer l'étage d'entrée. Livré avec une bonnette mousse et une pince de fixation.

### Caractéristiques

#### Directivité :

Cardioïde

#### Réponse en fréquence, ±2 dB à 30 cm :

40 Hz - 20 kHz

#### Sensibilité, nominale ±2 dB à 1 kHz :

10 mV/Pa, soit -40 dB (réf. 1 V/Pa)

#### Niveau de bruit équivalent, pond. A, réf. 20 µPa :

Typ. 18 dB(A) réf. 20 µPa (max. 20 dB)

#### Rapport S/B (pond. A), réf. 1 kHz à 1 Pa (94 dB SPL) :

Typ. 76 dB(A)

#### Gamme dynamique :

Typ. 121 dB

#### Niveau SPL max (crête) avant écrêtage :

159 dB

#### Atténuateur commutable :

0 dB / -20 dB

#### Tension d'alimentation :

Alimentation fantôme 48 V (± 4 V)

#### Connecteur :

XLR-3M. Point 1 : blindage, Point 2 : point chaud (+), Point 3 : point froid (-)

### Courbes de réponse en fréquence

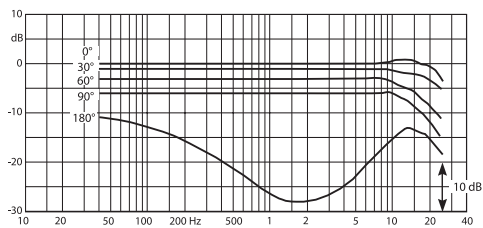

Typical on- and off-axis measured at 30 cm (11.8 in)

Référence :

● 4011A

### Courbes polaires

Directivité (fréquences normalisées)

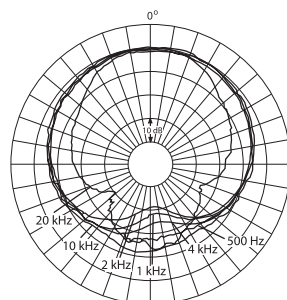

## 4011C – Microphone cardioïde, compact



### Description

L'impédité étonnante et restitution impressionnante ne sont pas l'apanage des « gros » microphones de studio. L'ensemble préamplificateur DPA MMP-C / capsule cardioïde du premier ordre du d:dicate™ 4011 réduit la diaphonie avec les autres sources sonores, et se place dans les conditions les plus

étriquées. La finition noir mat atténue les réflexions lumineuses provoquées par les projecteurs, sur scène ou en studio, et la gamme d'accessoires disponible est impressionnante : barres de couplage stéréo, fixations magnétiques, cols de cygne, etc. Livré avec une bonnette mousse et une pince de fixation.

### Caractéristiques

**Directivité :**

Cardioïde

**Réponse en fréquence, ±2 dB à 30 cm :**

40 Hz - 20 kHz

**Sensibilité, nominale ±2 dB à 1 kHz :**

10 mV/Pa, soit -40 dB (réf. 1 V/Pa)

**Niveau de bruit équivalent, pond. A, réf. 20 µPa :**

Typ. 18 dB(A) réf. 20 µPa (max. 20 dB)

**Rapport S/B (pond. A), réf. 1 kHz à 1 Pa (94 dB SPL) :**

Typ. 76 dB(A)

**Gamme dynamique :**

Typ. 121 dB

**Niveau SPL max (crête) avant écrêtage :**

152 dB

**Tension d'alimentation :**

Alimentation fantôme 48 V (± 4 V)

**Connecteur :**

XLR-3M. Point 1 : blindage, Point 2 : point chaud (+), Point 3 : point froid (-)

### Courbes de réponse en fréquence

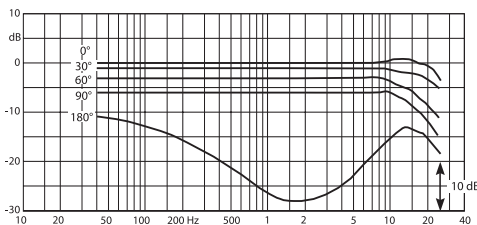

Typical on- and off-axis measured at 30 cm (11.8 in)

### Courbes polaires

Directivité (fréquences normalisées)

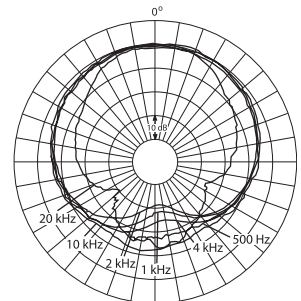

Référence :

● 4011C

# d:dicate™

## 401IE – Microphone cardioïde, câble actif

Câble à sortie arrière ou latérale



### Description

Notre microphone cardioïde d:dicate™ 401IE allie polyvalence et définition sonore. Il est parfait en appoint directionnel discret de haute qualité, que ce soit sur scène, en studio ou en broadcast. Sa capsule cardioïde se marie parfaitement avec le préampli MMP-ER (sortie

arrière) ou ES (sortie latérale), qui sépare ses circuits de gain et d'alimentation fantôme entre une pièce de 12 mm d'épaisseur, se fixant à l'arrière de la capsule, et un connecteur XLR. Le d:dicate™ 401IE est livré avec une bonnette mousse et une suspension SM4000-C.

### Caractéristiques

#### Directivité :

Cardioïde

#### Réponse en fréquence, $\pm 2$ dB à 30 cm :

40 Hz - 20 kHz

#### Sensibilité, nominale $\pm 2$ dB à 1 kHz :

10 mV/Pa, soit -40 dB (réf. 1 V/Pa)

#### Niveau de bruit équivalent, ITU-R BS.468-4 :

Typ. 25 dB

#### Rapport S/B (pond. A), réf. 1 kHz à 1 Pa (94 dB SPL) :

Typ. 76 dB(A)

#### Gamme dynamique :

Typ. 121 dB

#### Niveau SPL max (crête) avant écrêtage :

144 dB

#### Tension d'alimentation (pour performances nominales) :

Alimentation fantôme 48 V ( $\pm 4$  V)

#### Connecteur :

XLR-3M. Point 1 : blindage, Point 2 : point chaud (+), Point 3 : point froid (-)

### Courbes de réponse en fréquence

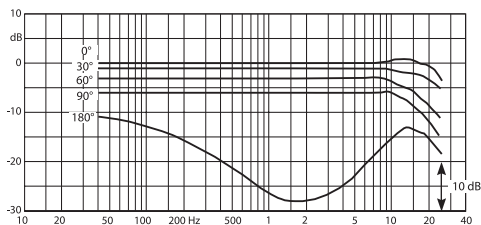

Typical on- and off-axis measured at 30 cm (11.8 in)

### Courbes polaires

Directivité (fréquences normalisées)

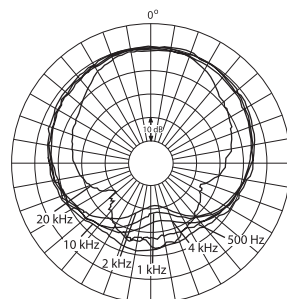

Références : (Câble arrière / Câble latéral)

● 401IER / 401IES

## 4011F – Microphone cardioïde pour suspension, table, pupitre ou sur socle

Col de cygne de longueur 20 cm, 32 cm, 47 cm, 77 cm ou 122 cm



### Description

Le microphone cardioïde d:dicate™ 4011F est parfait pour utilisation sur table, podium ou socle. Sa capsule de directivité cardioïde assure une réponse en fréquence et en phase linéaires, avec une excellente gamme dynamique.

Les préamplis actifs sur support existent en différentes configurations (placement en haut, en bas ou en haut et en bas du col de cygne), et les longueurs disponibles s'échelonnent de 20 à 122 cm.

### Caractéristiques

**Directivité :**

Cardioïde

**Réponse en fréquence, ±2 dB à 30 cm :**

40 Hz - 20 kHz

**Sensibilité, nominale ± 2 dB à 1 kHz :**

10 mV/Pa, soit -40 dB (réf. 1 V/Pa)

**Niveau de bruit équivalent, pond. A, réf. 20 µPa :**

Typ. 18 dB(A) réf. 20 µPa (max. 20 dB)

**Rapport S/B (pond. A), réf. 1 kHz à 1 Pa (94 dB SPL) :**

Typ. 76 dB(A)

**Gamme dynamique :**

Typ. 121 dB

**Niveau SPL max (crête) avant écrêtage :**

144 dB

**Tension d'alimentation (pour performances nominales) :**

Alimentation fantôme 48 V (± 4 V)

**Connecteur :**

XLR-3M. Point 1 : blindage, Point 2 : point chaud (+), Point 3 : point froid (-)

### Courbes de réponse en fréquence

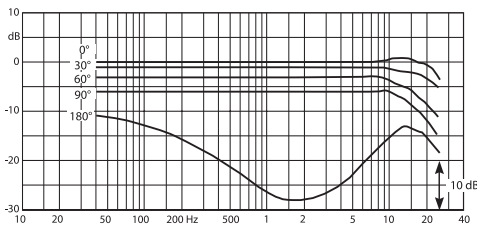

Typical on- and off-axis measured at 30 cm (11.8 in)

Références : (20 / 32 / 47 / 77 / 122 cm)

● 4011F15 / 4011F30 / 4011F45 / 4011F75 / 4011F120

Références avec socle : (122 / 77 / 122 cm)

● 4011FGS / 4011FJS / 4011FGT

### Courbes polaires

Directivité (fréquences normalisées)

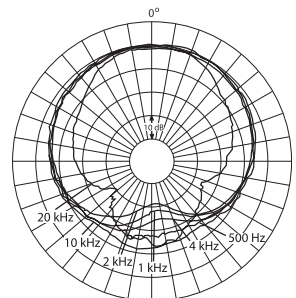

## 4015A – Microphone cardioïde large



### Description

Le microphone de directivité cardioïde large d:dicate™ 4015A est un modèle polyvalent, excellent en appoint d'orchestre, micro d'ambiance, ou sur un piano à queue, des percussions, ou des voix en studio. Sa directivité est plus marquée qu'un modèle omnidirectionnel, mais moins qu'un modèle cardioïde.

Sa réponse en fréquence parfaitement linéaire dans l'axe et hors axe et sa gamme dynamique étendue font de ce modèle un micro à tout faire : prise de son de proximité, à distance moyenne, ambiance.

Il est livré avec une bonnette mousse et une pince de fixation.

### Caractéristiques

#### Directivité :

Cardioïde large

#### Réponse en fréquence, ±2 dB à 60 cm :

40 Hz - 20 kHz

#### Sensibilité, nominale ± 2 dB à 1 kHz :

10 mV/Pa, soit -40 dB (réf. 1 V/Pa)

#### Niveau de bruit équivalent, pond. A :

Typ. 18 dB(A) réf. 20 µPa (max. 20 dB)

#### Rapport S/B (pond. A), réf. 1 kHz à 1 Pa (94 dB SPL) :

Typ. 76 dB(A)

#### Gamme dynamique :

Typ. 121 dB

#### Niveau SPL max (crête) avant écrêtage :

159 dB

#### Atténuateur commutable :

0 dB / -20 dB

#### Tension d'alimentation :

Alimentation fantôme 48 V (± 4 V)

#### Connecteur :

XLR-3M. Point 1 : blindage. Point 2 : point chaud (+), Point 3 : point froid (-)

### Courbes de réponse en fréquence

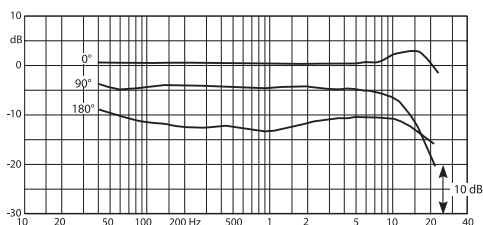

On- and off-axis frequency responses measured at 60 cm (23.6 in)

### Courbes polaires

Directivité (fréquences normalisées)

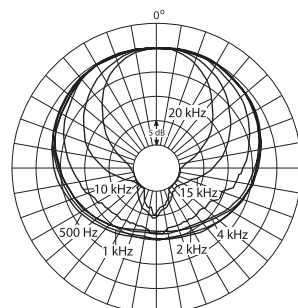

Référence :

● 4015A



## 4015C Microphone cardioïde large, compact



### Description

Le microphone de directivité cardioïde large d:dicate™ 4015C constitue une solution d'une discrétion visuelle parfaite pour les ingénieurs du son et les décorateurs. Là où un cardioïde du 1<sup>er</sup> ordre assure une réjection de 6 dB sur les côtés et de plus de 20 dB à l'arrière, la cardioïde élargie atténue respectivement de 3 dB et

10 dB. Le 4015C se situe donc entre omni et cardio : un choix complet d'accessoires de montage et de barres de couplage en font un excellent choix sur scène, en live et en broadcast, où la discrétion ne doit pas s'obtenir au détriment de l'excellence sonore.

Livré avec une bonnette mousse et une pince de fixation.

### Caractéristiques

**Directivité :**

Cardioïde large

**Réponse en fréquence, ±2 dB à 60 cm :**

40 Hz - 20 kHz

**Sensibilité, nominale ±2 dB à 1 kHz :**

10 mV/Pa, soit -40 dB (réf. 1 V/Pa)

**Niveau de bruit équivalent, pond. A :**

Typ. 18 dB(A) réf. 20 µPa (max. 20 dB)

**Rapport S/B (pond. A), réf. 1 kHz à 1 Pa (94 dB SPL) :**

Typ. 76 dB(A)

**Gamme dynamique :**

Typ. 121 dB

**Niveau SPL max (crête) avant écrêtage :**

152 dB

**Tension d'alimentation :**

Alimentation fantôme 48 V (± 4 V)

**Connecteur :**

XLR-3M. Point 1 : blindage, Point 2 : point chaud (+), Point 3 : point froid (-)

### Courbes de réponse en fréquence

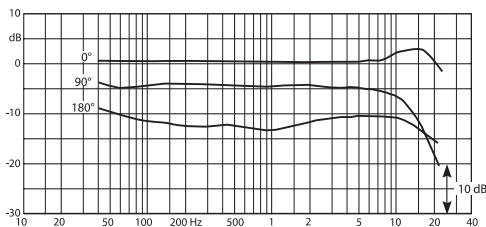

On- and off-axis frequency responses measured at 60 cm (23.6 in)

### Courbes polaires

Directivité (fréquences normalisées)

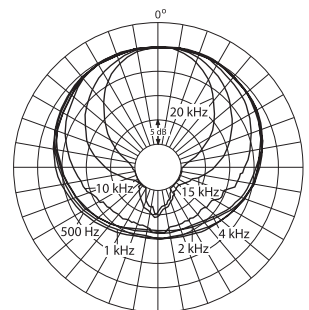

Référence :

● 4015C

# d:dicate™

## 4017B – Microphone canon



### Description

Sa légèreté (70 g) et son corps court (21 cm) font du d:dicate™ 4017B un micro canon exceptionnel. Sa directivité unique est précieuse quand on désire une sélectivité exceptionnellement marquée tout en rejetant le bruit de fond, ou quand on ne peut pas placer le micro

assez près de la source. Le préampli MMP-B est conseillé si on désire bénéficier de sélecteurs High Boost et Low Cut facilement accessibles.

Livré avec une bonnette mousse et une pince de fixation.

### Caractéristiques

#### Directivité :

Supercardiode, en forme de lobe

#### Réponse en fréquence, $\pm 2$ dB à 60 cm :

70 Hz - 18 kHz, bosse de présence de 3 dB à 15 kHz

#### Sensibilité, nominale $\pm 2$ dB à 1 kHz :

19 mV/Pa, soit -34,4 dB réf. 1 V/Pa

#### Niveau de bruit équivalent, pond. A :

Typ. 13 dB(A) réf. 20  $\mu$ Pa (max. 15 dB(A))

#### Rapport S/B, pond. A, réf. 1 kHz à 1 Pa (94 dB SPL) :

Typ. 81 dB(A)

#### Gamme dynamique :

Typ. 124 dB

#### Niveau SPL max (crête) avant écrêtage :

138 dB

#### Filtres :

High Boost : +4 dB à 8 kHz. Passe-haut : 1<sup>er</sup> ordre, sous 120 Hz.

#### Tension d'alimentation :

Alimentation fantôme 48 V ( $\pm 4$  V)

#### Connecteur :

XLR-3M. Point 1 : blindage, Point 2 : point chaud (+), Point 3 : point froid (-)

### Courbes de réponse en fréquence

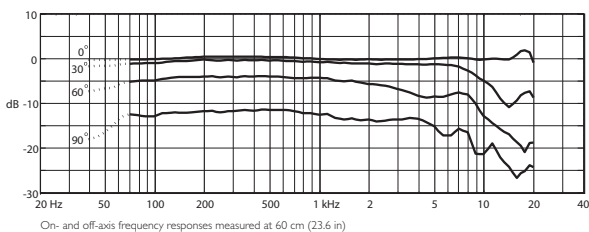

### Courbes polaires

Directivité (fréquences normalisées)

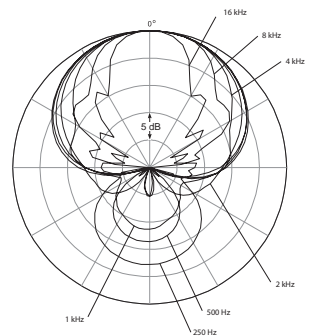

Référence :

● 4017B

## 4017B-R – Microphone canon avec bonnette à poils Rycote®



### Description

Solution complète destinée à une utilisation sur perche, l'ensemble d:dicate™ 4017B-R se compose d'un microphone canon d:dicate™ 4017B, d'une bonnette Rycote® et d'une suspension développées exclusivement pour ce produit. Cet ensemble offre tout ce dont un preneur de son en extérieur (reportage, plateau de

cinéma...) a besoin pour obtenir un son clair et focalisé, quels que soient les conditions météo ou l'environnement. Le d:dicate™ 4017B possède une bague de commutation bien pensée, permettant d'appliquer une accentuation dans les aigus ou d'atténuer les graves.

### Caractéristiques

**Directivité :**

Supercardiode, en forme de lobe

**Réponse en fréquence, ± 2 dB à 60 cm :**

70 Hz - 18 kHz, bosse de présence de 3 dB à 15 kHz

**Sensibilité, nominale ± 2 dB à 1 kHz :**

19 mV/Pa, soit -34,4 dB réf. 1 V/Pa

**Niveau de bruit équivalent, pond. A :**

Typ. 13 dB(A) réf. 20 µPa (max. 15 dB(A))

**Rapport S/B, pond. A, réf. 1 kHz à 1 Pa (94 dB SPL) :**

Typ. 81 dB(A)

**Gamme dynamique :**

Typ. 124 dB

**Niveau SPL max (crête) avant écrêtage :**

138 dB

**Filtres :**

High Boost : +4 dB à 8 kHz, Passe-haut : 1<sup>er</sup> ordre, sous 120 Hz.

**Tension d'alimentation :**

Alimentation fantôme 48 V (± 4 V)

**Connecteur :**

XLR-3M. Point 1 : blindage, Point 2 : point chaud (+), Point 3 : point froid (-)

### Courbes de réponse en fréquence

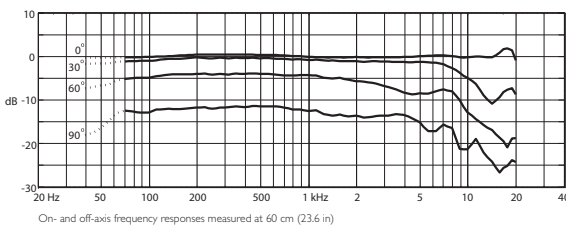

### Courbes polaires

Directivité (fréquences normalisées)

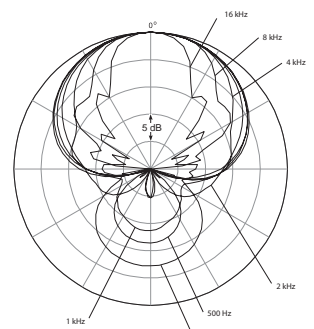

Référence :

● 4017B-R

# d:dicate™

## 4017C – Microphone canon compact



### Description

Le microphone canon compact d:dicate™ 4017C allie la capsule canon DPA, de directivité marquée, à notre préampli actif compact exclusif, à impédance symétrique. Parfait pour une utilisation sur le terrain lorsqu'on veut ignorer les sons hors axe, le d:dicate™ 4017C fait preuve d'une musicalité, d'une précision et d'une clarté impressionnantes.

Le préamplificateur MMP-C utilise de façon délibérée une approche "sans transformateur audio", afin de préserver la qualité sonore tout en assurant un taux de réjection de mode commun supérieur à 50 dB. Le microphone est livré avec bonnette mousse et une pince de fixation.

### Caractéristiques

#### Directivité

Supercardiode, en forme de lobe

#### Réponse en fréquence, $\pm 2$ dB à 60 cm :

40 Hz - 18 kHz, légère accentuation (3 dB) à 15 kHz

#### Sensibilité, nominale, $\pm 2$ dB à 1 kHz :

19 mV/Pa, soit -34,4 dB (réf. 1 V/Pa)

#### Niveau de bruit équivalent, pond. A :

Typ. 13 dB(A) réf. 20  $\mu$ Pa (max. 15 dB(A))

#### Rapport S/B, pond. A, réf. 1 kHz à 1 Pa (94 dB SPL) :

Typ. 81 dB(A)

#### Gamme dynamique :

Typ. 124 dB

#### Niveau SPL max (crête) avant écrêtage :

146 dB

#### Tension d'alimentation (pour caractéristiques nominales) :

Alimentation fantôme 48 V ( $\pm 4$  V)

#### Connecteur :

XLR-3M. Point 1 : blindage, Point 2 : point chaud (+), Point 3 : point froid (-)

### Courbes de réponse en fréquence

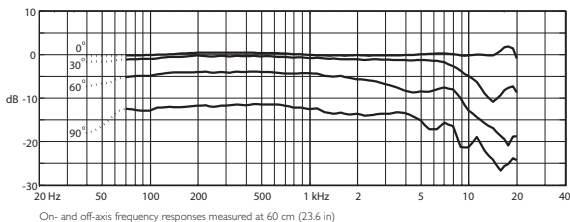

Référence :

● 4017C

### Courbes polaires

Directivité (fréquences normalisées)

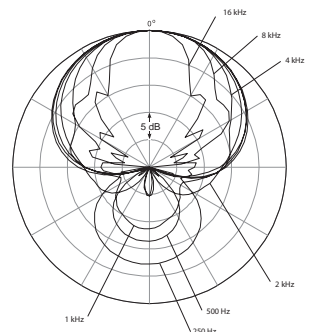



**Description**

Le d:dicate™ 4017C-R améliore encore le microphone canon supercardioïde d:dicate™ 4017C grâce à plusieurs accessoires compacts Rycote : suspension, bonnette, protection anti-vent à poils et support XLR. L'ensemble est même livré avec une petite brosse de nettoyage pour

la fourrure, afin de préserver des performances optimales. La capsule du d:dicate™ 4017C possède une directivité marquée de type canon : elle s'allie ici à notre préampli compact exclusif, à impédance symétrique et conception active.

**Caractéristiques**

**Directivité**

Supercardioïde, en forme de lobe

**Réponse en fréquence, ± 2 dB à 60 cm :**

40 Hz - 18 kHz, légère accentuation (3 dB) à 15 kHz

**Sensibilité, nominale, ± 2 dB à 1 kHz :**

19 mV/Pa, soit -34,4 dB (réf. 1 V/Pa)

**Niveau de bruit équivalent, pond. A :**

Typ. 13 dB(A) réf. 20 µPa (max. 15 dB(A))

**Rapport S/B, pond. A, réf. 1 kHz à 1 Pa (94 dB SPL) :**

Typ. 81 dB(A)

**Gamme dynamique :**

Typ. 124 dB

**Niveau SPL max (crête) avant écrêtage :**

146 dB

**Tension d'alimentation (pour caractéristiques nominales) :**

Alimentation fantôme 48 V (± 4 V)

**Connecteur :**

XLR-3M. Point 1 : blindage, Point 2 : point chaud (+), Point 3 : point froid (-)

**Courbes de réponse en fréquence**

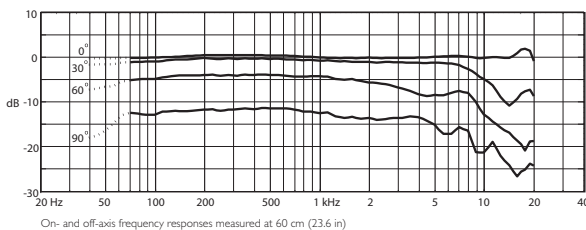

**Courbes polaires**

Directivité (fréquences normalisées)

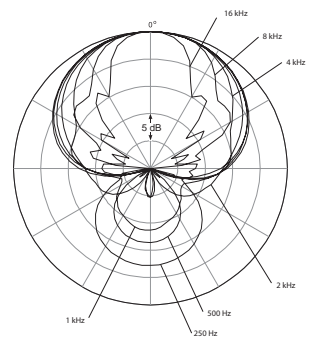

Référence :

● 4017C-R

## 4017E – Microphone canon, câble actif

Câble à sortie arrière ou latérale



### Description

Le microphone canon d:dicate™ 4017E est un modèle supercardioïde idéal pour une fixation sur caméra ou dans des espaces réduits. Sa capsule assure une excellente atténuation des sons hors axe, tout en conservant musicalité et clarté. Le d:dicate™ 4017E utilise le préampli sur câble actif MMP-E, qui répartit préamplification et

alimentation fantôme entre une pièce de 12 mm de long se fixant à l'arrière de la capsule et un connecteur XLR. Le MMP est disponible en versions ES et ER, se différenciant par une sortie du câble par l'arrière ou latérale par rapport à la capsule. Le micro est livré avec une bonnette mousse et une pince de fixation.

### Caractéristiques

#### Directivité :

Supercardioïde, en forme de lobe

#### Réponse en fréquence, $\pm 2$ dB, à 60 cm :

40 Hz - 18 kHz, légère bosse de présence (3 dB) à 15 kHz

#### Sensibilité, nominale, $\pm 2$ dB à 1 kHz :

19 mV/Pa, soit -34,4 dB (réf. 1 V/Pa)

#### Niveau de bruit équivalent (pond. A) :

Typ. 13 dB(A) réf. 20  $\mu$ Pa (max. 15 dB(A))

#### Rapport S/B, pond. A, réf. 1 kHz à 1 Pa (94 dB SPL) :

Typ. 81 dB(A)

#### Gamme dynamique :

Typ. 124 dB

#### Niveau SPL max (crête) avant écrêtage :

138 dB

#### Tension d'alimentation (pour performances nominales) :

Alimentation fantôme 48 V ( $\pm 4$  V)

#### Connecteur :

XLR-3M. Point 1 : blindage, Point 2 : point chaud (+), Point 3 : point froid (-)

### Courbes de réponse en fréquence

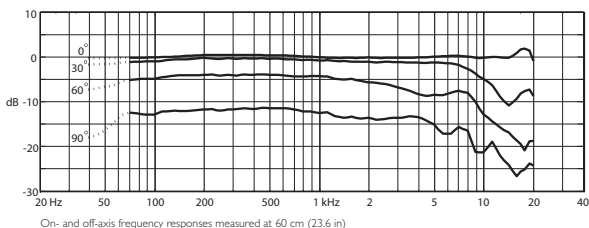

### Courbes polaires

Directivité (fréquences normalisées)

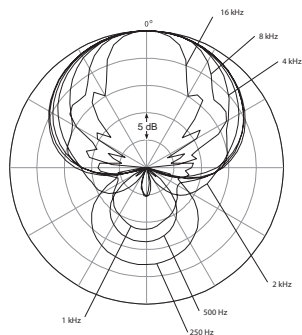

## 4018A – Microphone supercardioïde



### Description

Conçu pour atténuer les anomalies du lobe arrière, fréquentes dans les transducteurs très directionnels, le microphone supercardioïde d:dicate™ 4018A assure des performances inégalées sur la voix parlée et les instruments. Sa capsule allie faible bruit de fond, sensibilité élevée et directivité marquée ; elle est montée sur

le préamplificateur MMP-A, sans transformateur et d'une grande transparence, qui utilise une technologie d'impédance symétrique, et assure un taux de réjection de mode commun supérieur ou égal à 60 dB. Le d:dicate™ 4018A est livré avec une bonnette mousse et une pince de fixation.

### Caractéristiques

**Directivité :**

Supercardioïde

**Réponse en fréquence, ± 2 dB, à 60 cm :**

40 Hz - 18 kHz

**Sensibilité, nominale, ± 2 dB à 1 kHz :**

12 mV/Pa, soit -38,4 dB (réf. 1 V/Pa)

**Niveau de bruit équivalent (pond. A) :**

Typ. 16 dB(A) réf. 20 µPa (max. 15 dB(A))

**Rapport S/B, pond. A, réf. 1 kHz à 1 Pa (94 dB SPL) :**

Typ. 78 dB(A)

**Gamme dynamique :**

Typ. 121 dB

**Niveau SPL max (crête) avant écrêtage :**

156 dB

**Tension d'alimentation (pour performances nominales) :**

Alimentation fantôme 48 V (± 4 V)

**Connecteur :**

XLR-3M. Point 1 : blindage, Point 2 : point chaud (+), Point 3 : point froid (-)

### Courbes de réponse en fréquence

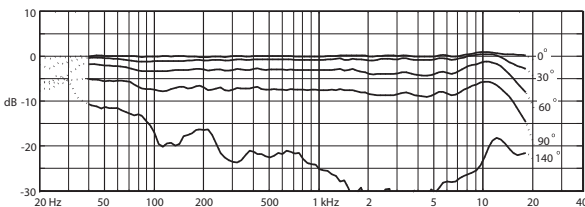

On-and off-axis responses of DPA 4018F measured at 30 cm

Référence :

● 4018A

### Courbes polaires

Directivité (fréquences normalisées)

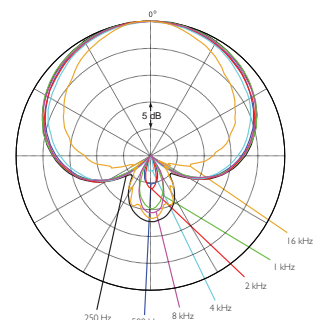



## 4018C – Microphone supercardioïde compact



### Description

Conçu pour le broadcast, les applications de reportage et de tournage cinéma demandant une prise de son à longue distance (sur perche, socle ou pied de table distant), le microphone supercardioïde d:dicate™ 4018C offre une

grande souplesse grâce à ses accessoires modulaires. Il est également idéal dans le cadre d'une utilisation comme microphone d'appoint ou en suspension pour l'enregistrement de grand orchestre.

### Caractéristiques

#### Directivité :

Supercardioïde

#### Réponse en fréquence, $\pm 2$ dB, à 30 cm :

40 Hz - 18 kHz

#### Sensibilité, nominale, $\pm 2$ dB à 1 kHz :

12 mV/Pa, soit -38,4 dB (réf. 1 V/Pa)

#### Niveau de bruit équivalent, pond. A :

Typ. 16 dB(A) réf. 20  $\mu$ Pa (max. 19 dB(A))

#### Rapport S/B, pond. A, réf. 1 kHz à 1 Pa (94 dB SPL) :

Typ. 78 dB(A)

#### Gamme dynamique :

Typ. 121 dB

#### Niveau SPL max (crête) avant écrêtage :

150 dB

#### Tension d'alimentation (pour caractéristiques nominales) :

Alimentation fantôme 48 V ( $\pm 4$  V)

#### Connecteur :

XLR-3M. Point 1 : blindage, Point 2 : point chaud (+), Point 3 : point froid (-)

### Courbes de réponse en fréquence

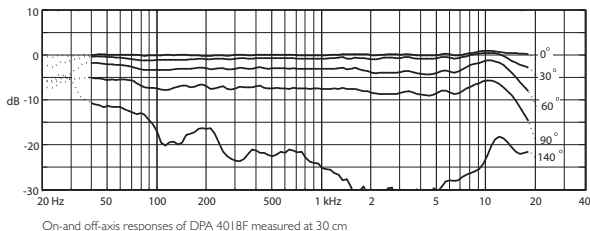

### Courbes polaires

Directivité (fréquences normalisées)

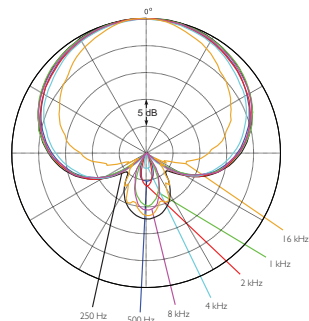

Référence :

● 4018C

## 4018E Microphone supercardioïde, câble actif

Câble à sortie arrière ou latérale



### Description

De directivité supercardioïde, le d:dicate™ 4018E offre une excellente qualité sonore, tout en restant discret et facile à fixer. Ceci, grâce son câble actif assurant la connexion avec le préampli DPA MMP-E, disponible en version ER (sortie du câble par l'arrière) ou ES (sortie latérale) à la capsule. Aussi à l'aise en broadcast que sur scène ou en studio, le

d:dicate™ 4018E possède une courbe de réponse régulière hors axe, et assure une très bonne isolation par rapport aux autres sources sonores, sans anomalies à telle ou telle fréquence, souvent rencontrées sur les microphones directifs. Il est livré avec une bonnette mousse et une fixation/suspension SM4000-C.

### Caractéristiques

**Directivité :**

Supercardioïde

**Réponse en fréquence, ± 2 dB, à 30 cm :**

40 Hz - 18 kHz

**Sensibilité, nominale, ± 2 dB à 1 kHz :**

12 mV/Pa, soit -38,4 dB (réf. 1 V/Pa)

**Niveau de bruit équivalent, pond. A :**

Typ. 16 dB(A) réf. 20 µPa (max. 19 dB(A))

**Rapport S/B, pond. A, réf. 1 kHz à 1 Pa (94 dB SPL) :**

Typ. 78 dB(A)

**Gamme dynamique :**

Typ. 121 dB

**Niveau SPL max (crête) avant écrêtage :**

142 dB

**Tension d'alimentation (pour caractéristiques nominales) :**

Alimentation fantôme 48 V (± 4 V)

**Connecteur :**

XLR-3M. Point 1 : blindage, Point 2 : point chaud (+), Point 3 : point froid (-)

### Courbes de réponse en fréquence

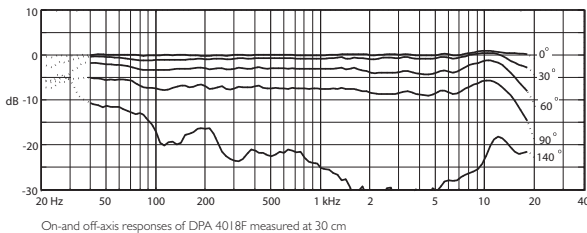

Références : (Câble à sortie arrière / latérale)

### Courbes polaires

Directivité (fréquences normalisées)

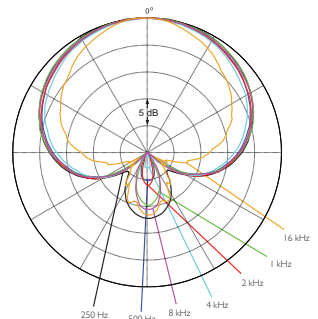

## 4018ES-T – Kit de table supercardioïde, câble latéral



### Description

D'une longueur de 3,5 cm seulement, le microphone supercardioïde d:dicate™ 4018ES-T possède une directivité prononcée, sans détimbrage marqué hors axe. Il fait partie de la gamme de microphones modulaires d:dicate™. Ce modèle statique est conçu pour de nombreuses applications de captation, que ce soit en enregistrement

musical ou en prise de son à distance pour le broadcast, le reportage ou le cinéma, sur perche, en interview, sur une table ou en d'appoint. Sa conception modulaire permet de l'adapter facilement grâce à de nombreux accessoires. Sa discrétion le rend idéal pour la prise de son distante. Il est livré avec une bonnette en mousse.

### Caractéristiques

#### Directivité :

Supercardioid

#### Réponse en fréquence, ± 2 dB, à 30 cm :

40 Hz - 18 kHz

#### Sensibilité, nominale, ± 2 dB à 1 kHz :

12 mV/Pa, soit -38,4 dB (réf. 1 V/Pa)

#### Niveau de bruit équivalent, pond. A :

Typ. 16 dB(A) réf. 20 µPa (max. 19 dB(A))

#### Rapport S/B, pond. A, réf. 1 kHz à 1 Pa (94 dB SPL) :

Typ. 78 dB(A)

#### Gamme dynamique :

Typ. 121 dB

#### Niveau SPL max (crête) avant écrêtage :

142 dB

#### Tension d'alimentation (pour caractéristiques nominales) :

Alimentation fantôme 48 V (± 4 V)

#### Connecteur :

XLR-3M. Point 1 : blindage, Point 2 : point chaud (+), Point 3 : point froid (-)

### Courbes de réponse en fréquence

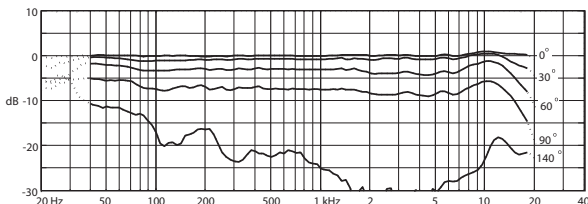

On-and off-axis responses of DPA 4018ES-T measured at 30 cm

### Courbes polaires

Directivité (fréquences normalisées)

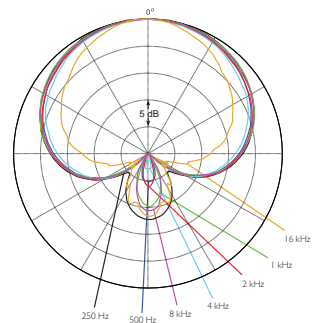

Référence :

● 4018ES-T

## 4018F Supercardioid Podium or Floor Stand Microphone

20 cm (8 in), 32 cm (13 in), 47 cm (18 in), 77 cm (30 in) or 122 cm (48 in)



### Description

Parfaitement adapté à une utilisation sur table, pupitre ou scène lorsqu'il faut atténuer les sons hors axe, le microphone supercardioïde d:dicate™ 4018 intègre le préamplificateur MMP-F, autorisant le montage sur différents cols de cygne, disponibles en configurations variées (préampli en haut, en bas ou les deux), les longueurs de col de cygne allant

jusqu'à 120 cm. Le microphone assure une excellente réjection des fréquences radio, grâce à un circuit actif exclusivité DPA, basé sur une technologie de symétrie d'impédance assurant un taux de réjection de mode commun supérieur ou égal à 60 dB. Le d:dicate™ 4018F est livré avec une bonnette en mousse.

### Caractéristiques

**Directivité :**

Supercardiïde

**Réponse en fréquence, ± 2 dB, à 30 cm :**

40 Hz - 18 kHz

**Sensibilité, nominale, ± 2 dB à 1 kHz :**

12 mV/Pa, soit -38,4 dB (réf. 1 V/Pa)

**Niveau de bruit équivalent, pond. A :**

Typ. 16 dB(A) réf. 20 µPa (max. 19 dB(A))

**Rapport S/B, pond. A, réf. 1 kHz à 1 Pa (94 dB SPL) :**

Typ. 78 dB(A)

**Gamme dynamique :**

Typ. 121 dB

**Niveau SPL max (crête) avant écrêtage :**

142 dB

**Tension d'alimentation (pour caractéristiques nominales) :**

Alimentation fantôme 48 V (± 4 V)

**Connecteur :**

XLR-3M. Point 1 : blindage, Point 2 : point chaud (+), Point 3 : point froid (-)

### Courbes de réponse en fréquence

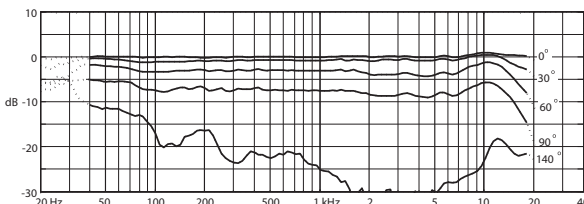

On-and off-axis responses of DPA 4018F measured at 30 cm

Références : (col de cygne 20 / 32 / 47 / 77 / 122 cm)

● 4018F15 / 4018F30 / 4018F45 / 4018F75 / 4018F120

Références avec socle : (col de cygne 122 / 77 / 122 cm)

● 4018FGS / 4018FJS / 4018FGT

### Courbes polaires

Directivité (fréquences normalisées)

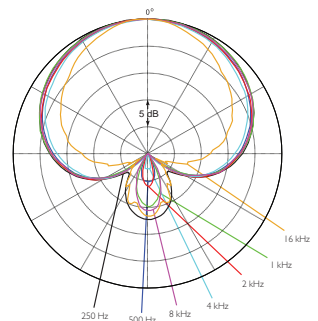

## ST2006A – Couple stéréo de 2006A omnidirectionnels



### Description

Le couple stéréo ST2006A assure d'excellents enregistrements en configuration AB, d'un parfait réalisme. Les microphones le composant possèdent une sensibilité identique à  $\pm 1,5$  dB ; ils sont compatibles avec la plupart

des accessoires DPA, et se rangent pour le transport dans une solide mallette Peli™ dotée d'un insert mousse prédécoupé, pour extraire et ranger rapidement et facilement les microphones, fixations et accessoires. Voir les caractéristiques du microphone en page 90.

### Contenu de la mallette

- 2 x d:dicate™ 2006A Microphone Omnidirectionnel Double Membrane
- 2 x UA0639 Pince Microphone
- 2 x DUA0020 Bonnette Mousse pour d:dicate™

Référence :

● ST2006A



### Description

Les microphones d:dicate™ sont réputés pour leur qualité sonore sans compromis et leur élégance visuelle. Le modèle omnidirectionnel compact d:dicate™ 2006C s'intègre sans problème à l'environnement et répond aux critères d'intégration les plus exigeants, se fixant, se suspendant ou

se dissimulant tout en assurant un son clair et transparent. Les deux microphones, appariés avec précision, sont livrés dans une robuste mallette de transport et se mélangent avec d'autres capsules modulaires, barres stéréo, cols de cygne, suspensions ou fixations magnétiques DPA. Voir les caractéristiques du microphone en page 91.

### Contenu de la mallette

- 2 x d:dicate™ 2006C Microphone Omnidirectionnel Double Membrane, Compact
- 2 x UA0639 Pince Microphone
- 2 x DUA0020 Bonnette Mousse pour d:dicate™

Référence :

● ST2006C



# d:dicate™

## ST201 IA – Couple stéréo de 201 IA cardioïdes



### Description

Parfait en live comme en studio, le microphone cardioïde d:dicate™ 201 IA allie clarté, richesse et gamme dynamique étendue. Par rapport à la référence dans le domaine des microphones cardioïdes, le d:dicate™ 401 I, le d:dicate™ 201 I offre une réjection des sons hors axe encore

supérieure. Il est facile de créer pratiquement n'importe quel type de couple stéréo, par exemple XY ou ORTF, en montant les d:dicate™ ST201 I sur les accessoires de fixation de la gamme DPA.

*Voir les caractéristiques du microphone en page 92.*

### Contenu de la mallette

- 2 x d:dicate™ 201 IA Microphone Cardioïde Double Membrane
- 2 x UA0639 Pince Microphone
- 2 x DUA0028 Bonnette Mousse pour d:dicate™

Référence :

● ST201 IA





### Description

Ce couple de microphones cardioïdes d:dicate™ ST2011C, appariés à la main, est aussi à l'aise sur une batterie que pour la prise de son d'un chœur ou d'un piano à queue. Robuste, le d:dicate™ 2011C utilise une capsule à double

membrane assurant une excellente réponse hors axe et un niveau SPL admissible élevé. Il est compatible avec tous les accessoires de montage DPA.

*Voir les caractéristiques du microphone en page 93.*

### Contenu de la mallette

- 2 x d:dicate™ 2011C Microphone Cardioïde Double Membrane, Compact
- 2 x UA0639 Pince Microphone
- 2 x DUA0028 Bonnette Mousse pour d:dicate™

Référence :

● ST2011C

# d:dicate™

## ST4006A – Couple stéréo de 4006A omnidirectionnels



### Description

Pour des prises de son stéréo de référence, rien de mieux qu'un microphone omnidirectionnel d:dicate™ 4006A. Le ST4006A est un couple fabriqué et appairé à la main, avec précision, selon une tolérance de  $\pm 0,5$  dB au niveau de la sensibilité et de la réponse en fréquence. Linéaire et

fidèle, ce couple d'omni capte les ambiances stéréo avec un réalisme inégalé. Il est livré dans une robuste mallette Peli™ assurant un transport en toute sécurité et un accès facile aux microphones et à leurs accessoires.

*Voir les caractéristiques du microphone en page 95.*

### Contenu de la mallette

2 x d:dicate™ 4006A Microphone Omnidirectionnel  
2 x DD0251 Grille pour utilisation en champ libre, métal  
2 x DD0254 Grille pour prise de son en proximité, trapézoïdale, métal  
2 x DD0297 Grille pour utilisation en champ diffus, noire

2 x UA0639 Pince Microphone  
2 x DUA0020 Bonnette Mousse pour d:dicate™

Référence :

● ST4006A



## Description

Quand il faut enregistrer en stéréo avec des micros de petite taille, légers et discrets, le couple ST4006C est parfait, par sa compacité et sa transparence sonore. Grâce au préampli MMP-C, le microphone omnidirectionnel d:dicate™ 4006C se fixe, se suspend ou se dissimule tout

en assurant une excellente qualité de captation audio. Le couple présente une distorsion extrêmement faible, une gamme dynamique très étendue et une réponse en fréquence et en phase linéaires. Le ST4006C est livré dans une solide mallette Peli™ avec fixations, grilles et bonnettes. *Voir les caractéristiques du microphone en page 96.*

## Contenu de la mallette

2 x d:dicate™ 4006C Microphone Omnidirectionnel, Compact  
 2 x DD0251 Grille pour utilisation en champ libre, métal  
 2 x DD0254 Grille pour prise de son en proximité, trapézoïdale, métal  
 2 x DD0297 Grille pour utilisation en champ diffus, noire

2 x UA0639 Pince Microphone  
 2 x DUA0020 Bonnette Mousse pour d:dicate™

Référence :

● ST4006C

# d:dicate™

## ST401 IA – Couple Stéréo de 401 IA cardioïdes



### Description

Le couple de micros appariés d:dicate™ ST401 IA devient un nouveau standard en matière d'enregistrement stéréo. Développé à l'origine comme le microphone cardioïde le plus linéaire au monde, le d:dicate™ 401 IA encaisse 159 dB SPL tête avant écrêtage. Ce couple constitue un choix

parfait pour une batterie, un ensemble musical, des cordes, des cuivres, des percussions, un piano... Comme tous les micros de la gamme d:dicate™ le couple stéréo d:dicate™ ST401 IA est compatible avec toute l'offre d'accessoires et de fixations DPA.

*Voir les caractéristiques du microphone en page 100.*

### Contenu de la mallette

2 × d:dicate™ 401 IA Microphone Cardioïde

2 × UA0639 Pince Microphone

2 × DUA0020 Bonnette Mousse pour d:dicate™

Référence :

● ST401 IA



## ST401 IC – Couple Stéréo de 401 IC cardioïdes compacts



### Description

Le couple de microphones cardioïdes compacts d:dicate™ ST401 IC est unanimement reconnu comme un choix privilégié pour la prise de son en proximité d'un piano à queue. Ses microphones appairés avec soin se placent facilement grâce à des supports magnétiques et des

suspensions, couvercle fermé ou ouvert. Le couple est livré dans une solide mallette Peli™, et autorise toute permutation avec d'autres capsules et préamplis DPA d:dicate™.

*Voir les caractéristiques du microphone en page 101.*

### Contenu de la mallette

- 2 x d:dicate™ 401 IC Microphone Cardioïde Compact
- 2 x UA0639 Pince Microphone
- 2 x DUA0020 Bonnette Mousse pour d:dicate™

Référence :

● ST401 IC

# d:dicate™

## ST4015A – Couple stéréo de 4015A, cardioïdes larges



### Description

L'enregistrement d'orchestre, de quatuors à cordes ou d'ensembles instrumentaux exige toujours un mélange d'ambiance de salle et de localisation précise des sources par captation en proximité. La directivité cardioïde élargie des microphones du couple stéréo d:dicate™ ST4015A

se traduit par un angle frontal de captation étendu, excellent en champ proche, moyen ou lointain. Les micros sont appairés avec soin, et le couple est compatible avec toute l'offre d'accessoires et de fixations DPA, pour un placement facile et reproductible.

*Voir les caractéristiques du microphone en page 104.*

### Contenu de la mallette

- 2 x d:dicate™ 4015A Microphone Cardioïde Large
- 2 x UA0639 Pince Microphone
- 2 x DUA0020 Bonnette Mousse pour d:dicate™

Référence :

● ST4015A



### Description

La capsule du d:dicate™ MMC4015 possède une courbe de directivité d'une largeur généreuse ; elle est ici couplée avec le préampli compact MMP-C, alliant ainsi un angle de prise de son étendu à un encombrement réduit, ce qui

autorise un placement précis et discret. Comme tous les microphones DPA d:dicate, ce couple est compatible avec une gamme étendue d'accessoires pour utilisation en studio, sur scène ou en live.

*Voir les caractéristiques du microphone en page 105.*

### Contenu de la mallette

- 2 x d:dicate™4015C Microphone Cardioïde Large, Compact
- 2 x UA0639 Pince Microphone
- 2 x DUA0020 Bonnette Mousse pour d:dicate™

Référence :

● ST4015C

## 3506A – Kit couple stéréo avec micros omnidirectionnels 4006A



### Description

Le kit couple stéréo d:dicate™ 3506A se compose de deux microphones statiques omnidirectionnels d:dicate™ 4006 appariés avec soin (tolérance de  $\pm 0,5$  dB en réponse en fréquence, sensibilité et bruit de fond). Grâce à sa sensibilité élevée, son niveau de bruit de fond bas et sa

réponse en fréquence extrêmement linéaire, le kit couple stéréo d:dicate™ 3506A constitue un choix parfaitement approprié pour tous les enregistrements stéréo A-B professionnels.

*Voir les caractéristiques du microphone en page 95.*

### Contenu de la mallette

2 x d:dicate™ 4006A Microphone Omnidirectionnel  
2 x APE30RS Sphère d'Égalisation de Pression Acoustique, diam. 30 mm  
2 x APE40RS Sphère d'Égalisation de Pression Acoustique, diam. 40 mm  
2 x APE50RS Sphère d'Égalisation de Pression Acoustique, diam. 50 mm  
2 x DD0251 Grille Champ Libre, Métal  
2 x DD0254 Grille de Proximité, trapézoïdale, Métal

2 x DD0297 Grille Champ Diffus, Noire  
2 x UA0777 Ogive d'Optimisation d'Omnidirectionnalité  
2 x UA0896 Bonnette Mousse pour d:dicate™  
2 x UA0961 Pince Microphone  
1 x UA0837 Barre de Couplage Stéréo sans supports

Référence :

● 3506A



## 3511A – Kit couple stéréo avec micros cardioïdes 4011A



Le kit couple stéréo d:dicate™ 3511A est basé sur deux microphones statiques cardioïdes d:dicate™ 4011A, appariés avec soin (tolérance maxi  $\pm 1$  dB en réponse en fréquence, sensibilité et bruit de fond). Ces micros d'une linéarité en fréquence exceptionnelle, même hors axe,

permettent de constituer des couples standard, ORTF ou AB. Les d:dicate™ 4011 acceptent des niveaux sonores très élevés, ce qui permet de les placer en proximité : par exemple, sur un piano en jazz ou variété, ou en overheads de batterie.

*Voir les caractéristiques du microphone en page 100.*

### Contenu de la mallette

2 x d:dicate™ 4011A Microphone Cardioïde  
2 x UA0897 Suspension  
2 x UA0896 Bonnette Mousse pour d:dicate™

2 x UA0961 Fixation Microphone  
1 x DUA0019 Entretoise pour Barre de Couplage Stéréo  
1 x UA0837 Barre de Couplage Stéréo sans supports

Référence :

● 3511A

# d:dicate™

## 351 IES – Kit couple stéréo avec micros cardioïdes 401 IE



### Description

Le kit couple stéréo d:dicate™ 351 IES contient deux microphones cardioïdes compacts d:dicate™ 401 IES avec câbles actifs à sortie latérale, appariés avec soin (tolérance maxi  $\pm 1$  dB en réponse en fréquence, sensibilité et bruit de fond, sur toute la bande passante du microphone).

En appont, le d:dicate™ 401 IES assure une excellente séparation des sources sonores, notamment en live, du concert rock à l'opéra, et encaisse des niveaux de pression sonore incroyablement élevés.

*Voir les caractéristiques du microphone en page 102.*

### Contenu de la mallette

2 x d:dicate™ 401 IE Microphone Cardioïde, Câble Actif  
1 x CXO4000 Support couple stéréo XY/ORTF compact  
1 x UA0897 Suspension  
1 x EXY4000 Rallonge pour CXO4000  
2 x DUA0041 Bonnette Mousse pour microphones avec câble actif

2 x SM4000-C Suspension pour MMP-C  
2 x GM1500 Support Micro Col de Cygne  
2 x MC4001 Pince Microphone Pour Câble Actif MMP-E  
2 x MB1500 Socle Magnétique pour Support Microphone

Référence :

● 351 IES

## 4003 – Microphone omnidirectionnel, alimentation 130 V



### Description

Dans des environnements contrôlés, la gamme de microphones "haute tension" DPA est la préférée des puristes ; ils gèrent sans problème des niveaux de pression sonore élevés, en séparant alimentation et signal audio. Le microphone omnidirectionnel d:dicate™ 4003 est la version

130 V du célèbre DPA d:dicate™ 4006 : il utilise la même capsule et assure une parfaite linéarité, une image sonore authentique, une reproduction sonore détaillée et naturelle, avec une sensibilité supérieure et un bruit de fond réduit. Il est livré avec une bonnette en mousse et une pince micro.

### Caractéristiques

**Directivité :**

Omnidirectionnelle

**Réponse en fréquence, ± 2 dB :**

10 Hz - 20 kHz

**Sensibilité, nominale, ±2 dB :**

40 mV/Pa, soit -27 dB (réf. 1 V/Pa) sans charge (à 250 Hz)

**Niveau de bruit équivalent, pond. A :**

Typ. 15 dB(A) réf. 20 µPa (max. 17 dB(A))

**Rapport S/B, réf. 1 kHz à 1 Pa (94 dB SPL) :**

79 dB

**Gamme dynamique :**

Typ. 120 dB

**Niveau SPL max (crête) avant écrêtage :**

154 dB SPL

**Tension d'alimentation (pour caractéristiques nominales) :**

130 V

**Connecteur :**

XLR-M 4 points modifié (haute tension d'alimentation)

### Courbes de réponse en fréquence

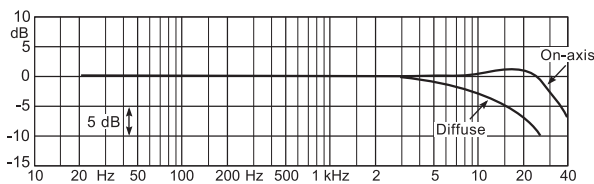

On-axis and diffuse-field responses with the Free-field Grid DD0251 fitted

### Courbes polaires

Directivité (fréquences normalisées)

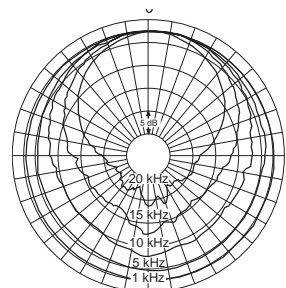

Measured with pre-mounted Free-field Grid DD0251 fitted

Référence :

● 4003

## 4041-SP – Microphone à grande capsule, alimentation fantôme 48 V



### Description

Conçu pour fonctionner sur une tension fantôme standard de 48 volts tout en offrant les avantages des micros alimentés sous haute tension, le microphone à grande membrane d:dicate™ 4041-SP intègre un circuit élévateur de tension polarisant sa capsule sous 190 volts. Cette particularité, alliée à sa membrane de grand diamètre, en

fait un modèle parfait pour les voix en studio. Les crêtes à 134 dB SPL, communes à proximité des lèvres d'un chanteur, sont gérées avec facilité, grâce à une dispersion supérieure sur la membrane, qui assure une meilleure qualité sonore en dépit du niveau de pression sonore. Livré avec pince micro.

### Caractéristiques

#### Directivité :

Omnidirectionnelle

#### Réponse en fréquence, ± 2 dB :

20 Hz - 20 kHz avec bosse de présence de 4 - 6 dB à 8 kHz

#### Sensibilité, nominale, ± 2 dB :

70 mV/Pa, soit -26dB (réf. 1 V/Pa)

#### Niveau de bruit équivalent, pond. A :

Max. 8 dB(A) réf. 20 µPa

#### Rapport S/B, réf. 1 kHz à 1 Pa (94 dB SPL) :

86 dB(A)

#### Gamme dynamique :

Typ. 118 dB

#### Niveau SPL max (crête) avant écrêtage :

134 dB

#### Tension d'alimentation (pour caractéristiques nominales) :

Alimentation fantôme 48 V (± 4 V)

#### Connecteur :

XLR-M 3 points (alimentation fantôme 48 volts standard)

### Courbes de réponse en fréquence

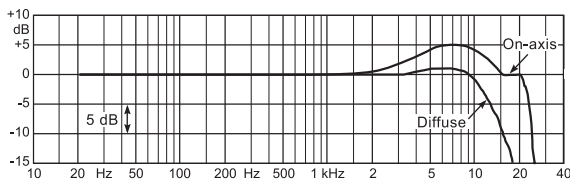

### Courbes polaires

Directivité (fréquences normalisées)

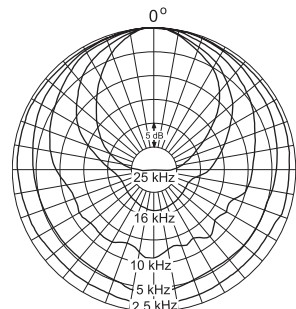

## 4041-S – Microphone à grande capsule, alimentation I30 V



### Description

Le microphone à grande capsule d:dicate™ 4041-S utilise la capsule de grand diamètre MMC4041, omnidirectionnelle, et le préamplificateur à circuits intégrés MMP4000-S, d'une totale transparence. La capsule MMC4041 se dévisse facilement, pour éventuel échange du module préampli. La

réponse en fréquence du microphone s'étend de 10 Hz à 20 kHz ; elle présente une légère accentuation (4-6 dB) aux environs de 8 kHz, émulant ainsi la réponse du très apprécié microphone hybride Type 4040.

### Caractéristiques

**Directivité :**

Omnidirectionnelle

**Réponse en fréquence, ±2 dB :**

10 Hz - 20 kHz avec bosse de présence de 4 - 6 dB à 8 kHz

**Sensibilité, nominale, ±2 dB :**

90 mV/Pa, soit -26 dB (réf. 1 V/Pa)

**Niveau de bruit équivalent, pond. A :**

Max. 7 dB(A) réf. 20 µPa

**Rapport S/B, réf. 1 kHz à 1 Pa (94 dB SPL) :**

87 dB(A)

**Gamme dynamique :**

Typ. 119 dB

**Niveau SPL max (crête) avant écrêtage :**

144 dB

**Tension d'alimentation (pour caractéristiques nominales) :**

I30 V

**Connecteur :**

XLR-M 7 points modifié (haute tension)

### Courbes de réponse en fréquence

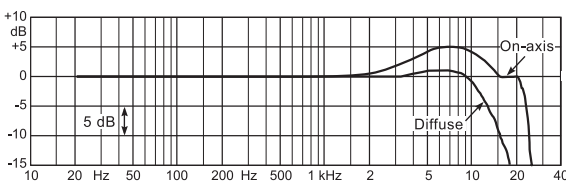

### Courbes polaires

Directivité (fréquences normalisées)

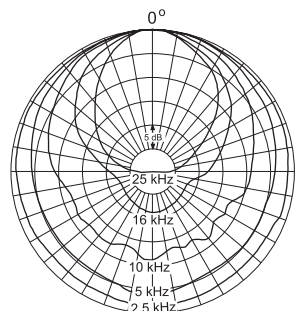

Référence :

● 4041-S

# d:dicate™

## 3532-SP – Kit stéréo micros grande capsule 4041-SP, alimentation fantôme 48 volts



### Description

Le kit stéréo de micros à grande capsules d:dicate™ 3532 est l'une des solutions d'enregistrement stéréo DPA les plus polyvalentes. Ses micros omnidirectionnels de type d:dicate™ 4041 possèdent une membrane en acier inoxydable de 25 mm (1 pouce) de diamètre ; le kit inclut

une barre de couplage stéréo graduée, des supports et bonnettes mousse. Il est livré dans une solide mallette facilitant le rangement, le transport et l'accès aux divers accessoires.

*Voir les caractéristiques du microphone en page 130.*

### Tolérances d'appairage

**Tolérances d'appairage (réponse en fréquence et sensibilité) :**

±0,5 dB (20 Hz - 20 kHz)

**Déviations de phase :**

< 5°

### Contenu de la mallette

2 x d:dicate™ 4041-SP Microphone à Grande Capsule, alim fantôme 48 V

2 x DUA0040 Bonnette Mousse

1 x UA0837 Barre de couplage stéréo sans supports

1 x DYS0917 Adaptateur de filetage pour barre stéréo

2 x UA0961 Support micro

Référence :

● 3532-SP





# d:mension™

## Solutions Surround

Les solutions Surround d:mension™ sont destinées à tous les enregistrements Surround en cinéma, en live, en broadcast ou en studio. Léger, élégant et discret, le microphone Surround mobile d:mension™ 5100 constitue une solution prête à l'emploi de prise de son 5.1, à tenir à la main en extérieur, à poser sur un pied ou à suspendre à un câble en intérieur. Si vous préférez utiliser des microphones séparés pour votre prise de son Surround, nos micro-

phones omnidirectionnels, cardioïdes ou cardioïdes larges sont disponibles en kits Surround composés de cinq microphones appairés (selon une tolérance de 1 dB pour la sensibilité et la réponse en fréquence), livrés dans une mallette de rangement solide assurant un transport sûr et facile. Si vous devez effectuer une prise de son Surround d'un ordre supérieur, il suffit d'ajouter un autre kit ou des microphones séparés.

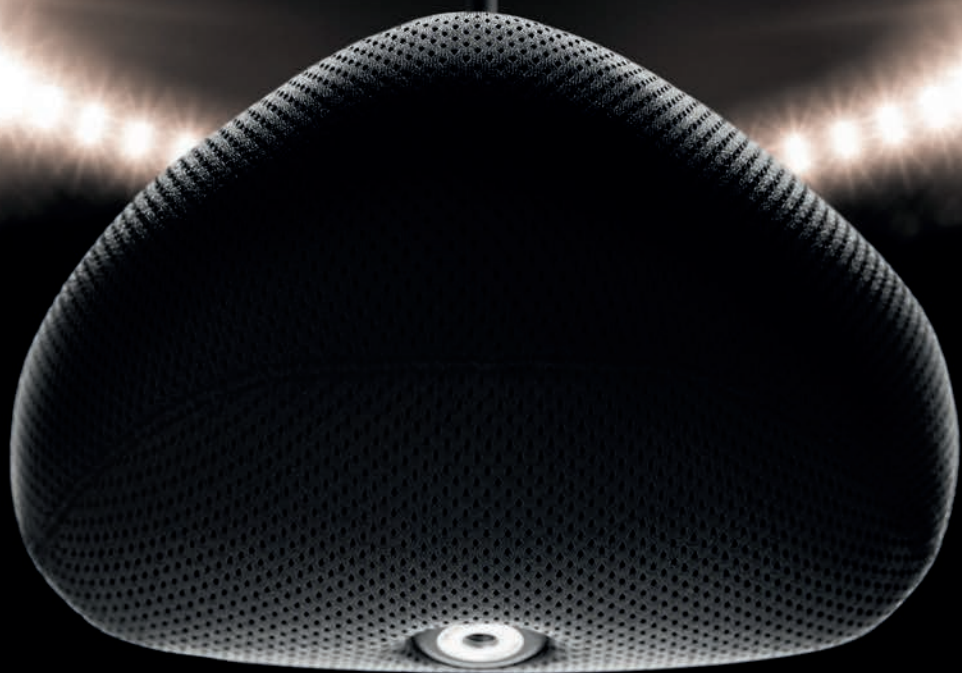

## 5006A – Kit Surround avec microphones omnidirectionnels d:dicate™ 4006A



### Description

Kit Surround complet de 5 micros omnidirectionnels, soigneusement appairés en usine. Les 5 d:dicate™ 4006A du kit Surround d:imension™ 5006A restituent une image sonore cohérente et stable, reflet parfait de la géométrie de la salle. Le son très naturel, la sensibilité élevée, le faible bruit de fond et la réponse en fréquence linéaire du kit Surround

d:imension™ 5006A en font un choix parfait comme système de prise de son Surround principal. Les découpes dans la mousse intégrée à la robuste mallette de transport facilitent l'extraction et le rangement des microphones et de leurs accessoires.

*Caractéristiques des microphones : voir page 95.*

### Tolérances d'appairage des d:dicate™ 4006A

#### Tolérance d'appairage :

±0,5 dB

#### Déviatio n de phase :

< 5°

### Contenu de la mallette

5 x d:dicate™ 4006A Microphone Omnidirectionnel  
5 x DD0251 Grille Champ Libre, Argent  
5 x DD0254 Grille de Proximité, Trapézoïdale, Argent  
5 x DD0297 Grille Champ Diffus, Noire

5 x UA0639 Pince Microphone  
5 x DUA0020 Bonnette Mousse pour d:dicate™

Référence :

● 5006A

## 5006-11A – Kit Surround avec microphones omnidirectionnels d:dicate™ 4006A et cardioïdes d:dicate™ 4011A



### Description

Conçu spécifiquement pour une utilisation en arbre Decca (Decca Tree) et en couple stéréo, le kit Surround d:imension™ 5006-11A comprend 3 microphones omnidirectionnels d:dicate™ 4006A pour les canaux avant (LCR) et 2 microphones cardioïdes d:dicate™ 4011A pour les canaux arrière (LS, RS). L'utilisation

d'égaliseurs de pression acoustique permet de modifier les caractéristiques des microphones d:dicate™ 4006A, tant spatialement que spectralement. Ce kit est compatible avec différents dispositifs de montage de type couple stéréo, Decca Tree, Surround et autres.

*Caractéristiques des microphones : voir pages 95 et 100.*

### Tolérances d'appairage des 4006A

#### Tolérance d'appairage :

±0,5 dB

#### Déviati on de phase :

< 5°

### Tolérances d'appairage des 4011A

#### Tolérance d'appairage :

± 1 dB

#### Déviati on de phase :

< 10°

### Contenu de la mallette

- 3 x d:dicate™ 4006A Microphone Omnidirectionnel
- 2 x d:dicate™ 4011A Microphone Cardioïde
- 3 x DD0251 Grille Champ Libre, Argent
- 3 x DD0254 Grille de Proximité, Trapézoïdale, Argent

- 3 x DD0297 Grille Champ Diffus, Noire
- 5 x UA0639 Pince Microphone
- 5 x DUA0020 Bonnette Mousse pour d:dicate™

Référence :

● 5006-11A

## 5015A – Kit Surround avec micros cardioïdes large d:dicate™ 4015A



### Description

Les 5 microphones d:dicate™ 4015A de directivité cardioïde large, soigneusement appairés, du kit Surround d:imension™ 5015A assurent une grande sensation d'espace, tout en ménageant une localisation précise. La délicatesse sonore des microphones d:dicate™ 4015A se prête à une utilisation sur des styles musicaux très variés ou à la prise d'ambiance

de haute qualité. Comme pour tous nos kits Surround, ces microphones sont compatibles avec de nombreux dispositifs de montage. Les découpes dans la mousse intégrée à la robuste mallette de transport facilitent l'extraction et le rangement des microphones et de leurs accessoires.

*Caractéristiques des microphones : voir page 104.*

### Tolérances d'appairage des 4015A

#### Tolérance d'appairage :

±1 dB

#### Déviations de phase :

< 10°

### Contenu de la mallette

5 × d:dicate™ 4015A Microphone Cardioïde Large

5 × UA0639 Pince Microphone

5 × DUA0020 Bonnette Mousse pour d:dicate™

Référence :

● 5015A

## 5100 – Microphone Surround Mobile



Aussi adapté à une utilisation en intérieur qu'en extérieur, ou sur perche, le microphone Surround mobile d:imension™ 5100 offre directement un signal audio au format 5.1, sans processeur externe. Compact et facile à utiliser, il assure une qualité sonore étonnante pour une solution "Plug-and-Play", apportant une ambiance Surround spectaculaire aux retransmissions sportives, documentaires

et autres productions en TV HD. Sa conception repose sur la technologie DPA DiPMic, basée sur des chambres acoustiques captant avec précision le champ sonore en Surround. Le d:imension™ 5100 est équipé d'un solide connecteur de sortie de type Lemo : il est livré avec un câble multipaire Mogami avec épanoui sur 6 XLR, un adaptateur de filetage et une housse de protection pour utilisation en extérieur.

### Directivité :

Directionnelle

### Réponse en fréquence :

L, C, R, LS, RS : 20 Hz à 20 kHz ; LFE : 20 Hz à 120 Hz

### Sensibilité, nominale, ±3 dB à 1 kHz :

L, C, R : 26 mV/Pa ; LS, RS : 28 mV/Pa

### Niveau de bruit équivalent, pond. A :

L, C, R : Typ. 18 dB(A) réf. 20 µPa (max. 21 dB(A))

LS, RS : Typ. 20 dB(A) réf. 20 µPa (max. 23 dB(A))

### Rapport S/B, pond. A, réf. 1 kHz à 1 Pa (94 dB SPL) :

L, C, R : Typ. 76 dB(A) ; LS, RS : Typ. 74 dB(A)

### Gamme dynamique :

L, C, R, LS, RS : 103 dB ; LFE : 100 dB

### Niveau SPL max (crête) avant écrêtage :

132 dB

### Tension d'alimentation :

48 V, alimentation fantôme

### Connecteur :

Lemo multipoints

### Longueur câble :

5 m

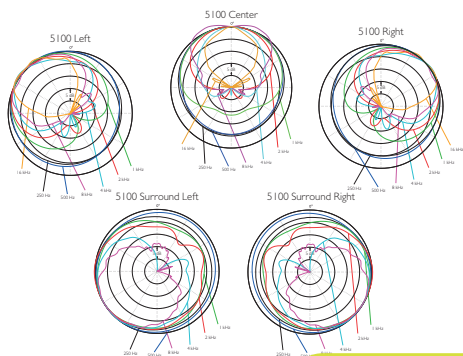
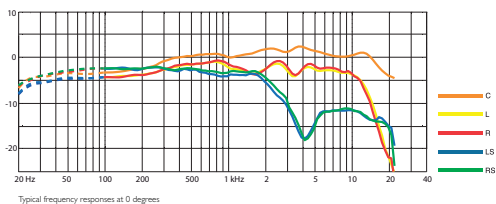

Référence :

● 5100

d:vice™

## Interfaces audionumériques

Aujourd'hui, dans le monde entier, les journalistes utilisent souvent leur smartphones pour tourner leurs sujets pour les actualités. En effet, les appareils actuels permettent de prendre des photos et de capter des vidéos de haute qualité.

Ce qui manque : un son d'aussi haute qualité !

Dans le cas de reportages pour les journaux télévisés, par exemple, il est essentiel d'assurer une qualité sonore comparable ou même supérieure à celle de l'image vidéo, pour que le message soit bien compris des spectateurs. C'est précisément ce problème que l'interface audionumérique d:vice™ permet de résoudre. Utilisée avec un microphone DPA, la d:vice™ permet d'enregistrer ou de diffuser en streaming

un son d'une qualité qui n'était jusqu'ici disponible qu'en studio. Quand il est impossible d'avoir un ingénieur du son expérimenté sur le tournage, la d:vice™ fait office de "mini-ingénieur du son dans votre poche"...

L'interface audionumérique d:vice™ est compatible avec la plupart des microphones DPA. Cette souplesse d'utilisation permet au journaliste, et plus globalement à tout créateur de contenu, de compter sur son matériel dans toute situation inattendue au fil de la journée. Qu'il s'agisse d'une interview à deux ou d'une captation d'ambiance en stéréo, l'interface d:vice™ facilite vraiment la vie des journalistes.





DPA



d:vice™  
MMA-A

## MMA-A Interface audionumérique



### Description

L'interface audionumérique d:vice™ est équipée d'un préamplificateur micro deux canaux et d'un convertisseur A/N, tous deux de très haute qualité. Elle permet de capter un son d'une clarté cristalline, enregistré via votre logiciel de production/diffusion préféré. La d:vice™ est livrée avec deux câbles munis de connecteurs différents : Micro USB-B vers Lightning (iOS) et Micro USB-B vers USB-A

(Mac / PC). Ses entrées audio sur MicroDot permettent de brancher n'importe quel microphone miniature DPA : d:screet™, d:fine™, d:vote™ et même d:dicate™ (avec préampli MMP-G) Ultra-compacte (56 mm de diamètre), la d:vice™ tient facilement dans votre poche. Une App de contrôle exclusive DPA est disponible en téléchargement gratuit sur l'App Store d'Apple®.

### Caractéristiques

#### Niveau de bruit de fond :

-114 dB FS, avec pondération A

#### Réponse en fréquence :

20-22 kHz  $\pm 0.2$  dB (Fs = 48 kHz) / 20-40 kHz  $\pm 0.2$  dB (Fs = 96 kHz)

#### Taux de distorsion harmonique totale (THD) :

THD < -100 dB, soit 0,001%, à 1 kHz et -10 dB FS

#### Gamme dynamique :

Typ. 114 dB

#### Tension de sortie Full Scale :

1 V eff. pour Gain = 0 dB

#### Fréquences d'échantillonnage disponibles :

44,1 kHz, 48 kHz (valeur par défaut), 88,2 kHz, 96 kHz

Cette valeur se règle depuis une application de tierce partie.

#### Résolution numérique :

24 bits

#### Filtre intégré ("Low Cut" / passe-haut) :

2<sup>e</sup> ordre, fréquence de coupure 80 Hz, commutable par canal

#### Masse :

50 g

#### Diamètre :

56 mm

#### Température de fonctionnement :

0°C à 45°C

#### Intensité consommée :

<100 mA

(L'interface d:vice™ est alimentée par l'appareil auquel elle est connectée. Avec un iPhone 6 ou 7, l'autonomie constatée est d'environ 6-7 heures d'enregistrement audio.)

## Lavalier Kit

Kit interface audio d:vice™ avec micro cravate d:screet™ 4060



### Description

Le d:vice™ Lavalier Kit est parfaitement adapté pour les prises de son sur une seule personne. C'est une solution solide et discrète : le minuscule d:screet™ SC4060 se monte sur le plus petit support du marché ! Ce kit peut s'utiliser en même temps que n'importe quel autre microphone DPA, par exemple le micro cravate cardioïde d:screet™ 4080-BM,

pour une prise de son plus isolée, une capsule d:dicatè™ avec un préampli MMP-G. L'interface d:vice™ vous permet de capter un son d'une clarté cristalline, enregistré via votre logiciel de production/diffusion préféré.

Les caractéristiques du microphone sont en page 12.

### Composition du Kit

1 x interface audio numérique MMA-A d:vice™

1 x microphone miniature omnidirectionnel d:screet™ SC4060-BM, Hi-Sens

3 x bonnettes mousse, noires (DUA0560)

1 x SCM0013-B, clip polyvalent pour microphone miniature d:screet™

Référence :

● VIDMK-4060

## Headset Kit

Kit interface audio d:vice™ avec tour d'oreille d:fine™ 66



### Description

Le Headset Kit assure une excellente captation de la parole, en plaçant le micro au plus près de la bouche. Le tour d'oreille d:fine™ 66 allie le son légendaire de la capsule omni 4066 au tour d'oreille d:fine™ léger et souple. Vous pouvez compléter ce kit avec d'autres micros DPA, par exemple un dscreet™ SC4098 pour ajouter de l'ambiance ou capter le

contexte de la scène que vous tournez/diffusez. L'interface d:vice™ intègre un préampli micro deux canaux et un convertisseur N/A de haute qualité, permettant de capter un son d'une clarté cristalline, enregistré via votre logiciel de production/diffusion préféré.

*Caractéristiques du microphone : voir page 46.*

### Composition du Kit

1 x interface audionumérique MMA-A d:vice™

1 x FIO66B00 tour d'oreille omnidirectionnel d:fine™, Hi-Sens, noir, connecteur MicroDot

3 x bonnettes mousse, noires (DUA0560)

## In-Ear Headset Kit

Kit interface audio d:vice™ avec tour d'oreille et oreillette d:fine™ 66



### Description

Le In-Ear Headset Kit offre la meilleure captation de la parole, en plaçant le micro au plus près de la bouche. Le tour d'oreille d:fine™ 66 allie le son légendaire de la capsule omni 4066 au tour d'oreille d:fine™, léger et souple, avec en plus une oreillette. Cette solution s'utilise de façon optimale avec les appareils sous iOS directement dotés

d'un connecteur mini-jack (par exemple, un iPhone 6S). L'interface d:vice™ intègre un préampli micro deux canaux et un convertisseur N/A de haute qualité, permettant de capter un son d'une clarté cristalline, enregistré via votre logiciel de production/diffusion préféré.

*Caractéristiques du microphone : voir page 58.*

### Composition du Kit

1 x interface audionumérique MMA-A d:vice™  
1 x FIO66B00-IE1-B tour d'oreille omnidirectionnel d:fine™ avec oreillette, 1 oreille, 1 oreillette, noir

3 x bonnettes mousse, noires (DUA0560)

Référence :

● VIDMK-66-IE1

## Double Lavalier Kit

Kit interface audio d:vice™ avec 2 micros cravate d:screet™ 4060



### Description

Le Double Lavalier Kit intègre deux micros d:screet™ SC4060, pour interviews à un micro sur chaque personne. On obtient ainsi une interview fluide, puisque le journaliste peut intervenir sans devoir reprendre le micro à son interlocuteur. Il peut aussi servir à des prises de son stéréo spectaculaires sur un smartphone ou une tablette. Le d:screet™ SC4060 possède un son très naturel et détaillé, avec un faible bruit de

fond. D'une sensibilité impressionnante, il encaisse néanmoins des niveaux sonores élevés. L'interface d:vice™ intègre un préampli micro deux canaux et un convertisseur N/A de haute qualité, permettant de capter un son d'une clarté cristalline, enregistré via votre logiciel de production/diffusion préféré.

*Caractéristiques du microphone : voir page 12.*

### Composition du Kit

- 1 × interface audionumérique MMA-A d:vice™
- 2 × SC4060-BM microphones miniatures omnidirectionnels d:screet™, Hi-Sens, noirs, appairés en sensibilité ( $\pm 1,5$  dB), câbles 1,8 m)

- 1 × DUA0560 5 bonnettes mousse, noires.
- 2 × SCM0013-B, clip polyvalent pour microphone miniature d:screet™

Référence :

● VIDMK-4060-S

## Lavalier Combo Kit

Kit interface audio d:vice™ avec micro cravate d:screet™ 4060 Lavalier & micro d:dicate™ 4018



### Description

Le Lavalier Combo Kit est le kit ultime pour les applications broadcast ; il se compose d'un d:screet™ SC4060 pour le journaliste, et d'un d:dicate™ 4018, pour prise de son indépendante : par exemple, une ambiance, utilisable sans le commentaire. L'interface d:vice™ intègre un préampli

micro deux canaux et un convertisseur N/A de haute qualité, permettant de capter un son d'une clarté cristalline, enregistré via votre logiciel de production/diffusion préféré.

*Caractéristiques des microphones : voir page 12 et 111.*

### Composition du Kit

1 x interface audionumérique MMA-A d:vice™  
 1 x SC4060-BM microphone miniature omni d:screet™, Hi-Sens, noir  
 3 x bonnettes mousse, noires (DUA0560)  
 1 x SCM0013-B, clip polyvalent pour microphone miniature d:screet™

1 x MMC4018 capsule microphone supercardioïde  
 1 x MMP-GS câble modulaire actif, connecteur MicroDot  
 1 x GSM4000 fixation sur col de cygne pour micro d:dicate™  
 1 x CM4099 pince

Référence :

● VIDMK-HYB1





# Accessoires

En proposant une large gamme d'accessoires, DPA apporte une véritable plus-value aux microphones de la marque. Plus de 150 références sont disponibles, spécifiquement conçues pour apporter une souplesse et une facilité d'utilisation accrues. Certains de ces accessoires autorisent un placement précis, facile et aisément reproductible. D'autres assurent la protection contre le vent, la pluie ou les bruits parasites ; d'autres encore assurent une modification acoustique passive de la courbe de réponse, etc.

Notre réputation d'excellence s'étend à nos accessoires, conçus pour allier élégance et robustesse. Lorsque c'est pertinent, ils sont proposés avec les microphones sous forme de kits complets, pour un rangement facile et sûr. Vous êtes ainsi assuré que votre matériel de prise de son arrivera intact sur son prochain lieu d'utilisation. Nos microphones et leurs accessoires s'intègrent sans peine à leur environnement, que ce soit en broadcast, en spectacle vivant ou sur les plateaux de tournage cinéma ou télévision.

## Accessoires pour Microphones Miniatures

### Col de cygne pour dscreet™



Référence : GM1600

### Clips pour instrument compatibles col de cygne

Voir page 161.

### Kit d'accessoires

pour microphones miniatures, cinéma



Référence : DAK4071-F

### Kit d'accessoires pour microphones miniatures



Référence : DAK4060

### Kit d'accessoires

pour microphones miniatures, reportage / docu



Référence : DAK4071-E

### Grille miniature

Accentuation légère (Soft Boost), par 5 pièces



Références :

- DUA6001
- DUA6017
- DUA6003
- DUA6005

### Grille miniature

Accentuation forte (High Boost), par 5 pièces



Références :

- DUA6002
- DUA6018
- DUA6004
- DUA6006

### Grille miniature

pour dscreet™ 4071



Référence : DUA0572

### Clip polyvalent

pour microphones miniatures dscreet™



Référence : SCM10013-B

### Pince pour microphone miniature

Petite, 1 / 10 pièces



Références :

- SCM0004-B / SCM0004-BX
- SCM0004-W / SCM0004-WX

### Pince pour microphone miniature

Double broche, 1 / 10 pièces



Références :

- SCM0008-B / SCM0008-BX
- SCM0008-W / SCM0008-WX

### Support pour microphone miniature

Double



Référence : SCM10018-B

**Double pince**  
pour dscreet™ 4080



Référence : DMM0015

**Pince pour d:screet™ 4080**



Référence : DMM0014

**Support magnétique**



Références :

● DMM0011-B ○ DMM0011-W

**Support pour microphone miniature**  
pour cordes, par 5 pièces



Référence : MH56005

**Support magnétique**  
pour dscreet™ 4080



Référence : DMM0016

**Support pour microphone miniature**  
1 / 10 pièces



Références :

● SCM0017-B / SCM0017-BX  
○ SCM0017-W / SCM0017-WX

**Pince pour microphone miniature**  
pour microphones miniatures Heavy Duty



Référence : SCM0001

**Support pour microphone miniature**  
Double broche



Référence : DMM0002-B

**Support pour microphone miniature**  
Magnétique



Référence : DMM0003-B

**Support surface universel**  
par 5 pièces



Référence : DMM0007

**Support à effet de surface**



Référence : BLM6000-B

**Support/suspension de table**

Pour micros sur pupitre



Référence : TSM4001

Accessoires pour Microphones Miniatures

**Base microphone, noire avec MicroDot** NEW



Référence : DM16000-BM

**Base microphone, noire avec XLR, alim 48 V** NEW



Référence : DM16000-BX

**Base microphone, noire, fils nus, alim 48 V** NEW



GND  
HOT  
COLD

Référence : DM16000-BU

**Base microphone, blanche avec MicroDot** NEW



Référence : DM16000-WM

**Base microphone, blanche avec XLR, alim 48 V** NEW



Référence : DM16000-WX

**Base microphone, blanche, fils nus, alim 48 V** NEW



GND  
HOT  
COLD

Référence : DM16000-WU

**Bague de verrouillage, noire** NEW



Référence : DUA6021B

**Bague de verrouillage, blanche** NEW



Référence : DUA6021W

**Housse à fermeture Éclair**  
pour microphones / kits d'accessoires



Référence : KE0036-3

**Housse à fermeture Éclair**  
pour tour de cou dscreet™ Necklace  
53 cm / 47 cm



Références : KE0038 / KE0039

**Support boutonnière**  
pour dscreet™ Slim, par 5 pièces



Références :

● DUA6028B	● DUA6028F
● DUA6028C	○ DUA6028W

**Cache**  
pour dscreet™ 4060 / 61 / 62 / 63 / 71  
1 / 5 pièces



Références : DMM0021 / DMM0521

### Partie supérieure cache

pour dscreet™ 4060 / 61 / 62 / 63 / 71  
1 / 5 pièces



Références : DMM0021-T / DMM0521-T

### Cache

pour dscreet™ Heavy Duty 4060 / 61 / 71  
1 / 5 pièces



Références : DMM0022 / DMM0522

### Partie supérieure cache

pour dscreet™ Heavy Duty 4060 / 61 / 71  
1 / 5 pièces



Références : DMM0022-T / DMM0522-T

### Cache

pour dscreet™ Slim 60 / 61  
1 / 5 pièces



Références : DMM0023 / DMM0523

### Partie supérieure cache

pour dscreet™ Slim 60 / 61  
1 / 5 pièces



Références : DMM0023-T / DMM0523-T

### Écarteur

pour dscreet™ Concealer Top, 5 pièces



Référence : DMM0525

### Écarteur

pour dscreet™ Slim Concealer Top, 5 pièces



Référence : DMM0526

### Base cache

pour dscreet™  
1 / 5 pièces



Références : DMM0024 / DMM0524

### Clip vêtement

pour base cache dscreet™  
1 / 5 pièces



Référence : DMM0527

### Câble rallonge MicroDot

Longueur 1,8 m / Ø 1,6 mm



Référence : CM1618B00

### Câble rallonge MicroDot renforcé

Longueur 1,8 / 5 / 10 / 20 m  
Ø 2,2 mm



Références :  
● CM12218B00 / CM12250B00 / CM122100B00 / CM122200B00  
○ CM12250W00 / CM122100W00 / CM122200W00

### Câble rallonge MicroDot Pupitre

pour support/suspension de table  
Longueur 1,8 m / Ø 1,6 mm



Référence : CMX2218B00

## Accessoires pour Microphones Miniatures

### Câble pour BLM4060

3 m



Référence : DAO6015

### Bonnette à poils

pour dscreet™ 4071



Référence : DUA0571

### Bonnets mousse

Couleurs variées, 8 pièces



Référence : DUA0570

### Bonnette mousse

pour dscreet™ 4080, par 5 pièces



Références :



DUA0577



DUA0577-W

### Bonnette mousse

pour dscreet™ SC4098, par 5 pièces



Références :



DUA0580B



DUA0580W

### Bonnette mousse

par 5 pièces



Références :



DUA0560



DUA0567



DUA0568



DUA0566

### Bonnette mousse

pour dscreet™ 4090 / 4091



Référence : DUA0573

### Sabot pince-câble

pour dscreet™ 4080, par 5 pièces



Référence : DUA0513

### Coude-câble

par 5 pièces



Références :



DMM0520-B



DMM0520-F

### Adhésif double face

pour cache DMM, 25 / 500 pièces



Références : ADH0002 / ADH0002-500

### Double face microphone

pour cache DMM, 50 pièces



Référence : ADH0005



Accessoires pour tours d'oreille

**Perche microphone omni**  
pour d:fine™ Slim, 40 mm



Références : ● MMBOC040 ● MMBOC090  
● MMBOF040 ● MMBOF090

**Perche microphone omni**  
pour d:fine™ Slim, 90 mm



Références : ● MMBOC090 ● MMBOC110  
● MMBOF090 ● MMBOF110

**Perche microphone omni**  
pour d:fine™ Slim, 110 mm



Références : ● MMBOC110 ● MMBOC66C110  
● MMBOF110 ● MMBOF66F110

**Perche microphone directionnel**  
pour d:fine™ Slim, 100 mm



Références : ● MMBDC100 ● MMBDC120  
● MMBDF100 ● MMBDF120

**Perche microphone directionnel**  
pour d:fine™ Slim, 120 mm



Références : ● MMBDC120 ● MMBDC88C120  
● MMBDF120 ● MMBDF88F120

**Perche microphone omni**  
pour d:fine™ 66, 90 mm



Références : ● MMBOC66C90 ● MMBOC88C120  
● MMBOF66F90 ● MMBOF88F120

**Perche microphone omni**  
pour d:fine™ 66, 110 mm



Références : ● MMBOC66C110 ● MMBOC88C120  
● MMBOF66F110 ● MMBOF88F120

**Perche microphone directionnel**  
pour d:fine™ 88, 100 mm



Références : ● MMBD88C100 ● MMBD88C120  
● MMBD88F100 ● MMBD88F120

**Perche microphone directionnel**  
pour d:fine™ 88, 120 mm



Références : ● MMBD88C120 ● MMBD88C120  
● MMBD88B120 ● MMBD88F120

**Perche microphone miniature, omni**



Références : ● MMB4066-C ● MMB4066-C  
● MMB4066-B ● MMB4066-F

**Perche microphone miniature, omni, Lo-Sens & DC**



Références : ● MMB4067-B ● MMB4067-B  
● MMB4067-F ● MMB4067-F

**Perche microphone miniature, serre-tête cardioïde**



Références : ● MMB4088-C ● MMB4088-C  
● MMB4088-B ● MMB4088-F

Accessoires pour tours d'oreille

Contour d'oreille



Références : ● HEB12 ● HEC12  
● HEF12

Double contour d'oreille  
Petit



Références : ● HE2B8 ● HE2C8  
● HE2F8

Double contour d'oreille



Références : ● HE2B12 ● HE2C12  
● HE2F12

Contour d'oreille avec  
oreillette

Une oreille, une oreillette



Références : ● HEB-IE1-B ● HEC-IE1-B  
● HEF-IE1-B

Contour d'oreille avec  
oreillette

Une oreille, une oreillette, avec câble micro



Références : ● HEB00-IE1-B ● HEC00-IE1-B  
● HEF00-IE1-B

Contour d'oreille avec  
oreillette

Deux oreilles, une oreillette



Références : ● HE2B-IE1-B ● HE2C-IE1-B  
● HE2F-IE1-B

Contour d'oreille avec  
oreillette

Deux oreilles, une oreillette, avec câble micro



Références : ● HE2B00-IE1-B ● HE2C00-IE1-B  
● HE2F00-IE1-B

Contour d'oreille avec  
oreillette

Deux oreilles, deux oreillettes



Références : ● HE2B-IE2-B ● HE2C-IE2-B  
● HE2F-IE2-B

Contour d'oreille avec  
oreillette

Deux oreilles, deux oreillettes, avec câble micro



Références : ● HE2B00-IE2-B ● HE2C00-IE2-B  
● HE2F00-IE2-B

Contour d'oreille réglable

pour MMB4066 / 67 / 88, disponible en trois tailles



Références : ● AH-M6001 / AH-M6001-S / AH-M6001-L  
● AH-M6000 / AH-M6000-S / AH-M6000-L

Câble microphone

pour glissière de contour d'oreille, avec connecteur MicroDot



Références : ● CH16B00 ● CH16C00  
● CH16F00

Housse avec fermeture  
Éclair

pour d:fine™ et d:fine™ 66 / 88



Référence : KE0036-1

**Housse avec fermeture Éclair**

pour d:fine™ 4066 / 67 / 88



Référence : KE0036-2

**Écran anti-pop**

pour d:fine™ 4088, par 5 pièces



Références : ● DUA0574 ● DUA0576  
● DUA0575

**Bonnette mousse**

pour capsule miniature, par 5 pièces



Références : ● DUA0560 ● DUA0568  
● DUA0567

**Bonnette mousse**

pour d:fine™, par 5 pièces



Références : ● DUA0531B ● DUA0531C  
● DUA0531F

**Clip maintien perche**

pour AHM6000 / 6001, par 5 pièces



Références : ● DUA6016 ● DUA6015

**Clip et décharge de traction**

par 5 pièces



Références : ● DUA0532B ● DUA0532F

**Coude-câble**

par 5 pièces



Références : ● DMM0520-B ● DMM0520-F

**Clip vêtement**

par 5 pièces



Référence : DMM0519

**Filtre maquillage et humidité**

par 5 pièces



Références : ● DUA0523B ● DUA0523C  
● DUA0523F

**Protection maquillage**

pour d:fine™ 88 / 4088, par 5 pièces



Référence : DUA0591

**Protection maquillage**

pour d:fine™ 4060 / 61 / 62 / 63 / 66 / 67 / O66,  
par 5 pièces



Référence : DUA0590

**Protection maquillage**

pour d:fine™ Slim, par 5 pièces



Référence : DUA0592



**Clip pour accordéon**



Référence : AC4099

**Clip pour contrebasse**



Références : BC4099 / BC4099X

**Clip pour violoncelle**



Références : CC4099 / CC4099X

**Clip fixation pince**



Référence : CM4099

**Clip pour batterie**



Références : DC4099 / DC4099X

**Clip pour guitare**



Références : GC4099 / GC4099X

**Clip pour piano**



Références : PC4099 / PC4099X

**Clip pour pied de micro**  
avec adaptateur filetage au pas 3/8" de pouce



Référence : SM4099

**Clip pour sax, trompette**



Références : STC4099 / STC4099X

**Clip universel**



Références : UC4099 / UC4099X

**Clip pour violon, mandoline**



Références : VC4099 / VC4099X

**Fixation col de cygne**  
par 5 pièces



Référence : DUA0578

## Accessoires pour Microphones Instrument

### Rallonge câble MicroDot

Longueur 1,8 m / Ø 1,6 mm



Référence : CM1618800

### Rallonge câble MicroDot renforcée

Longueur 1,8 m / Ø 2,2 mm



Référence : CM2218800

### Câble double

Longueur 5 m



Référence : DAO4099

### Extension col de cygne

80 mm



Référence : GE4099

### Bonnette mousse

par 5 pièces



Référence : DUJA4099

### Mallette Peli™

pour kit tournée dvote™ VO4



Référence : KE9001

### Mallette Peli™

pour kit tournée dvote™ VO10



Référence : KE9002

### Housse à fermeture Éclair



Référence : KE4099-4

### Housse à fermeture Éclair

pour micro piano dvote™ 4099P ou  
micro accordéon 4099AC



Référence : KE4099-5

### Poignée d:facto™

Pour alimentation fantôme 48 V



Référence : FAADPA2B

### Adaptateur d:facto™ SLI

pour Shure, Sony, Lectrosonics et Line 6



Référence : FAASLIB

### Adaptateur d:facto™ WI2

pour Wisycom



Référence : FAAWI2B

### Adaptateur d:facto™ SE2-ew

pour Sennheiser 2000, 9000, evolution et DI wireless



Référence : FAASE2-ewB

### Adaptateur d:facto™ SE5

pour Sennheiser 5200



Référence : FAASE5B

### Grille microphone d:facto™

intégrant écran anti-pop, mousse et grille



Référence : DUA0710

### Grille microphone d:facto™

intégrant écran anti-pop, mousse et grille



Référence : DUA0710G

### Grille microphone d:facto™

intégrant écran anti-pop, mousse et grille

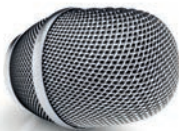

Référence : DUA0710N

### Pince microphone d:facto™



Référence : DUA0715

### Housse à fermeture Éclair



Référence : KE0034-1

### Bonnette mousse



Référence : DUA0703

### Capsules Microphone

pour microphones d:facto™

Voir page suivante.



## Accessoires pour microphones enregistrement

### Capsule microphone

Omnidirectionnelle, double membrane



Référence : MMC2006

### Capsule microphone

Cardioïde, double membrane



Référence : MMC2011

### Capsule microphone

Omnidirectionnelle



Référence : MMC4006

### Capsule microphone

Omnidirectionnelle, diamètre 12 mm



Référence : MMC4007

### Capsule microphone

Cardioïde



Référence : MMC4011

### Capsule microphone

Cardioïde large



Référence : MMC4015

### Capsule microphone

Canon



Référence : MMC4017

### Capsule microphone

Supercardioïde



Référence : MMC4018

### Capsule grande membrane

Omnidirectionnelle



Référence : MMC4041

### Capsule microphone voix

Supercardioïde



Référence : MMC4018V

### Capsule microphone voix version Linear

Supercardioïde



Référence : MMC4018VL

### Capsule microphone voix version Interview

Omnidirectionnelle, double membrane



Référence : MMC2006V

### Grille champ libre



Référence : DD0251

### Grille proximité

Section trapézoïdale



Référence : DD0254

### Grille champ diffus

Noire



Référence : DD0297

### Ogive d'optimisation d'omnidirectionnalité



Référence : UA0777

### Préamplificateur microphone

avec filtre passe-haut (Low Cut) et accentuation des aigus (High Boost)



Référence : MMP.B

### Préamplificateur microphone compact



Référence : MMP.C

### Préamplificateur microphone



Référence : MMP.A

### Préamplificateur à circuits intégrés

pour MMC4041, alimentation fantôme 48 V



Référence : MMP4000-SP

### Préamplificateur à circuits intégrés

pour MMC4041, alimentation 130 V



Référence : MMP4000-S

### Câble actif modulaire avec préamplificateur

Sortie câble latérale



Référence : MMP.ES

### Câble actif modulaire avec préamplificateur

Sortie câble arrière



Référence : MMP.ER

### Câble modulaire actif

avec connecteur MicroDot, sortie câble latérale, longueur câble 1,8 m



Référence : MMP.GS

NEW

## Accessoires pour microphones enregistrement

**Câble modulaire actif**  
avec connecteur MicroDot, sortie câble  
arrière, longueur câble 1,8 m

NEW



Référence : MMP-GR

**Perche modulaire active  
avec préamplificateur**  
20 cm



Référence : MMP-F15

**Perche modulaire active  
avec préamplificateur**  
32 cm



Référence : MMP-F30

**Perche modulaire active  
avec préamplificateur**  
47 cm



Référence : MMP-F45

**Perche modulaire active  
avec préamplificateur**  
77 cm



Référence : MMP-F75

**Perche modulaire active  
avec préamplificateur**  
122 cm



Référence : MMP-F120

**Perche modulaire active  
sur socle**  
2 micros, 122 cm



Référence : MMP-FGT

**Perche modulaire active  
sur socle**  
1 micro, 122 cm



Référence : MMP-FGS

**Perche modulaire active  
sur socle**  
1 micro, 77 cm



Référence : MMP-FJS

**Câble microphone**  
avec connecteurs XLR 'Slim',  
longueur 10 / 20 m



Références : DAO4010 / DAO4020

**Câble microphone 130 V**  
pour d:dicate™ 4003 / 04 12 / 16,  
longueur 5 m



Référence : DAC0130

**Câble microphone**  
pour d:dicate™ 4041-S / 4041-T2,  
longueur 10 m



Référence : DAO4110

### Câble microphone XLR

pour d:dicate™ RWK4017



Référence : DAC4017-R

### Kit bonnette Rycote®

pour d:dicate™ 4017B



Référence : RWK4017B

### Kit bonnette Rycote®

pour d:dicate™ 4017C



Référence : RWK4017C

### Bonnette mousse

pour pour d:dicate™ 4041



Référence : DUA0040

### Bonnette mousse

pour d:dicate™ 2006A / 2011A / 4006A / 4011A / 4015A



Référence : UA0896

### Bonnette mousse

pour d:dicate™ 2011C



Référence : DUA0028

### Bonnette mousse

pour d:dicate™ 4017B



Référence : DUA0073

### Bonnette mousse

pour microphones d:dicate™ avec câble actif



Référence : DUA0041

### Bonnette mousse

pour d:dicate™ 4003 / 06



Référence : UA0638

### Bonnette mousse

pour d:dicate™ 2006C / 4006C / 4011C / 4015C



Référence : DUA0020

### Égaliseur de pression acoustique

sphère Ø 30 mm pour d:dicate™ 4006A



Référence : APE30RS

### Égaliseur de pression acoustique

sphère Ø 40 mm pour d:dicate™ 4006A



Référence : APE40RS

### Égaliseur de pression acoustique

sphère Ø 50 mm pour d:dicate™ 4006A



Référence : APE50RS

### Col de cygne avec suspen- sion

NEW



Référence : GSM4000

### Support microphone



Référence : UA0961

### Barre de couplage stéréo avec suspensions

avec suspensions



Référence : SBS0400

### Suspension pour MMP-C

pour MMP-C



Référence : SM4000-C

### Barre de couplage stéréo



Référence : UA0837

### Barre de couplage stéréo avec supports

avec supports



Référence : UA0836

### Suspension



Référence : UA0897

### Suspension sur col de cygne



Référence : GM1500

### Suspension compacte



Référence : CSM4000

### Suspension



Référence : SM1500

### Barre de couplage stéréo



Référence : SB0400

### Pince microphonep



Référence : UA0639

### Pince microphone



Référence : MC4001

### Fixation sur pivot



Référence : BT1500

### Support stéréo compact pour couple XY / ORTF



Référence : CXO4000

### Fixation/suspension de table



Référence : TSM4001

### Socle pour pose au sol Ø 250 mm



Référence : DJA0250

### Socle de table



Référence : TB4000

### Socle magnétique pour pince/support microphone



Référence : MB1500

### Adaptateur de filetage pour barre de couplage stéréo



Référence : DYS0917

### Entretoise pour barre de couplage stéréo Diamètre 19 mm



Référence : DJA0019

### Extension pour support couple XY / ORTF



Référence : EXY4000

### Extension Pied 600 mm



Référence : DJA0600

Accessoires pour microphones enregistrement

**Articulation sur rotule**

simple



Référence : SJ54001

**Articulation sur rotule**

double



Référence : SJT4001

**Housse à fermeture Éclair**



Référence : KE0035

**Mallette Peli™**

pour microphones



Référence : KE0002



### Protection pour extérieur

pour d:imension™ 5100



Référence : OCS100

### Bonnets à poils

pour d:imension™ 5100



Référence : WJ5100

### Arbre Surround

compatible Surround / Decca Tree



Référence : S5

### Câble multipaire

Connecteur multipoints Lemo vers 6 x XLR-M, longueur 5 / 10 m



Références : DAO5105 / DAO5110

### Mallette Peli™

pour kits microphones Surround



Référence : KE0006

Interface Audionumérique

**Interface audionumérique  
d:vice™** NEW



Référence : MMA-A

**Câble interface d:vice™,  
Lightning vers Micro USB-B** NEW

longueur 1 m



Référence : DAC6101

**Câble interface d:vice™,  
USB-A vers Micro USB-B** NEW

longueur 0,3 m



Référence : DAC6102



# Adaptateurs

Il est très facile d'utiliser nos microphones miniatures d:screet™, contours d'oreille d:fine™ et micros pour instrument d:vote™ avec des systèmes HF professionnels. Nous avons conçu à cet effet une gamme étendue d'adaptateurs permettant de connecter sans problème nos micros à n'importe quel émetteur de poche (bodypack), de caméra, connecteur ou câble.

Quelques marques : AKG, Audio Ltd, Audio-Technica, Beyerdynamic, Electro-Voice, Lectrosonics, Micron, Mipro, Pastega, Ramsa, Samson, Sennheiser, Shure, Sony, Telex, TOA, Wisycom, Zaxcom et bien d'autres.

Nos microphones miniatures utilisent des adaptateurs MicroDot, ce qui permet de les connecter à la plupart des systèmes HF. Certaines variantes MicroDot assurent une atténuation à 800 Hz, pour obtenir une meilleure clarté sonore lorsque les microphones miniatures sont fixés aux vêtements ou sur le corps. D'autres adaptateurs intègrent des pinces et des passages de câbles, ce qui facilite la dissimulation du microphone pour des applications broadcast, live, TV et cinéma.



## Adaptateurs pour AKG

AKG DPT 70	<b>DAD6017</b>
AKG DPT 700	<b>DAD6017</b>
AKG DPT 800	<b>DAD6017</b>
AKG PT 40	<b>DAD3052</b>
AKG PT 45	<b>DAD6017</b>
AKG PT 60	<b>DAD6017</b>
AKG PT 80	<b>DAD6017</b>
AKG PT 81	<b>DAD6017</b>
AKG PT 400	<b>DAD6017</b>
AKG PT 450	<b>DAD6017</b>
AKG PT 470	<b>DAD6017</b>
AKG PT 4000	<b>DAD6017</b>
AKG PT 4500	<b>DAD6017</b>

## Adaptateurs pour Audio Ltd.

Audio Ltd. En2 TX	<b>DAD6034</b>
Audio Ltd. En2 MiniTX	<b>DAD6035</b>
Audio Ltd. En2 TXP	<b>DAD6038</b>
Audio Ltd. TX 2000	<b>DAD6004</b>
Audio Ltd. TX 2020	<b>DAD6004</b>
Audio Ltd. TX 2040	<b>DAD6004</b>

## Adaptateurs pour Audio-Technica

Audio-Technica AEW-T1000	<b>DAD6033</b>
Audio-Technica ATW-T51 (Série 1400)	<b>DAD6022</b>
Audio-Technica ATW-T75 (Série 7000)	<b>DAD6028</b>
Audio-Technica ATW-T101 (U100)	<b>DAD6021</b>
Audio-Technica ATW-110G	<b>DAD6033</b>
Audio-Technica ATW-1501	<b>DAD6033</b>
Audio-Technica ATW-T210	<b>DAD6028</b>
Audio-Technica ATW-T310	<b>DAD6033</b>
Audio-Technica ATW-T701	<b>DAD6033</b>
Audio-Technica ATW-T1000 D	<b>DAD6033</b>
Audio-Technica ATW-T1001EX	<b>DAD6033</b>
Audio-Technica UT6 Synth Six	<b>DAD6009</b>



**DAD3052**



**DAD6004**



**DAD6009**



**DAD6017**



**DAD6021**



**DAD6022**



**DAD6028**



**DAD6033**



**DAD6034**



**DAD6035**



**DAD6038**

**DAD3056****DAD6010****DAD6012****DAD6017****DAD6021****DAD6025****DAD6026****DAD6030****DAD6032****DAD6034**

## Adaptateurs pour Beyerdynamic

Beyerdynamic OPUS 300	<b>DAD6032</b>
Beyerdynamic OPUS 500	<b>DAD6032</b>
Beyerdynamic OPUS 600	<b>DAD6032</b>
Beyerdynamic OPUS 800	<b>DAD6032</b>
Beyerdynamic OPUS 900	<b>DAD6032</b>
Beyerdynamic TG1000 (avant 14 déc 2016)	<b>DAD6032</b>
Beyerdynamic TG1000 (après 14 déc 2016)	<b>DAD6010</b>
Beyerdynamic TS500	<b>DAD6026</b>
Beyerdynamic TS600	<b>DAD6026</b>
Beyerdynamic TS800	<b>DAD6032</b>

## Adaptateur pour Electro-Voice

Electro-Voice CSB-1000 (RE1/RE2/TELEX)	<b>DAD6030</b>
--	----------------

## Adaptateur pour LD Systems

LD Systems WS 100-BP	<b>DAD6017</b>
----------------------	----------------

## Adaptateurs pour Lectrosonics

Lectrosonics LM, SM and UM series	<b>DAD3056</b>
Lectrosonics M185	<b>DAD6012</b>
Lectrosonics UHF (low level)	<b>DAD6021</b>

## Adaptateurs pour Line 6

Line 6 TB12	<b>DAD6010</b>
Line 6 X2 Digital Wireless	<b>DAD6034</b>
Line 6 XD-V70L	<b>DAD6010</b>

## Adaptateur pour Micron

Micron TX716A Explorer	<b>DAD6025</b>
------------------------	----------------

## Adaptateurs pour Mipro

Mipro ACT-707T	<b>DAD6032</b>
Mipro ACT-707TE	<b>DAD6032</b>
Mipro ACT-707™	<b>DAD6032</b>
Mipro ACT-707TS	<b>DAD6032</b>
Mipro ACT-MT103	<b>DAD6032</b>
Mipro ACT-MT303	<b>DAD6032</b>
Mipro ACT-MT801	<b>DAD6032</b>
Mipro ACT-MT808	<b>DAD6032</b>
Mipro ACT-71T	<b>DAD6032</b>
Mipro ACT-7T	<b>DAD6032</b>

## Adaptateurs pour Pastega

Pastega™ A16	<b>DAD6018</b>
Pastega™ U20	<b>DAD6018</b>

## Adaptateur pour Ramsa

Ramsa WX-RP410	<b>DAD3051</b>
----------------	----------------

## Adaptateur pour Sabine

Sabine SW70-T	<b>DAD3053</b>
---------------	----------------

## Adaptateurs pour Samson

Samson CT-2	<b>DAD6009</b>
Samson TX-3	<b>DAD6009</b>
Samson UT4	<b>DAD6009</b>
Samson UT5	<b>DAD6009</b>
Samson UT6	<b>DAD6009</b>
Samson UT1L	<b>DAD6017</b>
Samson VT2L	<b>DAD6017</b>



**DAD3051**



**DAD3053**



**DAD6009**



**DAD6017**



**DAD6018**



**DAD6032**



**DAD6002****DAD6003****DAD6008****DAD6010****DAD6011****DAD6019****DAD6030****DAD6034**

### Adaptateurs pour Sennheiser

Sennheiser BF1053-U	<b>DAD6002</b>
Sennheiser BF1083-U	<b>DAD6002</b>
Sennheiser Evolution / G2 / G3 Series	<b>DAD6034</b>
Sennheiser EWDI (SKDI)	<b>DAD6034</b>
Sennheiser SK 50	<b>DAD6003</b>
Sennheiser SK 250	<b>DAD6003</b>
Sennheiser SK 2000	<b>DAD6003</b>
Sennheiser SK 3063	<b>DAD6003</b>
Sennheiser SK 5012	<b>DAD6003</b>
Sennheiser SK 9000	<b>DAD6003</b>

### Adaptateurs pour Shure

Shure GLXDI	<b>DAD6010</b>
Shure PGXI	<b>DAD6010</b>
Shure SC I	<b>DAD6010</b>
Shure SLXI	<b>DAD6010</b>
Shure UI	<b>DAD6010</b>
Shure U1L	<b>DAD6011</b>
Shure ULXI	<b>DAD6010</b>
Shure ULDX1	<b>DAD6010</b>
Shure URI	<b>DAD6010</b>
Shure UR1M	<b>DAD6010</b>
Shure UR1MLemo3	<b>DAD6003</b>
Shure UT1	<b>DAD6010</b>

### Adaptateurs pour Sony

Sony DWT-B01	<b>DAD6008</b>
Sony Freedom WRT 805	<b>DAD6019</b>
Sony QLXDI	<b>DAD6010</b>
Sony UTX-BI	<b>DAD6019</b>
Sony UTX-B03	<b>DAD6019</b>
Sony WRT820	<b>DAD6008</b>
Sony WRT860	<b>DAD6008</b>
Sony WRT8	<b>DAD6008</b>

### Adaptateur pour Telex

TELEX	<b>DAD6030</b>
-------	----------------

## Adaptateurs pour TOA

TOA WM360	<b>DAD3050</b>
TOA WM4300	<b>DAD6010</b>
TOA WM4310	<b>DAD3050</b>
TOA WM5320	<b>DAD3050</b>

## Adaptateurs pour Trantec

Trantec S5.5 (UHF)	<b>DAD6036</b>
Trantec S5000 Series	<b>DAD6026</b>
Trantec SD7000 Digital Wireless	<b>DAD6003</b>
Trantec SD7300	<b>DAD6003</b>

## Adaptateurs pour Vega

Vega T-66	<b>DAD6011</b>
Vega T-677	<b>DAD6011</b>

## Adaptateurs pour Wisycom

Wisycom MTP30	<b>DAD6003</b>
Wisycom™ A16	<b>DAD6018</b>
Wisycom™ U20	<b>DAD6018</b>

## Adaptateur pour X2

X2 Digital Wireless Systems	<b>DAD6034</b>
-----------------------------	----------------

## Adaptateurs pour Zaxcom

Zaxcom TRX900 Series	<b>DAD3057</b>
Zaxcom TRX900LT	<b>DAD3057</b>



**DAD3050**



**DAD3057**



**DAD6003**



**DAD6010**



**DAD6011**



**DAD6018**



**DAD6026**



**DAD6034**



**DAD6036**







**Head Office**

DPA Microphones A/S  
Gydevang 42-44  
DK-3450 Allerød

Denmark

Tel +45 4814 2828  
Fax +45 4814 2700

[info@dpamicrophones.com](mailto:info@dpamicrophones.com)

**DPA France**

AUDIO<sup>2</sup> sarl  
12 rue du Clos Baglin  
37210 Chançay  
France

Tel +33 2 47 53 22 80  
Fax +33 2 47 53 34 81

[infos@audio2.fr](mailto:infos@audio2.fr)

[dpamicrophones.com](http://dpamicrophones.com)

[dpa-by-audio2.fr](http://dpa-by-audio2.fr)