

 **SENNHEISER**

**evolution**wireless 

**SKM 300**



Notice d'emploi



# Sommaire

Consignes de sécurité importantes .....	2
La famille d'émetteurs à main SKM 300 G3 .....	3
Le système de banque de fréquences .....	3
Domaines d'application .....	4
Contenu .....	5
Vue d'ensemble du produit .....	6
Vue d'ensemble de l'émetteur à main SKM 300 .....	6
Vue d'ensembles des affichages .....	7
Mise en service de l'émetteur à main .....	8
Insérez les piles/le pack accu .....	8
Charger le pack accu .....	9
Changer la tête de microphone .....	9
Changer la bague de protection en couleur .....	10
Utilisation de l'émetteur à main .....	11
Allumer/éteindre l'émetteur à main .....	11
Désactiver temporairement le verrouillage des touches .....	12
Couper le signal audio ou désactiver le signal radio .....	12
Sélectionner un affichage standard .....	13
Utilisation du menu de commande .....	14
Les touches .....	14
Vue d'ensemble du menu de commande .....	14
Utiliser le menu de commande .....	15
Effectuer des réglages via le menu de commande .....	17
Le menu principal "Menu" .....	17
Le menu étendu "Advanced Menu" .....	19
Conseils de réglage .....	22
Synchroniser l'émetteur à main avec un récepteur .....	22
Nettoyage de l'émetteur à main .....	23
En cas d'anomalies .....	24
Caractéristiques techniques .....	25
Diagrammes polaires et courbes de réponse en fréquence des têtes de micro .....	26
Déclarations du fabricant .....	28



Pour une description détaillée des sections individuelles de cette notice, veuillez visiter la fiche produit SKM 300 G3 sur [www.sennheiser.com](http://www.sennheiser.com).



Vous y trouvez également une notice d'emploi animée.

## Consignes de sécurité importantes

- Lisez cette notice d'emploi.
- Conservez cette notice d'emploi et joignez-la toujours à l'appareil si vous remettez ce dernier à un tiers.
- Respectez tous les avertissements et toutes les instructions figurant dans cette notice.
- Ne nettoyez l'appareil qu'à l'aide d'un chiffon légèrement humide.
- Ne placez pas l'appareil à proximité de sources de chaleur, telles que des radiateurs, fours ou autres appareils (y compris les amplificateurs) générant de la chaleur.
- N'utilisez que les appareils supplémentaires/accessoires recommandés par Sennheiser.
- S'il s'avère nécessaire d'installer des pièces de rechange, n'utilisez que des pièces de rechange recommandées par Sennheiser ou des pièces présentant les mêmes caractéristiques que celles des pièces d'origine. Des pièces de rechange non agréées peuvent provoquer des incendies ou des électrocutions ou encore comporter d'autres risques.
- Confiez tous les travaux d'entretien à un personnel qualifié. Les travaux d'entretien doivent être effectués lorsque l'appareil a été endommagé, par exemple en cas de la pénétration de liquide ou d'objets dans l'appareil, d'une exposition de l'appareil à la pluie ou à l'humidité, de fonctionnement incorrect ou de chute de l'appareil.
- **AVERTISSEMENT** : N'utilisez pas l'appareil à proximité d'eau et ne l'exposez pas à la pluie ni à l'humidité en raison du risque de courts-circuits.

### Utilisation conforme aux directives

L'utilisation des appareils de la série ew 300 G3 conforme aux directives implique:

- que vous ayez lu cette notice et, en particulier, le chapitre intitulé « Consignes de sécurité importantes »,
- que vous n'utilisiez les appareils que dans les conditions décrites dans la présente notice.

Est considérée comme une utilisation non conforme aux directives toute application différente de celle décrite dans la présente notice ou le non-respect des conditions d'utilisation indiquées ici.

## La famille d'émetteurs à main SKM 300 G3

L'émetteur à main SKM 300 G3 appartient à la série evolution wireless de la troisième génération (ew G3). Cette série se compose d'équipements de transmission haute fréquence sans fil sophistiqués qui se distinguent par leur fiabilité et leur utilisation tout à la fois simple et confortable. Les différents émetteurs et récepteurs permettent de profiter d'une transmission audio sans fil de qualité studio.

Points forts de la série evolution wireless 300 G3 :

- Synthétiseurs PLL et microprocesseurs optimisés
- Système de réduction de bruit [HDX](#)
- Transmission d'un signal pilote pour une fonction squelch sûre
- Réception True Diversity
- Largeur de bande de commutation de 42 MHz
- Immunité élevée contre l'intermodulation et les interférences lors du fonctionnement multicanal
- Têtes de micro interchangeables, permettant l'utilisation de différentes directivités et sensibilités
- Fonction « mute » étendue grâce à une touche MIC sur l'émetteur à main

### Le système de banque de fréquences

Six plages de fréquences avec respectivement 1680 fréquences sont disponibles pour la transmission dans la bande UHF. L'émetteur à main est disponible dans les variantes de plages de fréquences suivantes :

Plage A :	516 – 558 MHz	Plage C :	734 – 776 MHz
Plage G :	566 – 608 MHz	Plage D :	780 – 822 MHz
Plage B :	626 – 668 MHz	Plage E :	823 – 865 MHz

Chaque plage de fréquence (A–E, G) offre 26 banques de fréquences avec respectivement jusqu'à 24 canaux :

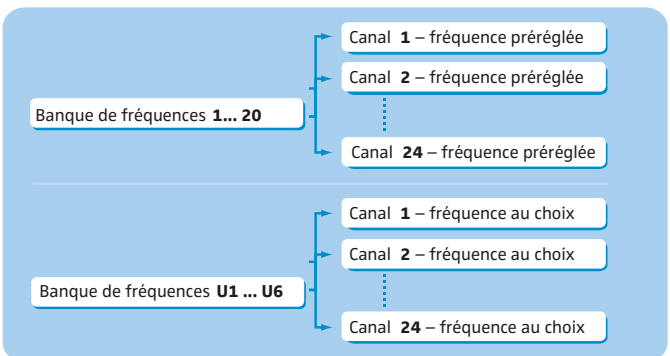

Chacun des canaux dans les banques de fréquences « 1 » à « 20 » est assigné une fréquence d'émission fixe et pré-réglée (preset) en usine. Les fréquences pré-réglées (presets) au sein d'une banque de fréquences sont compatibles entre elles, c.à.d. exemptes d'intermodulation. Ces fréquences ne peuvent pas être modifiées.

Pour une vue d'ensemble des fréquences pré-réglées (presets), veuillez vous référer au supplément de fréquences joint. Des versions mises à jour du supplément de fréquences peuvent être téléchargées depuis la fiche produit SKM 300 G3 sur [www.sennheiser.com](http://www.sennheiser.com).

Les banques de fréquences « U1 » à « U6 » vous permettent de régler et mémoriser des fréquences au choix. Il se peut que ces fréquences ne soient pas exemptes d'intermodulation.

## Domaines d'application

La famille d'émetteurs à main peut être combinée avec le récepteur fixe EM 300 G3.

Le récepteur EM 300 G3 est disponible dans les mêmes variantes de plages de fréquences et possède le même système de banque de fréquences avec des fréquences préréglées. Grâce à ce préréglage :

- la mise en service d'un système de transmission est rapide et simple,
- plusieurs systèmes de transmission peuvent fonctionner simultanément sur les fréquences préréglées sans causer d'interférence par interférence.



Emetteur à main	Récepteur	Têtes de micro interchangeables
SKM 300-835 G3 <sup>*)</sup>	EM 300 G3	MMD 835-1
SKM 300-845 G3 <sup>*)</sup>		MMD 845-1
SKM 300-865 G3 <sup>*)</sup>		MME 865-1

\* Le nom de l'émetteur à main se réfère à la combinaison de l'émetteur et de la tête de micro :

Emetteur + Tête de micro = Nom de l'émetteur à main  
 SKM 300 G3 + MMD 835-1 = SKM 300-835 G3

Le nom et la directivité de la tête de micro sont imprimés sur la grille de l'émetteur à main.

Vue d'ensembles des têtes de micro :

Tête de micro	Type	Directivité
MMD 835-1	dynamique	 cardioïde
MMD 845-1	dynamique	 super-cardioïde
MME 865-1	statique	 super-cardioïde

# Contenu

L'emballage contient les éléments suivants :

- 1 émetteur à main SKM 300 G3 avec tête de micro
- 2 piles 1,5 V (type AA)
- 1 pince de fixation
- 1 notice d'emploi
- 1 supplément de fréquences

## Vue d'ensemble du produit

### Vue d'ensemble de l'émetteur à main SKM 300

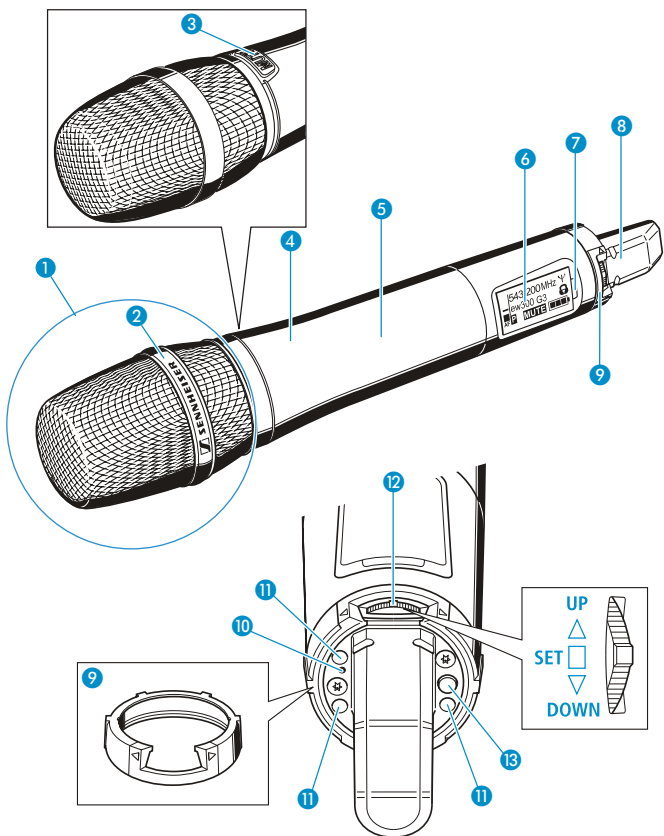

- 1 Tête de microphone (interchangeable)
- 2 Nom et directivité de la tête de micro (invisible ici, voir page 4)
- 3 Touche MIC
- 4 Corps de l'émetteur à main
- 5 Compartiment à piles (invisible de l'extérieur)
- 6 Ecran dot matrix, rétro-éclairé en orange
- 7 Interface infrarouge
- 8 Antenne
- 9 Bague de protection; disponible en différentes couleurs
- 10 Témoin de fonctionnement et d'état des piles, LED rouge (LED allumée = ON/LED clignotante = LOW BATTERY)
- 11 Contacts de charge
- 12 Commutateur multifonctions : ▼ (DOWN), ▲ (UP) et ■ (SET)
- 13 Touche ON/OFF, avec fonction ESC (abandon) dans le menu de commande





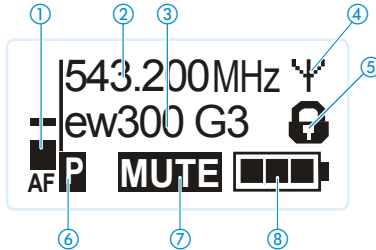

## Vue d'ensembles des affichages

Après la mise en marche, l'écran de l'émetteur à main affiche l'affichage standard « **Fréquence/Nom** ». Pour d'autres affichages standard, veuillez vous référer à la page 13.

Le rétro-éclairage de l'écran est automatiquement réduit après env. 20 secondes.



Affichage	Signification
① Niveau audio « AF »	Sensibilité de l'émetteur à main avec fonction « peak hold »
② Fréquence	Fréquence d'émission actuelle
③ Nom	Nom sélectionnable de l'émetteur à main
④ Symbole d'émission	Un signal radio est émis
⑤ Symbole d'activation du verrouillage des touches	Le verrouillage des touches est activé
⑥ « P » (signal pilote)	La transmission du signal pilote est activée
⑦ « MUTE »	Le signal audio est coupé
⑧ Etat des piles	<p>Etat de charge:</p> <ul style="list-style-type: none"> <li> env. 100 %</li> <li> env. 70 %</li> <li> env. 30 %</li> <li> l'état de charge est critique, la LED rouge <b>LOW BATT</b> ⑩ clignote :</li> </ul>

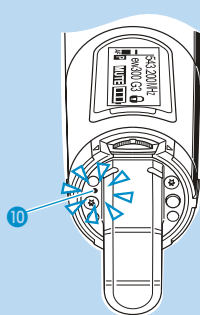

## Mise en service de l'émetteur à main

### Insérez les piles/le pack accu

Vous pouvez alimenter l'émetteur à main soit avec deux piles 1,5 V (type AA), soit avec le pack accu rechargeable Sennheiser BA 2015.

#### **ATTENTION !** Risque de dommage à l'émetteur à main !

Si vous dévissez l'émetteur à main lors du fonctionnement en appuyant sur la touche MIC ③ en même temps, la touche peut être endommagée.

- ▶ N'appuyez pas sur la touche MIC ③ lorsque vous dévissez l'émetteur à main.

- ▶ Dévissez la partie inférieure du corps de l'émetteur à main ④ en la tournant dans le sens inverse des aiguilles d'une montre.

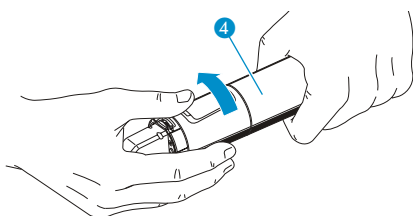

Si vous dévissez l'émetteur à main lors du fonctionnement, l'émetteur est automatiquement mis en sourdine. « MUTE » apparaît sur l'écran de l'émetteur.

Si vous revissez la partie inférieure au corps de l'émetteur à main, la mise en sourdine est désactivée.

- ▶ Retirez la partie inférieure l'émetteur à main jusqu'en butée.

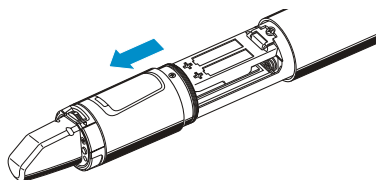

- ▶ Ouvrez le couvercle ⑭ du compartiment à piles.

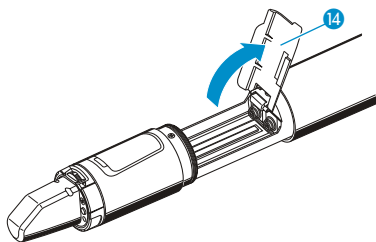

- ▶ Insérez les deux piles/ le pack accus comme indiqué sur le couvercle du compartiment à piles. Respectez la polarité lorsque vous insérez les piles/ le pack accu.

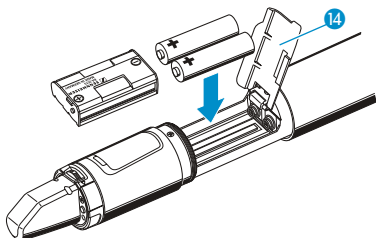

- ▶ Fermez le couvercle ⑭ du compartiment à piles.
- ▶ Repoussez le compartiment à piles dans le corps de l'émetteur à main.
- ▶ Revissez la partie inférieure au corps de l'émetteur à main ④.

## Charger le pack accu

Pour charger l'émetteur à main avec le pack accu BA 2015 (accessoire optionnel) inséré :

- ▶ Utilisez l'adaptateur de charge LA 2 pour insérer l'émetteur à main dans le chargeur L 2015 (le chargeur et l'adaptateur de charge sont disponibles en accessoires optionnels – pour d'informations sur les accessoires, veuillez visiter notre site web sur [www.sennheiser.com](http://www.sennheiser.com)).

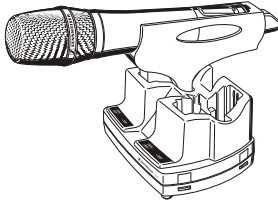

Le chargeur L 2015 sert uniquement à recharger le pack accu BA 2015 ou – si utilisé avec l'adaptateur de charge LA 2 – la combinaison pack accu BA 2015/émetteur à main. Des piles standard (cellules primaires) ou des cellules accu ne sont pas chargées.

## Changer la tête de microphone

La tête de micro ❶ est facile à changer.

- ▶ Dévissez la tête de micro ❶.

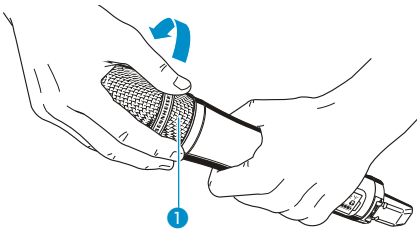

Ne touchez pas les contacts de l'émetteur à main, ni les contacts de la tête de micro ❶ car cela peut salir et endommager les contacts.

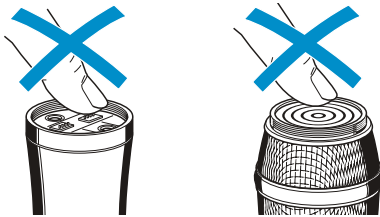

Si vous dévissez la tête de micro ❶ lors du fonctionnement, l'émetteur à main est automatiquement mis en sourdine. « MUTE » apparaît sur l'écran de l'émetteur.

Si vous revissez la tête de micro ❶ sur l'émetteur à main, la mise en sourdine est désactivée.

- ▶ Vissez la tête de micro souhaitée sur l'émetteur à main.

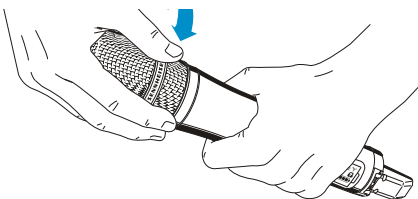

- ▶ Remettez l'émetteur à main en fonctionnement.

## Changer la bague de protection en couleur

La bague de protection en couleur 9 empêche toute opération involontaire du commutateur multifonctions 12. Des bagues de protection en différentes couleurs sont disponibles en accessoires (pour d'informations sur les accessoires, veuillez visiter notre site web sur [www.sennheiser.com](http://www.sennheiser.com)). Ces bagues vous permettent d'identifier les différents émetteurs à main.

- Retirez la bague de protection en couleur 9 comme indiqué sur l'illustration.

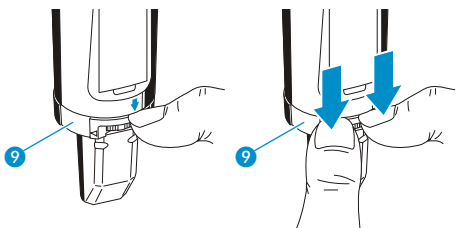

- Mettez une nouvelle bague de protection 9 comme indiqué sur l'illustration.

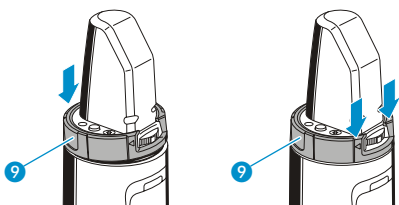

## Utilisation de l'émetteur à main

Pour établir une liaison radio, procédez comme suit :

1. Allumez le récepteur (voir la notice d'emploi du récepteur).
2. Allumer l'émetteur à main (voir ci-dessous).  
La liaison radio est établie et le rétro-éclairage de l'écran du récepteur change de rouge en orange.

### Allumer/éteindre l'émetteur à main

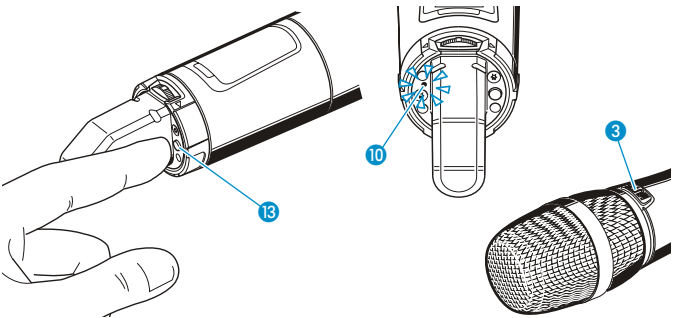

Pour **allumer** l'émetteur à main (fonctionnement « online ») :

- ON/OFF**  ▶ Appuyez brièvement sur la touche **ON/OFF** 13.  
L'émetteur à main émet un signal radio. Le symbole d'émission 4 est affiché.  
La LED rouge **ON** 10 s'allume et l'affichage standard « **Fréquence/Nom** » apparaît sur l'écran. La touche **MIC** 3 s'allume en rouge.



Vous pouvez **allumer** l'émetteur à main et **désactiver le signal radio lors de l'allumage**. Pour plus d'informations, voir ci-dessous.



Pour **éteindre** l'émetteur à main :

- ▶ Si nécessaire, désactivez le verrouillage des touches (voir page 12).
- ON/OFF**  ▶ Appuyez sur la touche **ON/OFF** 13 et maintenez-la enfoncée jusqu'à ce que « **OFF** » apparaisse sur l'écran. La LED rouge **ON** 10, la touche **MIC** 3 et l'écran s'éteignent.



Dans le menu de commande, la touche **ON/OFF** 13 a une fonction ESC (abandon), c.à.d. vous abandonnez la saisie et retournez à l'affichage standard actuel.

Pour **allumer** l'émetteur à main et **désactiver le signal radio lors de l'allumage** (fonctionnement « offline »):

- ON/OFF**  ▶ Appuyez sur la touche **ON/OFF** 13 et maintenez-la enfoncée jusqu'à ce que « **RF Mute On?** » apparaisse sur l'écran.
-  ▶ Appuyez sur le commutateur multifonctions 12.  
La fréquence d'émission est affichée mais l'émetteur à main n'émet pas de signal radio. Le symbole d'émission 4 n'est pas affiché et la touche **MIC** 3 s'éteint. Si la fonction « signal pilote » est activée sur l'émetteur à main et le récepteur, « **RF Mute** » apparaît sur l'écran du récepteur.



Utilisez cette fonction afin d'économiser les piles/le pack accu ou de préparer l'émetteur à main pour l'utilisation lors du fonctionnement « live » sans avoir à interférer avec les liaisons radio existantes.

Pour **activer** le **signal radio** :

ON/OFF



- ▶ Appuyez brièvement sur la touche **ON/OFF** 13.  
« RF Mute Off » apparaît sur l'écran.



- ▶ Appuyez sur le commutateur multifonctions 12.  
Le symbole d'émission 4 est affiché de nouveau.

## Désactiver temporairement le verrouillage des touches

Dans l'option « **Auto Lock** » (voir page 18), vous pouvez activer ou désactiver le verrouillage automatique des touches. Si le verrouillage des touches est activé, vous devez le désactiver temporairement afin de pouvoir utiliser l'émetteur à main :



- ▶ Déplacez le commutateur multifonctions vers le haut/bas.  
« Unlock? » apparaît sur l'écran.



- ▶ Appuyez sur le commutateur multifonctions.  
Le verrouillage des touches est temporairement.

Le symbole du verrouillage des touches 5 clignote lors de l'activation automatique du verrouillage des touches.



## Couper le signal audio ou désactiver le signal radio

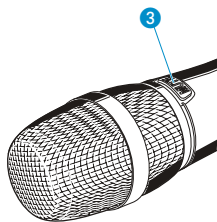

La touche **MIC** 3 vous permet de couper le signal audio ou de désactiver le signal radio. Dans l'option « **Mute Mode** », vous pouvez régler la fonction souhaitée pour la touche **MIC** 3 (voir page 20) :

Réglage	Touche MIC 3 ...	Fonction
« AF On/Off »	Appuyer brièvement sur la touche	Couper durablement le signal audio
		Réactiver durablement le signal audio
« RF On/Off »	Appuyer brièvement sur la touche	Désactiver le signal radio (fonctionnement «offline»)
		Activer le signal radio (fonctionnement «online»)
« Push To Mute »	Maintenir la touche enfoncée	Couper temporairement le signal audio (fonction « cough »)
« Push To Talk »*	Maintenir la touche enfoncée	Réactiver temporairement le signal audio
« Disabled »	Appuyer brièvement sur la touche/ maintenir la touche enfoncée	Pas de fonction

\* Si vous sélectionnez « **Push To Talk** », l'émetteur à main sera mis en sourdine jusqu'à ce que vous appuyiez sur la touche **MIC**.

- ▶ Dans l'option « **Mute Mode** », sélectionnez le réglage souhaité (voir page 20).

- ▶ Quittez le menu de commande.
- ▶ Appuyez brièvement sur la touche **MIC** ③ ou maintenez-la enfoncée. L'émetteur à main réagit comme indiqué dans le tableau.

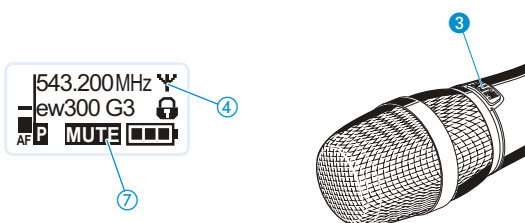

L'état actuel de la fonction « mute » ou du signal radio est affiché sur l'écran de l'émetteur à main. Un affichage supplémentaire apparaît sur l'écran du récepteur si la fonction « signal pilote » est activée sur l'émetteur à main et le récepteur et si, en outre, cet affichage a été activé dans le sous-menu « **Warnings** » au niveau du récepteur (voir la notice d'emploi du récepteur).

#### Le signal audio est coupé

Touche <b>MIC</b> ③ :	pas rétro-éclairée
Ecran de l'émetteur à main :	« <b>MUTE</b> » ⑦ est affiché
Ecran du récepteur :	« <b>TX Mute</b> » est affiché*

#### Le signal audio est activé (la coupure est annulée)

Touche <b>MIC</b> ③ :	rétro-éclairée en rouge
Ecran de l'émetteur à main :	« <b>MUTE</b> » ⑦ n'est pas affiché
Ecran du récepteur :	« <b>TX Mute</b> » n'est pas affiché

#### Le signal radio est désactivé

Touche <b>MIC</b> ③ :	pas rétro-éclairée
Ecran de l'émetteur à main :	Le symbole d'émission ④ n'est pas affiché
Ecran du récepteur :	« <b>RF Mute</b> » est affiché*

#### Le signal radio est activé

Touche <b>MIC</b> ③ :	rétro-éclairée en rouge
Ecran de l'émetteur à main :	Le symbole d'émission ④ est affiché
Ecran du récepteur :	« <b>RF Mute</b> » n'est pas affiché

\* uniquement si activé au niveau du récepteur (voir ci-dessus)



Vous pouvez également désactiver le signal radio lors de l'allumage. Pour plus d'informations, veuillez vous référer au chapitre intitulé « Allumer/éteindre l'émetteur à main » en page 11.

En utilisant la touche **ON/OFF**, vous pouvez également activer/désactiver le signal radio lors du fonctionnement. Pour ce faire, appuyez brièvement sur la touche **ON/OFF** et procédez comme décrit en page 11.

## Sélectionner un affichage standard





- ▶ Déplacez le commutateur multifonctions pour sélectionner un affichage standard.

Contenu de l'affichage	Affichage standard sélectionnable
	« <b>Fréquence/Nom</b> »
	« <b>Canal/Fréquence</b> »
	« <b>Canal/Nom</b> »

# Utilisation du menu de commande

## Les touches

Touche	Fonction de la touche
Appuyer sur la touche ON/OFF 	<ul style="list-style-type: none"> <li>Allumer/éteindre l'émetteur à main</li> <li>Abandonner la saisie et retourner à l'affichage standard actuel (fonction ESC)</li> <li>Désactiver le signal radio (fonction spéciale, voir page 12)</li> </ul>
Appuyer sur le commutateur multifonctions 	<ul style="list-style-type: none"> <li>Passer de l'affichage standard actuel au menu de commande</li> <li>Appeler une option</li> <li>Accéder à un sous-menu</li> <li>Mémoriser un réglage et retourner au menu de commande</li> </ul>
Déplacer le commutateur multifonctions 	<ul style="list-style-type: none"> <li>Sélectionner un affichage standard</li> <li>Passer à l'option précédente ou suivante</li> <li>Modifier le réglage de l'option sélectionnée</li> </ul>

## Vue d'ensemble du menu de commande

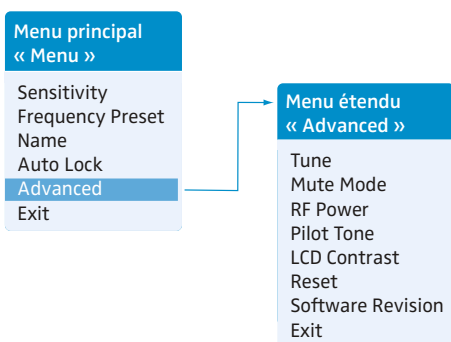

Affichage	Fonction de l'option
<b>Menu principal « Menu »</b>	
Sensitivity	Régler la sensibilité « AF » (voir page 17)
Frequency Preset	Changer de banque de fréquences et changer de canal (voir page 19)
Name*	Affecter un nom de votre choix à l'émetteur à main (voir page 18)
Auto Lock	Activer/désactiver le verrouillage automatique des touches (voir page 18)
Advanced	Appeler le menu étendu « Advanced Menu » (voir page 19)
Exit	Quitter le menu de commande et retourner à l'affichage standard actuel
<b>Menu étendu « Advanced Menu »</b>	
Tune	Régler les fréquences d'émission pour les banques de fréquences « U1 » à « U6 » (voir page 19) Fonction spéciale : Régler un canal et une fréquence d'émission pour les banques de fréquences « U1 » à « U6 » (voir page 19)
Mute Mode	Régler le mode de la touche MIC (voir page 20)
RF Power	Régler la puissance d'émission (voir page 20)



Affichage	Fonction de l'option
Pilot Tone	Activer/désactiver la transmission du signal pilote (voir page 20)
LCD Contrast	Régler le contraste de l'écran (voir page 21)
Reset	Rétablir les réglages d'usine (voir page 21)
Software Revision	Afficher la révision actuelle du logiciel (voir page 21)
Exit	Quitter le menu étendu « Advanced Menu » et retourner au menu principal

## Utiliser le menu de commande



Si le verrouillage des touches de l'émetteur à main est activé, vous devez le désactiver afin de pouvoir utiliser le menu de commande (voir page 12).

Cette section décrit, à l'exemple de l'option « Sensitivity », la manière d'effectuer des réglages dans le menu de commande.

### Passer d'un affichage standard au menu de commande



- Appuyez sur le commutateur multifonctions. Vous passez de l'affichage standard actuel au menu principal. La dernière option sélectionnée est affichée.

### Sélectionner une option



- Déplacez le commutateur multifonctions pour sélectionner l'option « Sensitivity ». Le réglage actuel de l'option sélectionnée est affiché :

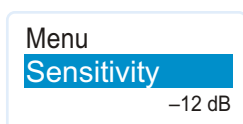

### Modifier et mémoriser les réglages

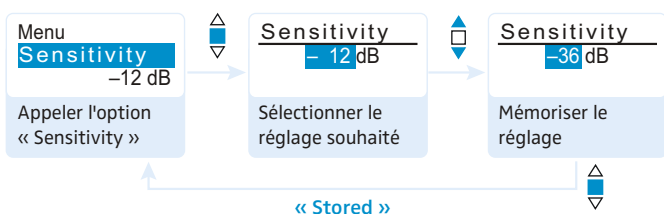

- Appuyez sur le commutateur multifonctions pour appeler l'option.



- Déplacez le commutateur multifonctions pour sélectionner la sensibilité d'entrée souhaitée.



- Appuyez sur le commutateur multifonctions pour confirmer votre sélection.

Le commutateur multifonctions comporte une fonction « recherche rapide » :

Commutateur multifonctions	L'affichage ...
Déplacer le commutateur vers le haut (▲)	saute à l'option précédente/ au réglage précédent
Déplacer le commutateur vers le bas (▼)	saute à l'option suivante/ au réglage suivant
Déplacer le commutateur vers le haut/bas (▲/▼) et le maintenir enfoncé	change en continu

## Annuler une saisie

- ON/OFF**  ► Appuyez sur la touche **ON/OFF** pour annuler une saisie. L'affichage standard actuel apparaît sur l'écran.

Pour retourner à la dernière option modifiée :

-  ► Appuyez tant de fois sur le commutateur multifonctions jusqu'à ce que la dernière option modifiée apparaisse.

## Quitter une option

-  ► Passez à l'option « **Exit** ».

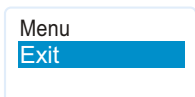

-  ► Confirmez votre sélection. Vous retournez au niveau de menu supérieur.

Pour retourner directement à l'affichage standard actuel :

- ON/OFF**  ► Appuyez sur la touche **ON/OFF**.

## Effectuer des réglages via le menu de commande



Profitez de la possibilité d'effectuer des réglages via le menu de commande de votre récepteur et de les transférer à l'émetteur à main. Pour plus d'informations, veuillez vous référer à la notice d'emploi de votre récepteur. Ces informations sont précédées du symbole « sync ».

Pour une description détaillée du menu de commande, veuillez visiter la fiche produit SKM 300 G3 sur [www.sennheiser.com](http://www.sennheiser.com).

### Le menu principal « Menu »

#### Régler la sensibilité d'entrée – « Sensitivity »

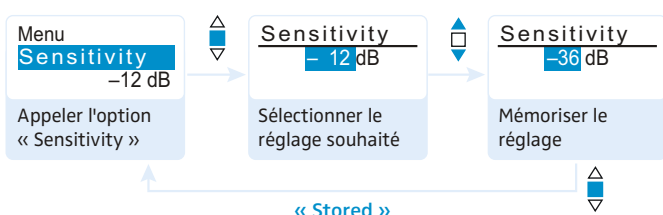

Plage de réglage : 0 à -48 dB, réglable par pas de 6 dB

L'affichage du niveau audio « AF » ① est également affiché lors de la mise en sourdine de l'émetteur à main, ce qui vous permet, par exemple, de vérifier la sensibilité avant le fonctionnement « live ».

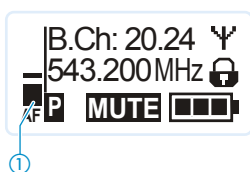

Sensibilité d'entrée est ...	Effet/Affichage
... trop élevée	Parler très près d'un micro ou une diffusion sonore avec des voix ou passages musicaux à niveau élevé provoque une saturation. L'affichage du niveau audio « AF » ① indique le niveau maximal pendant toute la durée de la saturation.
... correctement réglée	L'affichage du niveau audio « AF » ① n'indique le niveau maximal que pendant les passages les plus forts.
... trop faible	Le signal de la liaison radio ne pas assez puissant. Le signal est alors noyé dans le bruit de fond.

Partez des valeurs indicatives suivantes pour un pré-réglage approximatif :

Situation d'émission	Réglage
Musique forte/chant fort	-48 à -18 dB
Animation	-18 à -12 dB
Interview	-12 à 0 dB

## Sélectionner manuellement la banque de fréquences et le canal – « Frequency Preset »

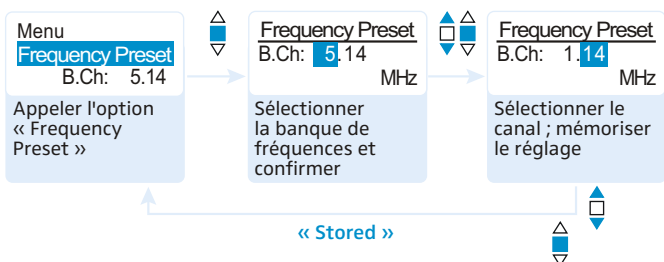

Lorsque vous utilisez l’option « **Frequency Preset** », le signal radio est désactivé.

Vue d’ensemble des banques de fréquences et des canaux :

Banque de fréquence	Canaux	Type
« 1 » à « 20 »	jusqu’à 24 par banque de fréquence	Banque système (system bank) : les fréquences sont pré-réglées en usine
« U1 » à « U6 »	jusqu’à 24 par banque de fréquence	Banque utilisateur (user bank) : les fréquences sont sélectionnable au choix

Lors de la configuration des systèmes multicanal, veuillez observer les indications suivantes :

Seules les fréquences d’émission pré-réglées sur les canaux au sein de l’une des banques de fréquences sont exemptes entre elles d’intermodulations (voir page 22). Veuillez à régler l’émetteur à main et le récepteur sur la même fréquence. De plus, il est indispensable d’observer les indications relatives à la sélection de fréquences en page 22.

## Saisir un nom – « Name »

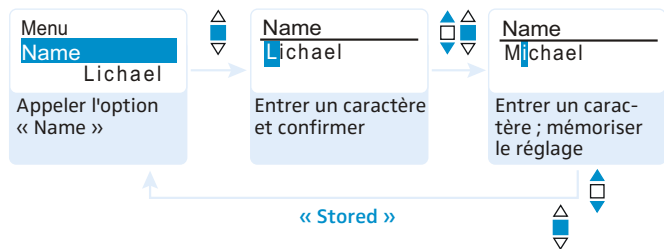



Dans l’option « **Name** », vous pouvez saisir un nom de votre choix (par exemple le nom du musicien) pour l’émetteur à main.

Le nom peut apparaître dans les affichages standard « **Fréquence/Nom** » et « **Canal/Nom** ». Le nom peut comporter jusqu’à huit caractères et se composer de :

- lettres à l’exception des accents,
- chiffres de 0 à 9,
- caractères spéciaux et espaces.

Pour saisir un nom, procédez comme suit :

-  Déplacez le commutateur multifonctions pour sélectionner un caractère.
-  Appuyez sur le commutateur multifonctions pour passer au segment/caractère suivant ou pour mémoriser la saisie.

## Activer/désactiver le verrouillage automatique des touches – « Auto Lock »

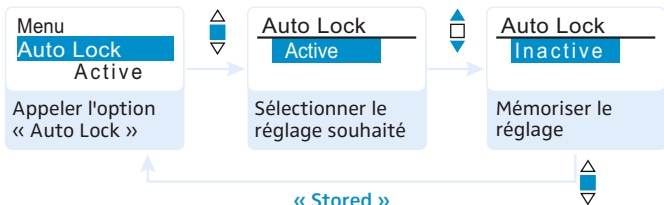

Le verrouillage des touches évite que l'émetteur à main soit désactivé involontairement pendant le fonctionnement ou que des modifications soient effectuées. Le symbole d'activation du verrouillage des touches  dans l'affichage standard actuel indique que le verrouillage des touches est activé.

- ▶ Déplacez le commutateur multifonctions pour sélectionner le réglage souhaité.

Pour plus d'informations, veuillez vous référer à la page 12.

## Le menu étendu « Advanced Menu »

### Régler les fréquences d'émission et les banques de fréquences – « Tune »

Lorsque vous avez réglé une banque système sur l'émetteur à main et que vous sélectionnez l'option « Tune », l'émetteur se met automatiquement sur le canal 1 de la banque de fréquences « U1 ». Dans ce cas, « U1.1 » apparaît brièvement sur l'écran. A la livraison, les canaux des banques de fréquences « U1 » à « U6 » ne sont pas assignés une fréquence d'émission.

Lorsque vous utilisez l'option « Tune », le signal radio est désactivé.

Dans l'option « Tune », vous pouvez régler une fréquence d'émission pour le canal actuel ou vous pouvez sélectionner un autre canal dans les banques de fréquences « U1 » à « U6 » et assigner à ce canal une nouvelle fréquence d'émission. Il est indispensable d'observer les indications relatives à la sélection de fréquences en page 22.

### Régler une fréquence d'émission pour le canal actuel

- ▶ Déplacez le commutateur multifonctions jusqu'à ce que l'option « Tune » apparaisse.

- ▶ Déplacez le commutateur multifonctions jusqu'à ce que l'option « Tune » apparaisse.

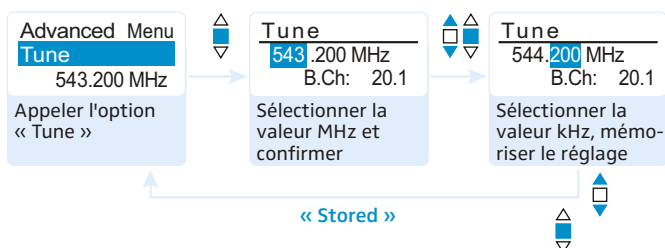

- ▶ Réglez la fréquence souhaitée.

- ▶ Appuyez sur le commutateur multifonctions. Vos réglages sont mémorisés. Vous êtes retourné au menu de commande.

### Sélectionner un canal et assigner ce canal une fréquence

- ▶ Déplacez le commutateur multifonctions jusqu'à ce que l'option « Tune » apparaisse.

- ▶ Appuyez sur le commutateur multifonctions jusqu'à ce que la sélection de banque de fréquences apparaisse.

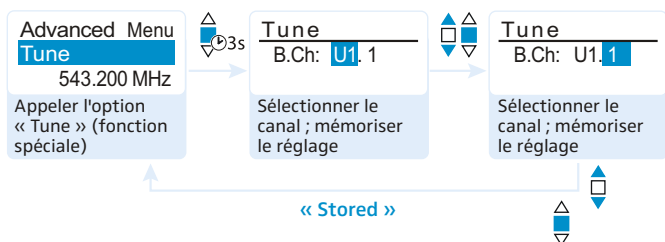

- ▶ Réglez la banque de fréquences et le canal souhaités.



- ▶ Appuyez sur le commutateur multifonctions. La sélection de fréquences apparaît.

- ▶ Réglez la fréquence souhaitée.

### Régler le mode de fonctionnement pour la touche MIC – « Mute Mode »

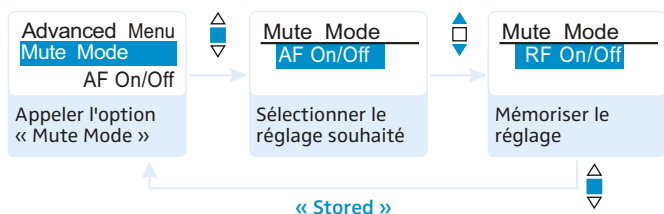

Mode	Fonction
« AF On/Off »	Si vous appuyez sur la touche MIC, le signal audio est coupé.
« RF On/Off »	Si vous appuyez sur la touche MIC, le signal radio est désactivé.
« Push To Mute »	Le signal audio est coupé pendant que vous appuyez sur la touche MIC.
« Push To Talk »*	Le signal audio est activé pendant que vous appuyez sur la touche MIC.
« Disabled »	La fonction est désactivée.

\* Si vous sélectionnez « Push To Talk », l'émetteur à main sera mis en sourdine jusqu'à ce que vous appuyiez sur la touche MIC.

Pour d'informations sur la touche MIC, veuillez vous référer à la page 12.

### Régler la puissance d'émission – « RF Power »

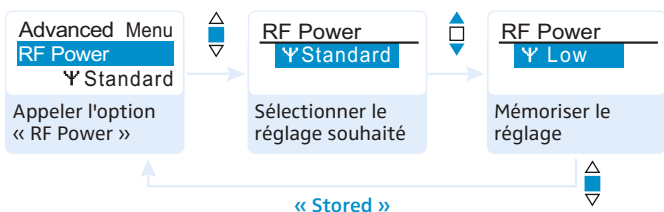

Dans l'option « RF Power », vous pouvez régler la puissance d'émission en deux niveaux. Il est indispensable d'observer les indications dans le supplément de fréquences joint !

### Activer/désactiver la transmission du signal pilote – « Pilot Tone »

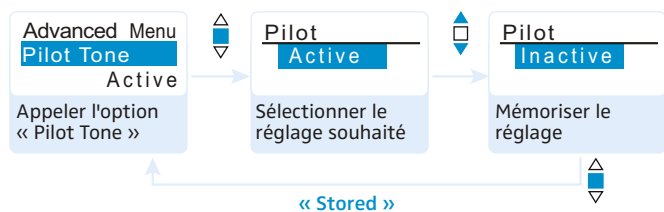

La fréquence du signal pilote est inaudible. Cette fréquence est émise par l'émetteur et analysée par le récepteur. Le signal pilote assiste la fonction anti-bruit (squelch) du récepteur. Ceci permet d'éviter les interférences causées par les signaux radio émis par d'autres appareils.

Les appareils de la série ew 300 G1 (génération 1) ne supportent pas la fonction signal pilote. Si vous voulez combiner un émetteur ou récepteur de la série ew 300 G3 (génération 3) avec des appareils d'une génération antérieure, veuillez observer les indications suivantes :

Émetteur à main	Récepteur	Veillez à ...
ew G3/ew G2	ew G3/ew G2	... activer la fonction signal pilote sur l'émetteur à main et le récepteur.
ew G3	ew G1	... désactiver la fonction signal pilote sur l'émetteur à main de la série ew 300 G3.
ew G1	ew G3	... désactiver la fonction signal pilote sur le récepteur de la série ew 300 G3.

### Régler le contraste de l'écran – « LCD Contrast »

Vous pouvez régler le contraste de l'écran en 16 niveaux.

### Rétablir les réglages d'usine de l'émetteur à main – « Reset »

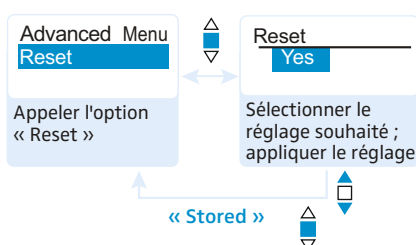

Lors du rétablissement des réglages d'usine de l'émetteur à main, seuls les réglages du signal pilote et des banques de fréquences « U1 » à « U6 » sont conservés.

### Afficher la révision du logiciel – « Software Revision »

Vous pouvez afficher la révision actuelle du logiciel.

- Pour d'informations sur les mises à jour du logiciel, veuillez visiter la fiche produit SKM 300 G3 sur [www.sennheiser.com](http://www.sennheiser.com).

## Conseils de réglage

### Synchroniser l'émetteur à main avec un récepteur

Lors de la synchronisation de l'émetteur à main avec un récepteur, veuillez observer les indications suivantes :

- ▶ N'utilisez qu'un émetteur et un récepteur de la même plage de fréquences (voir la plaque signalétique de l'émetteur et du récepteur).
- ▶ Veuillez à utiliser des fréquences figurant dans le supplément de fréquences joint.
- ▶ Veuillez à utiliser des fréquences autorisées dans votre pays.

#### Synchroniser l'émetteur à main avec un récepteur – fonctionnement individuel

A la livraison, l'émetteur à main et le récepteur sont déjà synchronisés l'un avec l'autre. Si vous ne pouvez pas établir une liaison radio entre l'émetteur à main et le récepteur, vous devez synchroniser les canaux des appareils.

Pour d'informations sur la synchronisation automatique de l'émetteur à main avec le récepteur (fonctionnement individuel), veuillez vous référer à la notice d'emploi de votre récepteur. Ces informations sont précédées du symbole **sync**.

Alternativement, vous pouvez régler le canal sur l'émetteur à main manuellement :

- ▶ Veuillez à régler l'émetteur à main sur la même banque de fréquences et sur le même canal que le récepteur (voir page 18).

Si vous ne pouvez toujours pas établir une liaison radio entre l'émetteur et le récepteur, veuillez vous référer au chapitre « En cas d'anomalies » en page 24.

#### Synchroniser des émetteurs à main avec des récepteurs – fonctionnement multicanal

Les émetteurs à main de la série ew 300 G3 permettent de réaliser avec des récepteurs de la série ew 300 G3 des liaisons radio pour des installations multicanal. Afin d'assurer une transmission exempte d'intermodulations, réglez la même banque de fréquences pour toutes les liaisons radio.

Pour d'informations sur la synchronisation automatique des émetteurs à main avec des récepteurs (fonctionnement multicanal), veuillez vous référer à la notice d'emploi de votre récepteur. Pour plus d'informations sur le fonctionnement multicanal, veuillez visiter la fiche produit SKM 300 G3 sur [www.sennheiser.com](http://www.sennheiser.com).



## Nettoyage de l'émetteur à main

**ATTENTION !** Les liquides peuvent endommager les composants électroniques de l'émetteur à main !

Une infiltration de liquide dans le boîtier de l'appareil peut causer des courts-circuits et endommager les composants électroniques.

- ▶ Eloignez tout type de liquide de l'émetteur à main.

- ▶ Nettoyez de temps en temps l'émetteur à main à l'aide d'un chiffon légèrement humide. N'utilisez jamais de solvant ou de détergent.

Pour nettoyer la grille de la tête de micro :

- ▶ Dévissez la partie supérieure de la tête de micro en la tournant dans le sens inverse des aiguilles d'une montre (voir illustration).

**ATTENTION !** Les liquides peuvent endommager la tête de micro !

Les liquides peuvent endommager la tête de micro.

- ▶ Ne nettoyez que la partie supérieure de la grille.

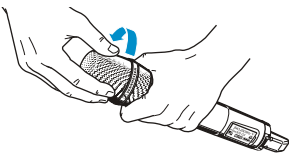

- ▶ Enlevez la pièce en mousse.
- ▶ Vous avez deux possibilités pour nettoyer la grille :
  - Nettoyez l'intérieur et l'extérieur de la grille à l'aide d'un chiffon légèrement humide
  - ou nettoyez la grille avec une brosse et rincez-la à l'eau claire.
- ▶ Si nécessaire, nettoyez la pièce en mousse avec un détergent doux ou remplacez-la.
- ▶ Séchez la partie supérieure de la grille.
- ▶ Séchez la pièce en mousse.
- ▶ Remettez en place la pièce en mousse.
- ▶ Revissez la grille sur la tête de micro.

Vous devriez également nettoyer de temps en temps les anneaux de contact de la tête de micro :

- ▶ Essayez les anneaux de contact de la tête de micro à l'aide d'un chiffon sec.

## En cas d'anomalies

Problème	Cause possible	Solution possible
L'émetteur à main ne peut pas être utilisé, « <b>Locked</b> » apparaît sur l'écran	Le verrouillage des touches est activé.	Désactivez le verrouillage des touches (voir page 12).
Pas d'indication de fonctionnement	Les piles sont usées ou le pack accu est déchargé.	Remplacez les piles ou rechargez le pack accu (voir page 8).
Pas de signal radio au niveau du récepteur	L'émetteur à main et le récepteur ne se trouvent pas sur le même canal.	Synchronisez l'émetteur à main avec le récepteur. Réglez l'émetteur à main et le récepteur sur le même canal.
	La portée de la liaison radio est dépassée.	Vérifiez le réglage du seuil de squelch du récepteur. Réduisez la distance entre l'émetteur à main et les antennes réceptrices.
	Le signal radio est désactivé (« <b>RF Mute</b> »).	Activez le signal radio (voir page 12).
Signal radio présent, pas de signal audio, « <b>MUTE</b> » apparaît sur l'écran	Le seuil de squelch du récepteur est trop élevé.	Réduisez le seuil du squelch du récepteur.
	L'émetteur à main n'émet pas de signal pilote.	Activez ou désactivez la transmission du signal pilote sur l'émetteur à main (voir page 20).
Signal audio noyé dans le bruit de fond ou signal audio distordu	La sensibilité de l'émetteur à main est trop faible/élevée.	Réglez correctement la sensibilité d'entrée (voir page 17).

Appelez votre partenaire Sennheiser si vous rencontrez des problèmes non répertoriés dans le tableau ou qui ne peuvent pas être résolus avec les solutions proposées.

Pour trouver un revendeur Sennheiser dans votre pays, rendez-vous sur [www.sennheiser.com](http://www.sennheiser.com), rubrique « Service & Support ».

## Caractéristiques techniques

### Caractéristiques HF

Modulation	FM bande large
Plage de fréquences	516–558, 566–608, 626–668, 734–776, 780–822, 823–865 MHz (A à E, G, voir page 3)
Fréquences d'émission	1680 fréquences, réglables par pas de 25 kHz  20 banques de fréquences avec respectivement jusqu'à 24 canaux pré-réglés en usine  6 banques de fréquences avec respectivement jusqu'à 24 canaux programmable au choix
Largeur de bande de commutation	42 MHz
Excursion nominale/crête	± 24 kHz/± 48 kHz
Stabilité de fréquence	≤± 15 ppm
Puissance de sortie HF à 50 Ω	typ. 10 mW (Low) typ. 30 mW (Standard)
Squelch à signal pilote	désactivable

### Caractéristiques BF

Système de réduction de bruit	Sennheiser <b>HDX</b>
Réponse en fréquence	80–18.000 Hz
Rapport signal/bruit (1 mV, excursion crête)	≥ 115 dBA
DHT	≤0,9 %
Plage de réglage de la sensibilité d'entrée	48 dB, réglable par pas de 6 dB

### Généralités

Plage de température	-10 °C à +55 °C
Alimentation	2 piles (AA), 1,5 V ou pack accu BA 2015
Tension nominale	2,4 V ==
Consommation	
à tension nominale	typ. 180 mA (30 mW)
avec l'émetteur à main éteint	≤25 µA
Autonomie	typ. 8 heures
Dimensions	env. Ø 50 mm x 265 mm
Poids (avec piles)	env. 450 g

### Conformes aux normes

Europe	CEM	EN 301489-1/-9
	Radio	EN 300422-1/-2
	Sécurité	EN 60065, EN 62311 (SAR)

## Homologation pour

Canada

Industry Canada RSS 210

IC: 2099A-G3SKMEM  
limited to 806 MHz

USA

FCC-Part 74  
FCC-ID: DMO G3SKMEM  
limited to 698 MHz

## Têtes de micro

	MMD 835-1	MMD 845-1	MME 865-1
Type de microphone	dynamique	dynamique	statique
Sensibilité	2,1 mV/Pa	1,6 mV/Pa	1,6 mV/Pa
Directivité	cardioïde	cardioïde	super-cardioïde
Max. SPL	154 dB SPL	154 dB SPL	152 dB SPL

## Diagrammes polaires et courbes de réponse en fréquence des têtes de micro

Diagramme polaire MMD 835-1



Diagramme polaire MMD 845-1



Diagramme polaire MME 865-1

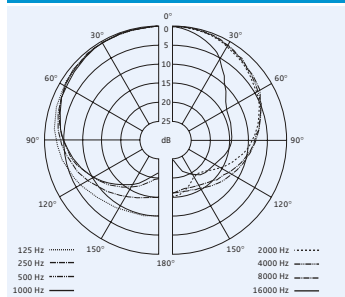

Courbe de réponse en fréquence MMD 835-1

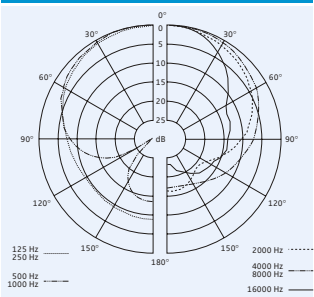
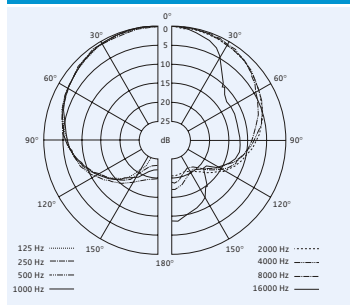
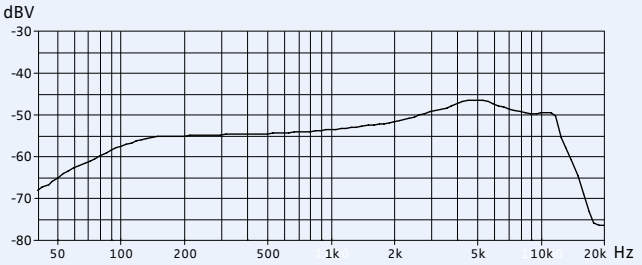

Courbe de réponse en fréquence MMD 845-1

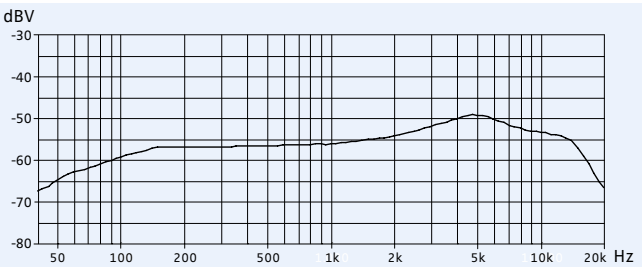

Courbe de réponse en fréquence MME 865-1

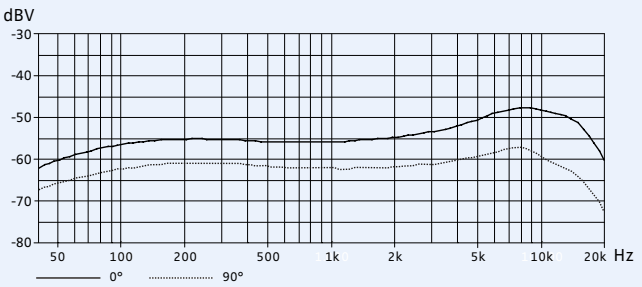

## Déclarations du fabricant

### Garantie

Sennheiser electronic GmbH & Co. KG offre une garantie de 24 mois sur ce produit.

Pour avoir les conditions de garantie actuelles, veuillez visiter notre site web sur [www.sennheiser.com](http://www.sennheiser.com) ou contacter votre partenaire Sennheiser.

### En conformité avec les exigences suivantes

- Directive RoHS (2002/95/CE)
- Directive WEEE (2002/96/CE)



En fin de vie veuillez rapporter l'émetteur à main à la déchetterie communale ou à un centre de recyclage.

- Directive Piles et Accumulateurs (2006/66/CE)



Les accus ou piles fournis peuvent être recyclés. Jetez les accus usagés dans un conteneur de recyclage ou ramenez-les à votre revendeur. Afin de protéger l'environnement, déposez uniquement des accus ou piles complètement déchargés.

### Déclaration de conformité pour la CE

- **CE 0682**
- Directive R&TTE (1999/5/CE), Directive CEM (2004/108/CE), Directive Basse Tension (2006/95/CE)  
Vous trouvez ces déclarations sur [www.sennheiser.com](http://www.sennheiser.com).  
Avant d'utiliser cet appareil, veuillez observer les dispositions légales en vigueur dans votre pays !

### Déclaration requise par la FCC et l'Industrie Canadienne

Cet appareil est conforme à la Partie 15 des réglementations de la FCC et à la norme RSS-210 de l'Industrie Canadienne. L'utilisation de l'appareil doit respecter les deux conditions suivantes : (1) L'appareil ne doit pas produire d'interférences nuisibles, et, (2) il doit accepter toutes interférences reçues, y compris celles qui pourraient avoir des effets non désirés sur son fonctionnement.

Cet équipement a été testé et trouvé conforme aux limites définies pour un dispositif numérique de classe B, dans le cadre de la Partie 15 des réglementations de la FCC. Ces limites sont conçues pour offrir une protection raisonnable contre les interférences nocives pour une installation résidentielle. Cet équipement produit, utilise et peut émettre une énergie haute fréquence et, s'il n'est pas installé et utilisé conformément aux instructions, provoquer des interférences gênantes pour les communications radio. Des risques d'interférences ne peuvent toutefois pas être totalement exclus dans certaines installations, même en cas de respect des instructions. Dans le cas d'interférences gênantes pour la réception des émissions de radio ou télédiffusées (il suffit, pour le constater, d'allumer et d'éteindre l'équipement), l'utilisateur est invité à prendre l'une des mesures suivantes pour les éliminer :

- Réorienter ou déplacer l'antenne réceptrice.
- Eloigner l'équipement du récepteur.
- Brancher l'équipement sur une prise ou un circuit différent de celui du récepteur.
- Consulter un revendeur ou un technicien de radio ou télévision expérimenté.

Cet appareil numérique de la classe B est conforme à la norme NMB-003 du Canada.

Toute modification non expressément approuvée par Sennheiser electronic Corp. peut annuler le droit de l'utilisateur à l'emploi de l'équipement en question.

Avant d'utiliser cet appareil, veuillez observer les dispositions légales en vigueur dans votre pays !



Sennheiser electronic GmbH & Co. KG  
Am Labor 1, 30900 Wedemark, Germany  
[www.sennheiser.com](http://www.sennheiser.com)

Printed in Germany  
Publ. 01/09  
529672/A01