

# LSP 500 PRO

Système de sonorisation  
intégré sans fil

## CARACTÉRISTIQUES

- Système de sonorisation complet et sans fil
- Possibilité de contrôler à distance jusqu'à 20 LSP 500 PRO via iPad ou appareil Windows
- Streaming audio via Bluetooth
- Lecteur/enregistreur USB
- Fonction de mixage pour :
  - jusqu'à 3 microphones sans fil
  - lecteur USB
  - entrée audio Bluetooth
  - 2 entrées audio filaires
- Enceinte 2 voies professionnelle
- Alimentation par batterie
- 3 logements demi-rack 19" pour installer des récepteurs ew G3



Le **LSP 500 PRO** est un système audio 2 voies sans fil pour utilisation professionnelle. Il a été conçu pour s'adresser sans câbles électriques ni audio au public d'événements se passant en intérieur ou en extérieur. Le LSP 500 PRO vous permet d'installer jusqu'à trois récepteurs de microphone sans fil. Vous pouvez aussi reproduire de la musique sans fil via une connexion Bluetooth. Sinon, vous pouvez utiliser le lecteur de média intégré pour lire de la musique sur votre dispositif de stockage USB. Pour les événements de plus grande ampleur, vous pouvez envoyer le signal de sommation d'un LSP 500 PRO à d'autres unités LSP 500 PRO via un émetteur sans fil. Le LSP 500 PRO est télécommandable depuis une appli pour iPad ou le logiciel Windows Remote Control, qui sert de pupitre de mixage et permet de contrôler simultanément jusqu'à 20 LSP 500 PRO.

## SPÉCIFICATIONS ARCHITECTURALES

La sonorisation sans fil intégrée devra être un système audio professionnel portable pour les réunions, conférences, événements, etc. Ce sera une enceinte 2 voies possédant un boomer de 8" (20,3 cm), un tweeter de ¾" (19 mm) et un répartiteur (crossover) passif. Le niveau de pression acoustique devra être de 110 dB SPL (DHT 10 %, plein espace). La réponse en fréquence devra aller de 65 à 18000 Hz (-10 dB). La dispersion (H x V) se fera sur 80° x 60°. La sonorisation possédera un amplificateur de Classe D ayant une puissance de sortie en continu de 55 W (120 W en crête) et inclura un égaliseur 3 bandes semi-paramétrique.

La sonorisation offrira trois logements demi-rack 19" pour installer des récepteurs en rack de la série ew G3 Sennheiser. Le logement 1 pourra également accepter un émetteur fixe ew G3. Chaque logement disposera d'un câble avec connecteur CC pour fournir l'alimentation aux appareils ew G3. De plus, chaque logement fournira les câbles de connexion audio à fiche jack 6,35 mm.

La sonorisation aura une interface Bluetooth pour la connexion sans fil de sources audio (par exemple iPod, smartphone). Une entrée micro pour connecter les sources audio filaires sera prévue et utilisera une prise combo XLR-3F/jack 6,35 mm. L'entrée micro possédera une alimentation fantôme 48 V commutable (via le menu de commande). La sonorisation disposera d'une entrée RCA pour brancher des sources audio filaires et d'une sortie RCA pour envoyer l'audio à un appareil externe (par exemple un enregistreur). La sonorisation aura un port USB 2.0 pour lire des fichiers audio sur supports de stockage, une sortie XLR-3M pour envoyer l'audio à une sonorisation supplémentaire ou à un caisson de graves amplifié, et une entrée XLR-3F pour la connexion à la sortie LINK OUT d'une autre sonorisation. La sonorisation se pilotera par menu et aura un écran graphique OLED.

Avec l'appli Remote Control pour iPad ou le logiciel Windows Remote Control pour appareils Windows, jusqu'à 20 sonorisations peuvent être commandées à distance par réseau WLAN.

La sonorisation aura la possibilité de fonctionner sur secteur (CA 100 – 240 V à 50 – 60 Hz) ou batterie. L'alimentation par batterie sera fournie par des packs batteries Li-ion rechargeables LBA 500 Sennheiser. La sonorisation offrira deux compartiments pour les packs batteries mais un seul pack batterie sera nécessaire à l'alimentation, ce qui permet de remplacer un pack batterie déchargé pendant le fonctionnement.

1/6

### Spécifications architecturales (suite)

La tension de la batterie devra être de 14,4 V, avec une charge nominale de 4,4 Ah. L'autonomie de fonctionnement devra être d'environ 6 heures, le temps de charge d'environ 5 heures.

La sonorisation aura un boîtier robuste en contreplaqué à revêtement polyuréthane. Le dessous du boîtier offrira une douille pour pied d'enceinte de 36 mm avec option d'inclinaison de 13,5° (réglable par paliers de 4,5°). Les dimensions seront 290 x 550 x 320 mm. Le poids (avec les packs batteries, sans les appareils ew G3) sera d'environ 13,6 kg. La température de fonctionnement ira de 0° C à +50° C. Le système de sonorisation intégré sans fil sera le LSP 500 PRO Sennheiser.

### Appli Remote Control pour iPad et logiciel Windows Remote Control

Le logiciel devra être conçu pour transformer un iPad avec iOS 6.0 ou ultérieur ou un appareil Windows avec Windows 7 ou Windows 8 desktop en pupitre de mixage mobile pour LSP 500 PRO. Quand l'iPad ou l'appareil Windows et le LSP 500 PRO sont connectés à un réseau sans fil existant, le logiciel doit permettre à l'utilisateur de configurer et de contrôler toutes les fonctions et entrées du LSP 500 PRO et de télécommander simultanément jusqu'à 20 LSP 500 PRO directement depuis l'appareil. Quand un LSP 500 PRO est utilisé en conjonction avec des récepteurs ew 300/500 G3 Sennheiser, le logiciel doit fournir des informations sur la batterie et le statut de coupure du son des émetteurs ew G3 associés. Le logiciel devra être l'appli Remote Control Sennheiser pour iPad ou le logiciel Windows Remote Control pour appareils Windows.

### Housse de protection LAP 500

La housse haute résistance, robuste et à l'épreuve des intempéries, devra être conçue pour protéger le LSP 500 PRO de l'usure et le rendre utilisable en extérieur. La housse devra être en nylon léger et inclura un rembourrage supplémentaire pour une protection additionnelle durant le transport. L'avant de la housse devra être acoustiquement transparent ; des ouvertures permettant d'accéder facilement aux commandes du LSP 500 PRO devront être présentes à l'arrière de la housse. La housse de protection devra être la LAP 500 Sennheiser.

### Housse élastique LAS 500

La housse élastique pour LSP 500 PRO devra être réalisée en tissu étirable blanc. Elle devra être acoustiquement transparente pour laisser passer la totalité du spectre sonore du LSP 500 PRO. La housse élastique devra être la LAS 500 Sennheiser.

### Sac à roulettes LAB 500

Le robuste sac à roulettes rembourré devra être conçu pour une protection optimale et un transport pratique du LSP 500 PRO. Une poignée télescopique devra être prévue pour des manoeuvres faciles tandis que des poches supplémentaires à l'extérieur du sac permettront un rangement pratique des accessoires. Le sac à roulettes devra être le LAB 500 Sennheiser.

### Plaque d'accroche LAH 500

La plaque d'accroche devra être conçue pour le montage en suspension du LSP 500 PRO. La plaque d'accroche devra avoir des trous pour y fixer des supports et pieds TV standard (à commander séparément). La plaque d'accroche devra être la LAH 500 Sennheiser.

---

## CARACTÉRISTIQUES TECHNIQUES

<b>Boîtier</b>		
Dimensions (L x H x P)	290 x 550 x 320 mm (11,42" x 21,65" x 12,60")	
Matériau du boîtier	contreplaqué avec revêtement en polyuréthane	
Face avant	mousse acoustique, noire	
Face inférieure	plaque en plastique avec pieds en caoutchouc	
Poignée	poignée de transport intégrée, revêtement en plastique	
Douille pour pied d'enceinte	36 mm (1,42"), inclinable à +/-13,5° par pas de 4,5°	
Poids (sans appareils d'extension, avec packs batteries)	env. 13,6 kg (30 lb.)	
Couleur	noir	
<b>Caractéristiques acoustiques</b>		
Conception acoustique	système à 2 voies, fermé	
Transducteurs	8" · boomer · tweeter ¾"	
Niveau de pression acoustique	max. 110 dB SPL (plein espace)	
Réponse en fréquence	65 Hz à 18 kHz (-10 dB)	
Dispersion (h x v)	80° x 60° (-6 dB)	
<b>Caractéristiques électroniques</b>		
Amplificateur	classe D	
Puissance de sortie	55 W en continu, 120 W crête	
Égaliseur	semi-paramétrique à 3 bandes	
<b>Connexions/interfaces</b>		
Entrée MIC	prise combo XLR-3F/jack 6,35 mm, alimentation fantôme 48 V commutable	
Entrée AUX IN	prise RCA stéréo	
Sortie LINE OUT	prise RCA stéréo	
Entrée LINK IN	XLR-3F	
Sortie LINK OUT	XLR-3M	
Port USB	USB 2.0	
	Formats de fichier pris en charge	mp3, wav, aac, flac wav
	· lecture · enregistrement	
	Interface Bluetooth	A2DP (aptX®)
	Interface WLAN	IEEE 802.11b/g
	Cryptage	WPA2
<b>Logement 1/2/3</b>		
	Pour récepteur	connecteur CC : fiche creuse (broche 1,7 mm, manchon 5,5 mm)
	Connecteur de sortie	jack 6,35 mm, connecteur de données : RJ-45
	En option :	
<b>Logement 1</b>		
	Pour émetteur	connecteur CC : fiche creuse (broche 1,7 mm, manchon 5,5 mm)
	Connecteur d'entrée	jack 6,35 mm
<b>Alimentation</b>		
	Tension secteur / fréquence secteur	100 à 240 V~, 50/60 Hz
	Packs batteries	2x Sennheiser LBA 500, Li-Ion
	Tension batterie / charge nominale	14,4 V / 4,4 Ah
	Durée de fonctionnement	env. 6 h (parole) (env. 3 h par pack batterie)
	Temps de charge	env. 5 h (env. 2,5 h par pack batterie)
<b>Température</b>		
	Fonctionnement	0 °C à 50 °C
	Stockage	-20 °C à 70 °C
<b>Humidité relative de l'air</b>		
	Fonctionnement	10 à 80 %
	Stockage	10 à 90 %

## DIMENSIONS

Section view B-B  
Scale: 1:2

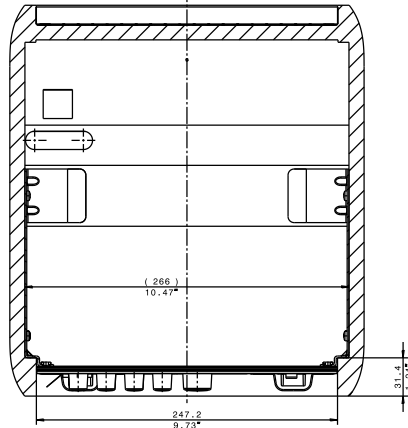
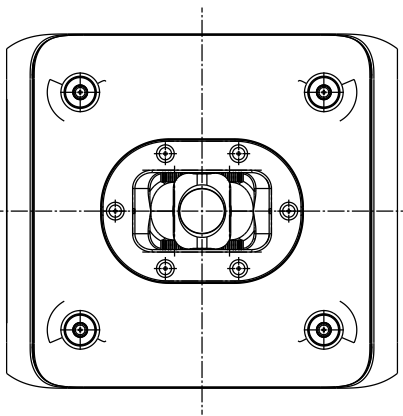

Section view C-C  
Scale: 1:2

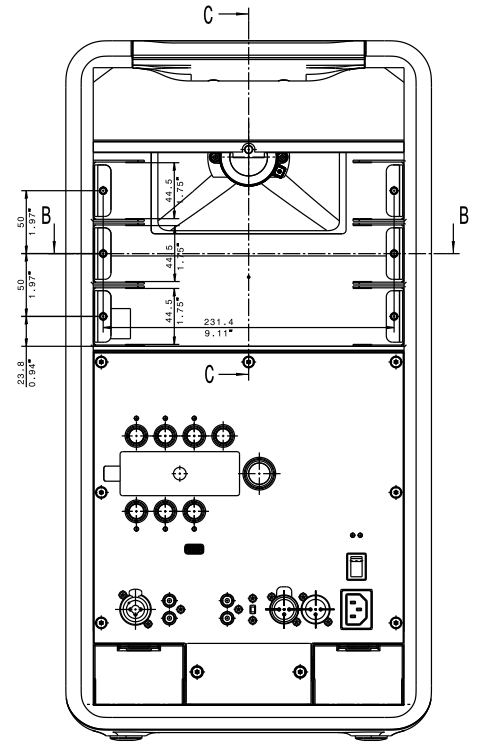
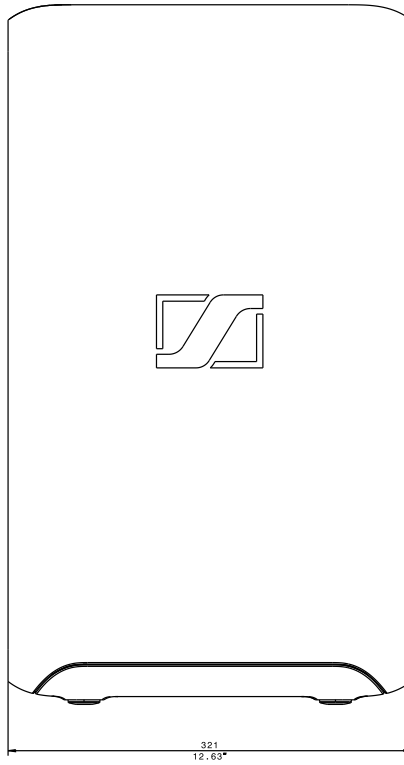
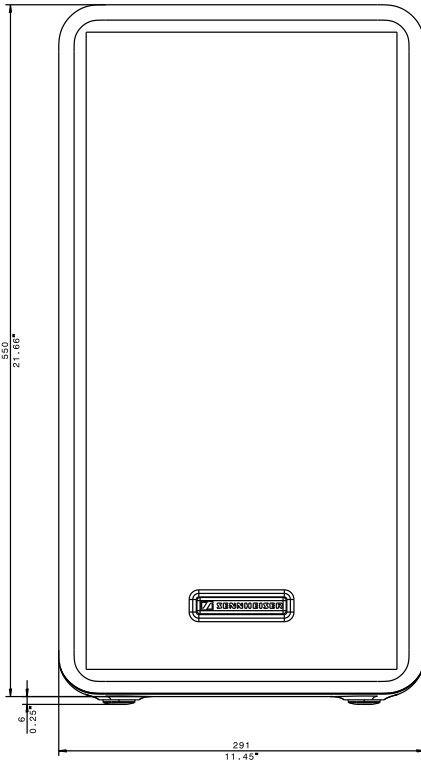
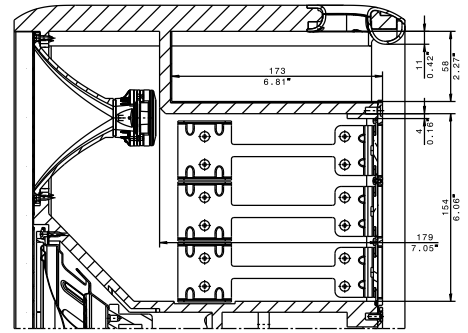

## ACCESSOIRES

**Appli Remote Control pour iPad**

Cette appli de télécommande Sennheiser pour le système de sonorisation sans fil professionnel LSP 500 PRO transforme l'iPad en un pupitre de mixage mobile. Il suffit de connecter l'iPad et le LSP 500 PRO à un réseau sans fil existant pour pouvoir piloter le LSP 500 PRO directement depuis l'iPad. L'appli permet de configurer toutes les fonctions et entrées du LSP 500 PRO. Quand le LSP 500 PRO est utilisé en conjonction avec des récepteurs sans fil de la série ew 300/500 G3, l'appli donne des informations sur les batteries et le statut de coupure du son des émetteurs sans fil connectés. Les fonctionnalités de l'appli comprennent le contrôle et la configuration d'un maximum de 20 LSP 500 PRO simultanément. Cela permet un fonctionnement totalement sans fil d'une grande configuration audio sur d'importants événements.

**Logiciel Windows Remote Control**

Le logiciel Windows Remote Control permet de contrôler sans fil jusqu'à 20 LSP 500 PRO avec des appareils Windows. Le logiciel peut être téléchargé depuis le site web de Sennheiser et s'installe facilement sur des ordinateurs, ordinateurs portables et tablettes qui tournent sous Windows 7 ou Windows 8 desktop (Windows RT n'est pas pris en charge).

Le logiciel Windows Remote Control offre les mêmes caractéristiques et fonctionnalités que l'appli Remote Control pour iPad. L'apparence et l'utilisation du logiciel sont quasiment identiques à celles de l'appli, ce qui facilite une expérience utilisateur irréprochable pour ceux qui travaillent avec l'iPad mais aussi avec des appareils fonctionnant sous Windows.

**Housse de protection**

La housse de protection LAP 500 protège votre LSP 500 PRO de l'usure. Cette housse à haute résistance, robuste et à l'épreuve des intempéries, est en nylon léger et protège le LSP 500 PRO tout en l'adaptant à une utilisation en extérieur. Un rembourrage supplémentaire procure une protection additionnelle durant le transport. Le devant de la housse de protection est acoustiquement transparent. Pour un accès facile aux commandes du LSP 500 PRO, la housse de protection possède des ouvertures à l'arrière.

**Housse élastique**

La housse élastique légère est en tissu étirable blanc et donne à votre LSP 500 PRO un aspect discret pour que le public puisse se focaliser sur l'événement lui-même et que son attention ne soit pas attirée par le système de sonorisation. Le matériau acoustiquement transparent permet de laisser passer la totalité du spectre sonore du LSP 500 PRO.

**Sac à roulettes**

Le robuste sac à roulettes a été conçu pour la protection et le transport pratique du LSP 500 PRO. Ce solide sac rembourré à poignée télescopique protège le LSP 500 PRO durant le transport et permet une manipulation confortable. Le sac à roulettes noir à logo Sennheiser brodé en blanc possède des poches supplémentaires sur l'extérieur pour y ranger des accessoires.

## ACCESSOIRES

**Plaque d'accroche LAH 500**

La LAH 500 est une plaque d'accroche permettant un montage en suspension du LSP 500 PRO. Pour fixer le LSP 500 PRO à une barre, utilisez la LAH 500 avec une cheville d'accroche TV/un pied TV (à commander séparément).



## VARIANTES DU PRODUIT

LSP 500 PRO EU	Référence N° 505476
LSP 500 PRO US	Référence N° 505692
LSP 500 PRO UK	Référence N° 505693
LSP 500 PRO CN	Référence N° 505787

## ACCESSOIRES RECOMMANDÉS

Housse de protection LAP 500 - noir	Référence N° 505478
Housse élastique LAS 500 - blanc	Référence N° 505666
Sac à roulettes LAB 500	Référence N° 505479
Pack batterie LBA 500	Référence N° 505596
Plaque d'accroche LAH 500	Référence N° 505992