

Jarag-5 / PAR20

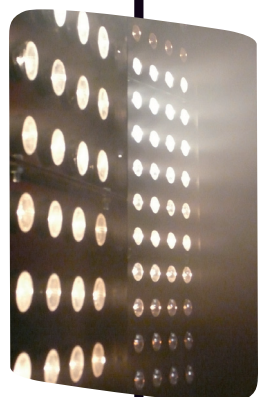

Subtil

Evolué

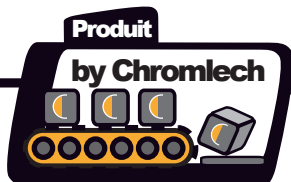
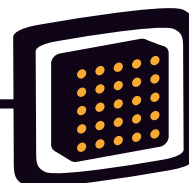

Puissant

Innovant



Présentation

Entrez dans le monde de la matrice halogène...

Né de la rencontre de l'éclairage traditionnel et de l'électronique embarquée, le JARAG ouvre un nouvel espace de créativité lumineuse.

Modulable et extensible, chaque élément est composé de lampes pilotées indépendamment. Multi-source, totalement intégré, programmable à volonté, il rend la puissance lumineuse encore plus accessible. L'intégration complète de l'électronique de contrôle dans le projecteur rend sa mise en oeuvre instantanée.

Utilisant des lampes halogènes traditionnelles, le JARAG offre une palette de teintes allant de l'ambéré au blanc, de l'effet stroboscopique à des variations douces et lentes.

La création de matrices de lampes n'a jamais été aussi simple ! L'assemblage de plusieurs JARAG permet de créer de véritables murs de lumières affichant des séquences vidéos, des motifs, des textes animés.

Pas de gradateurs supplémentaires, une alimentation directe et une ligne DMX suffisent. La définition de motifs ou d'animations peuvent être programmées dans le projecteur, des séquences vidéo peuvent être envoyées par des consoles DMX évoluées ou media servers.

Jarag-5 / PAR20

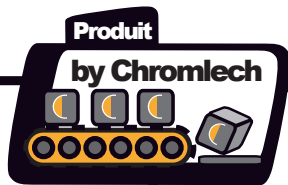
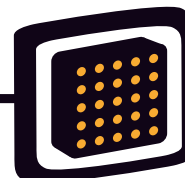

JA121

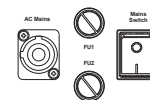
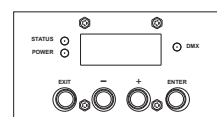
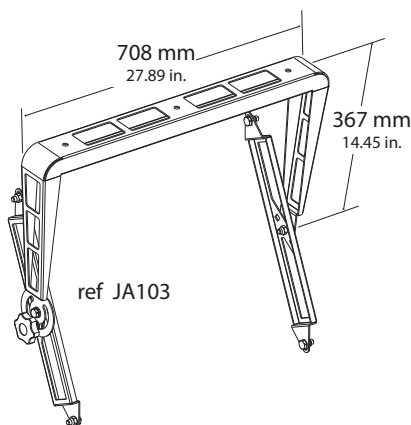
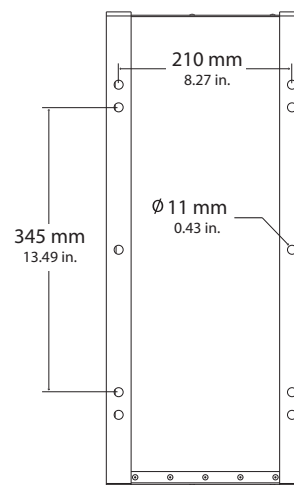
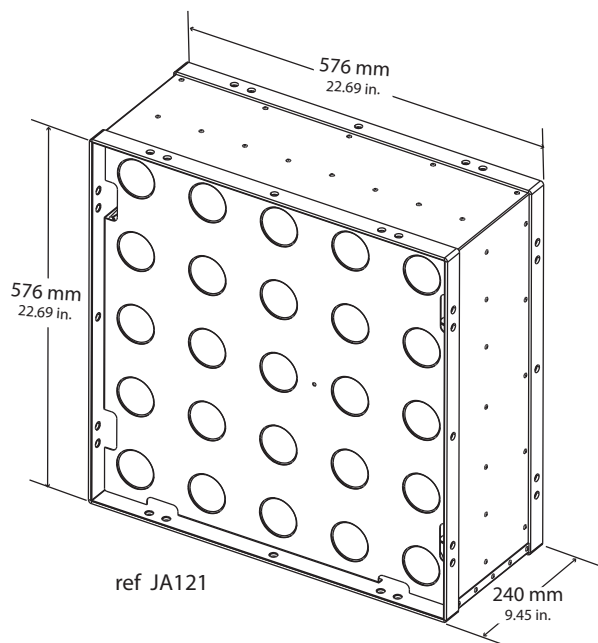

© 2010 Chromlech S.A. - Tous droits réservés

Spécifications

Alimentation	Alimentation directe, gradateur intégré 200-230V / 50-60Hz / 8A / 1875 W
Lampes	25 lampes 230V, 75W, type Hi-Spot ES63, 25°, 2800°K, 2500h, GU10, réflecteur alu
Châssis	Aluminium, finition noir mat
Dimensions	576 x 576 x 240 mm (HxLxP)
Poids	8,6 Kg (sans lampes) - 10,5 Kg (avec lampes) - Lyre : 4,3 Kg
Accroche	Par lyre orientable ou par points de suspension du châssis
Assemblage	Les JARAG peuvent être juxtaposés et assemblés entre eux en conservant un espace constant entre les lampes
Connections	Powercon 20A, DMX in (XLR5), DMX out (XLR5), liaison RS232-C (SUBD9)
Contrôle	DMX - 6, 25, ou 6+25 canaux Séquenceur intégré, pouvant contenir 256 séquences de 32 pas, dont le fonctionnement est piloté par DMX en 6 canaux (dont intensité, vitesse, effets/fade, rotation/symétrie, choix séquence). 128 séquences sont programmées en usine, les 128 autres séquences sont disponibles pour l'utilisateur.

CHROMLECH

19, avenue Gabriel Fauré - 35235 Thorigné-Fouillard
Tel : +33 (0)2 23 20 77 67 - Fax : +33 (0)2 23 20 75 71
e-mail : contact@chromlech.fr - Web : www.chromlech.fr